



450 NIK



UŽIVATELSKÝ MANUÁL



CF400-7F

OBSAH

ÚVOD	3
IDENTIFIKACE VOZIDLA	6
TECHNICKÉ SPECIFIKACE	7
BEZPEČNOST ŘIDIČE – BEZPEČNOSTNÍ OPATŘENÍ	8
BEZPEČNOSTNÍ VÝBAVA ŘIDIČE.....	10
INFORMACE O ZÁTĚŽI A PŘÍSLUŠENSTVÍ	11
SOUČÁSTI VOZIDLA	12
OVLÁDACÍ PRVKY STROJE.....	14
PÁKA SPOJKY.....	14
PÁKA PŘEDNÍ BRZDY.....	14
SDRUŽENÝ OVLADAČ LEVÝ	14
SDRUŽENÝ OVLADAČ PRAVÝ.....	15
ZÁMKY	16
PŘÍSTROJOVÝ PANEL A DISPLEJ	19
AKTIVACE A TEST.....	19
INDIKÁTORY DISPLEJE	19
ZOBRAZOVANÉ ÚDAJE	21
OVLÁDÁNÍ PŘÍSTROJOVÉHO DISPLEJE / MENU	24
NASTAVENÍ DISPLEJE.....	25
TELEFON	34
PROVOZOVÁNÍ VOZIDLA	37
DOBA ZÁBĚHU.....	37
BEZPEČNOSTNÍ KONTROLA PŘED JÍZDOU.....	37
STARTOVÁNÍ MOTORU	38
ROZJEZD	38
ŘAZENÍ A JÍZDA	38
BRZDĚNÍ	39
PARKOVÁNÍ.....	40
TECHNIKA BEZPEČNÉ JÍZDY	40
ÚDRŽBA STROJE	41
NESPRÁVNÉ UŽÍVÁNÍ VOZIDLA.....	41
TABULKA PRAVIDELNÉ ÚDRŽBY A KONTROLY	42
SPOJKA A PEDÁL ŘAZENÍ	44
SADA NÁŘADÍ.....	45
PALIVOVÝ SYSTÉM.....	45
MOTOROVÝ OLEJ.....	46
SVÍČKA ZAPALOVÁNÍ	48
SACÍ A VÝFUKOVÝ SYSTÉM	48
CHLADÍČÍ SYSTÉM.....	49
PNEUMATIKY A ŘETĚZ	51
BRZDOVÝ SYSTÉM	53
TLUMIČE.....	56
ELEKTRICKÝ SYSTÉM A SVĚTLA	57
KOMUNIKAČNÍ JEDNOTKA T-BOX.....	59
KATALYZÁTOR	59
ČIŠTĚNÍ A SKLADOVÁNÍ	60
OBECNÉ PORUCHY, JEJICH PŘÍČINY A ŘEŠENÍ	63
DOPLŇUJÍCÍ INFORMACE K ZÁRUCE	65

ÚVOD

Děkujeme za zakoupení stroje značky CFMOTO. Vítejte do celosvětové rodiny majitelů CFMOTO. Neváhejte navštívit oficiální stránky CFMOTO a naše stránky JourneyMan CZ, nebo CFMOTO CZ, pro nejaktuálnější zprávy ze světa strojů CFMOTO.

CFMOTO vyvíjí, vyrábí, prodává a dodává světově nejspolehlivější a cenově přístupné motocykly, skútry, čtyřkolky, užitkové stroje a lodě. Firma založená v roce 1989 se již dokázala spojit s více než 3000 partnery a dodávat do více než 100 zemí a regionů. CFMOTO je významnou společností ve světě světového moto průmyslu se zaměřením na dodávky skvělých produktů, jak pro velkoobchod, tak i koncové fanoušky.

Pro bezpečnou manipulaci se strojem, prosím následujte instrukce a doporučení uvedené v tomto manuálu.

Váš distributor CFMOTO zná vámi zakoupený stroj nejlépe, a proto ho neváhejte kontaktovat a využít jeho služeb v průběhu i po uplynutí záruční doby.



**VŽDY POUŽÍVEJTE SCHVÁLENÉ
OCHRANNÉ OBLEČENÍ A HELMU**



**NEUŽÍVEJTE DROGY A
ALKOHOL**

- **NIKDY** neobsluhujte stroj bez řádného proškolení
- **NIKDY** neřidte stroj za limity vašich schopností
- **NIKDY** neužívejte alkohol či jiné návykové látky před jízdou, nebo během jízdy
- **NIKDY** nepřevázejte více jak jednoho spolujezdce

- **VŽDY** přizpůsobte ovládání stroje okolním podmínkám a vlastním schopnostem.
- **VŽDY** noste ochrannou helmu, vhodné oblečení a odpovídající vybavení.

**POZORNĚ SI PŘEČTĚTE TENTO MANUÁL.
ŘÍDTE SE VŠEMI POKYNY A VAROVÁNÍMI.**

!VAROVÁNÍ!

Pozorně si přečtěte všechny pokyny a bezpečnostní upozornění v manuálu i na štítcích. Neřízení se bezpečnostními pokyny může způsobit vážná zranění nebo smrt.

!VAROVÁNÍ!

Výfukové zplodiny motocyklu obsahují oxid uhelnatý, který je smrtelně jedovatý. Může způsobit bolesti hlavy, závratě a v krajním případě i smrt.

!VAROVÁNÍ!

Výfukové plyny motocyklů obsahují škodlivé látky, které mohou způsobit rakovinu, defekty plodu nebo další onemocnění.

Díky neustálému vývoji a zlepšování designu a kvality komponentů se mohou vyskytnout menší změny v tomto manuálu oproti skutečnému stroji. Změna vyhrazena.

IDENTIFIKACE VOZIDLA

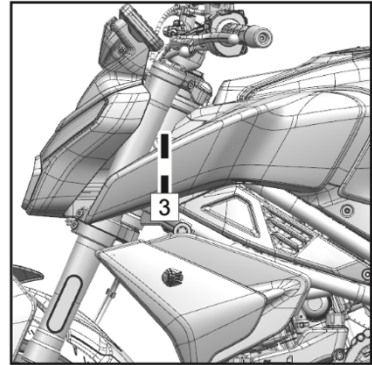
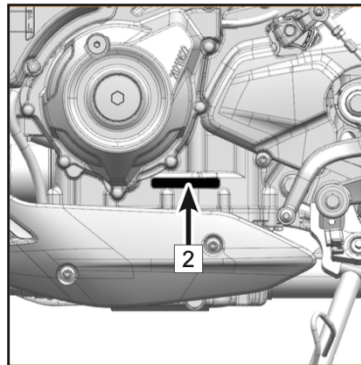
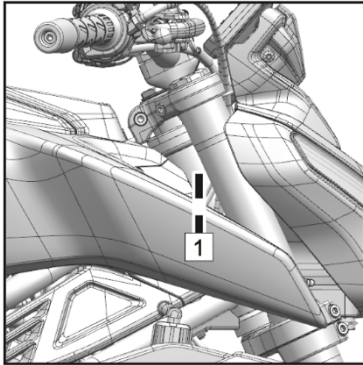

1 – VIN KÓD _____

2 – SÉRIOVÉ ČÍSLO MOTORU _____

3 – MODELOVÉ OZNAČENÍ _____

TECHNICKÉ SPECIFIKACE

Výkon motoru:	34,5 Kw / 10 000 ot/min
Točivý moment:	39,3 Nm / 7 750 ot/min
Nejvyšší rychlost:	180 km/h
Délka:	1990 mm
Šířka:	710 mm
Výška:	1130 mm
Rozvor:	1365 mm
Výška sedla:	795 mm
Světlá výška:	140 mm
Pohotovostní hmotnost:	179 kg
Typ motoru:	2 válcový řadový, 4 taktní, kapalinou chlazený, 8 ventilů
Vrtání x zdvih:	72 x 55,2 mm
Objem:	449 ccm
Komprese:	11,5:1
Startování:	Elektrickým startérem
Vstřikování:	Elektrické vstřikování EFI
Systém zapalování:	ECU
Svíčka:	BN8RTI
Mazání:	Tlakovým rozstříkem, polosuchá skříň
Motorový olej:	SAE10W-40/SL, JASO MA2
Kapacita motorového oleje:	2,6 l
Kapacita chladící kapaliny:	1 100 ml + 90-150 ml
Řazení:	6 rychlostní
Spojka:	Mokrá, manuální, vícekotoučová, s prokluzem
Pohon:	Řetěz
Nádrž:	14 l
Palivo:	bezolovnatý benzín 95
Baterie:	12V / 12 Ah
Světlomety:	LED
Pneumatiky:	110/70 R17 přední, 150/60 R17 zadní
Ráfky:	MT3,0-17 přední, MT4,0-17 zadní

BEZPEČNOST ŘIDIČE – BEZPEČNOSTNÍ OPATŘENÍ

Nerespektování a nedodržování varování, nařízení a doporučení obsažených v tomto manuálu může vést ke zranění, nebo smrti. Provozování motocyklu může být nebezpečné. Přečtěte si tento uživatelský manuál před zahájením provozu stroje.

Omezení řízení stroje

Tento stroj je možno řídit pouze při splnění všech zákonných podmínek. V případě nesplnění těchto podmínek je řízení stroje **ZAKÁZÁNO**.

Seznamte se s vozidlem

Jako vlastník vozidla, jste zodpovědný za svoje vlastní bezpečí, bezpečí ostatních a ochranu životního prostředí. Ujistěte se, že rozumíte manuálu, který zahrnuje důležité informace, bezpečnostní úkony a všechny aspekty vašeho vozidla.

- Nikdy nepoužívejte motocykl bez předchozí instruktáže. Začátečníci by měli absolvovat školení od certifikovaného instruktora. Pro více informací kontaktujte svého dealera.
- Osobám, které nejsou seznámeny s tímto manuálem a neabsolvovali školení v ovládní motocyklu, není dovoleno jakkoli motocykl používat.
- Nikdy nepoužívejte motocykl bez odpovídajícího oblečení, helmy a případně ochrany očí.
- Nikdy neužívejte alkohol či jiné návykové látky během jízdy, nebo před jízdou.
- Před každou jízdou se ujistěte, že vozidlo je v pořádku a způsobilé k jízdě.
- Při údržbě a kontrole vždy následujte postupy uvedeny v tomto manuálu.

Základní bezpečnost a ovládní stroje vám byly sděleny při nákupu vašeho stroje vč. důležitých bodů. Ve vlastním zájmu je nutné tyto informace a postupy pravidelně opakovat. Pokud jste stroj zakoupili jako druhý majitel, požádejte o bezpečnostní instrukce vašeho nejbližšího dealera. Seznamte se s všemi zákony a vyhláškami které se týkají provozu motocyklů na území ČR. CFMOTO doporučuje držet se rozvrhu kontrol a údržby uvedených v tomto manuálu. Tento rozvrh je navržen pro předcházení případných problémů a je nutné tyto intervaly dodržovat.

V tomto manuálu naleznete následující klíčová slova, která zvýrazňují důležité informace, nebo postupy, které ovlivňují vaši bezpečnost, nebo životnost stroje:

NEBEZPEČÍ (DANGER)

Varuje před potenciálním nebezpečím, které může mít za následek vážná zranění nebo smrt

VAROVÁNÍ (WARNING)

Upozorňuje na potenciální stav, nebo situaci, která může mít za následek lehká zranění nebo poškození vozidla

UPOZORNĚNÍ (CAUTION)

Upozorňuje na potenciálně nebezpečnou situaci, které může vést k poškození vozidla

POZNÁMKA

Upozorňuje na poznámku s důležitými informacemi nebo instrukcemi

!NEBEZPEČÍ!

Řízení, údržba a opravování motocyklu vás může vystavit působení chemických látek včetně oxidu uhelnatého (výfukové splodiny), ftalátů a olova, které mohou být příčinou vzniku rakoviny, nebo defektů plodu. Pro snížení vystavení působení těchto látek, vyhněte se vdechování výfukových splodin, nenechávejte stroj v chodu při volnoběžných otáčkách déle, než je třeba. Údržbu stroje provádějte v dobře větraných prostorech. Používejte ochranné pomůcky, jako rukavice a ochranné brýle. Často si myjte ruce.

NEBEZPEČÍ - Oxid uhelnatý.

Výfukové plyny motoru obsahují oxid uhelnatý, smrtící plyn. Vdechování oxidu uhelnatého může způsobit bolesti hlavy, závratě, ospalost, nevolnost, zmatenost a nakonec smrt.

Oxid uhelnatý je bezbarvý plyn bez chuti a zápachu, který může být přítomen, i když není vidět ani cítit. Smrtelná hladina oxidu uhelnatého se může rychle nahromadit a může přetrvat v nevětraných prostorech i několik dnů. Nikdy neprovozujte vozidlo ve špatně větraných nebo uzavřených prostorách. Nikdy neprovozujte vozidlo venku tam, kde výfukové plyny motoru mohou být proniknout do budovy otvory, jako jsou okna a dveře, nebo vyústění ventilačních systémů

NEBEZPEČÍ - Palivo.

Benzín je extrémně hořlavý a vysoce výbušný. Výpary paliva se mohou šířit a být zapáleny jiskrou nebo přímým plamenem. Pro snížení rizika požáru, nebo výbuchu, dodržujte následující pokyny:

- Přísně dodržujte správné postupy plnění paliva.
- Nikdy nespouštějte motor, pokud není správně uzavřen uzávěr palivové nádrže. Benzín je jedovatý a může způsobit zranění nebo smrt.
- Benzín nikdy neodsávejte ústy.
- Pokud spolknete benzín, dostane se vám do očí, nebo vdechnete benzínové páry, okamžitě vyhledejte lékařskou pomoc.
- Pokud se potřísníte benzínem, omyjte se mýdlem a vodou a převlékněte se.

UPOZORNĚNÍ - Palivo.

Povolené palivo pro váš motocykl je bezolovnatý benzín s nejnižším oktanovým číslem 95 s maximálním podílem ethanolu 10%.

VAROVÁNÍ - Vyhněte se horkým částem motocyklu

Výfukový systém a jeho součásti se při používání velmi zahřívají. Vyhněte se kontaktu s nimi. Hrozí nebezpečí popálení

PRO VÍCE INFORMACÍ OHLEDNĚ BEZPEČNOSTI SE PROSÍM OBRAŤTE NA VAŠEHO DEALERA.

Modifikace stroje

Pro zajištění bezpečnosti uživatelů motocyklu, dalších účastníků silničního provozu, plnění norem a nařízení dle kterých je stroj homologován a pro zajištění ochrany životního prostředí je přísně zakázáno modifikovat komponenty stroje, které mají vliv na homologované parametry.

Porušení tohoto nařízení může vést k okamžité ztrátě záruky na stroj !

!POZNÁMKA!

Pečlivě zvažte použití externího vybavení a příslušenství. Instalace přídatného vybavení může negativně ovlivnit chování stroje a jeho vlastnosti.

BEZPEČNOSTNÍ VÝBAVA ŘIDIČE

Vy i váš spolujezdec při jízdě vždy noste odpovídající oblečení a vybavení dle stylu vaší jízdy. Toto zahrnuje:

1. Helma

Odpovídající helma dokáže snížit riziko poranění, nebo vážného úrazu hlavy. Helma musí odpovídat příslušným normám a musí být schválena. Uzavřená helma zajistí vyšší míru ochrany např. před hmyzem, nebo odletujícími pevnými předměty.

2. Ochrana očí

Nespoléhejte se na sluneční brýle. Vždy používejte ochranné moto brýle nebo helmu se štítem pro co nejvyšší ochranu zraku. Brýle musí být vyrobeny z nerozbitných materiálů. Udržujte brýle vždy čisté.

3. Rukavice

Pro nejlepší ochranu rukou používejte motocyklové rukavice s ochranou kloubů a výstelkou pro komfortní úchop.

4. Obuv

Pro nejlepší ochranu používejte uzavřeno kotníčkovou obuv a nebo specializovanou motocyklovou obuv.

5. Oblečení

Vždy používejte oblečení s dlouhým rukávem a nohavicemi. Pro nejlepší ochranu používejte kalhoty s ochrannou vycpávkou kolena a svrchní díl s ochrannými prvky.

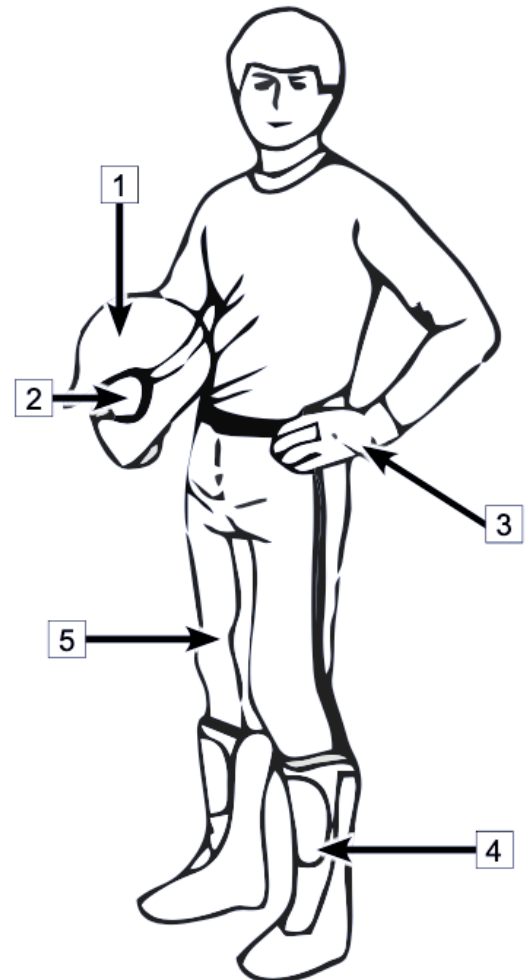

INFORMACE O ZÁTĚŽI A PŘÍSLUŠENSTVÍ

!VAROVÁNÍ!

Nesprávná instalace nebo použití příslušenství nebo úpravy motocyklu mohou mít za následek nebezpečnou jízdu. Před jízdou na motocyklu se ujistěte, že motocykl není přetížený a že jste dodrželi veškeré pokyny.

Při výběru a používání součástí nebo příslušenství a při nakládání motocyklu jste osobně zodpovědní za svou vlastní bezpečnost a bezpečnost ostatních účastníků provozu.

!POZNÁMKA!

Díly CFMOTO byly speciálně navrženy pro motocykly CFMOTO. Důrazně doporučujeme, aby všechny použité součásti byly originálními komponenty CFMOTO.

Motocykl je citlivý na změny hmotnosti a aerodynamických sil; věnujte mimořádnou péči při přepravě nákladů, cestujících a / nebo při montáži doplňkového vybavení.

DŮLEŽITÉ INFORMACE

- 1 - Každý řidič a / nebo cestující by měli být plně seznámeni s provozem motocyklu. Cestující může ovlivnit ovládání motocyklu nesprávným posedem během zatáčení nebo náhlými pohyby. Je důležité, aby cestující seděl klidně, když je motocykl v pohybu a nenarušoval provoz motocyklu. Na motocyklu nikdy nepřevážejte zvířata.
- 2 - Před každou jízdou byste měli instruovat každého cestujícího, aby měl nohy vždy na stupačkách spolujezdce a držel se řidiče nebo madla.
- 3 - Všechna zavazadla by měla být přepravována co nejnižší aby se snížil vliv na těžiště motocyklu.

SOUČÁSTI VOZIDLA

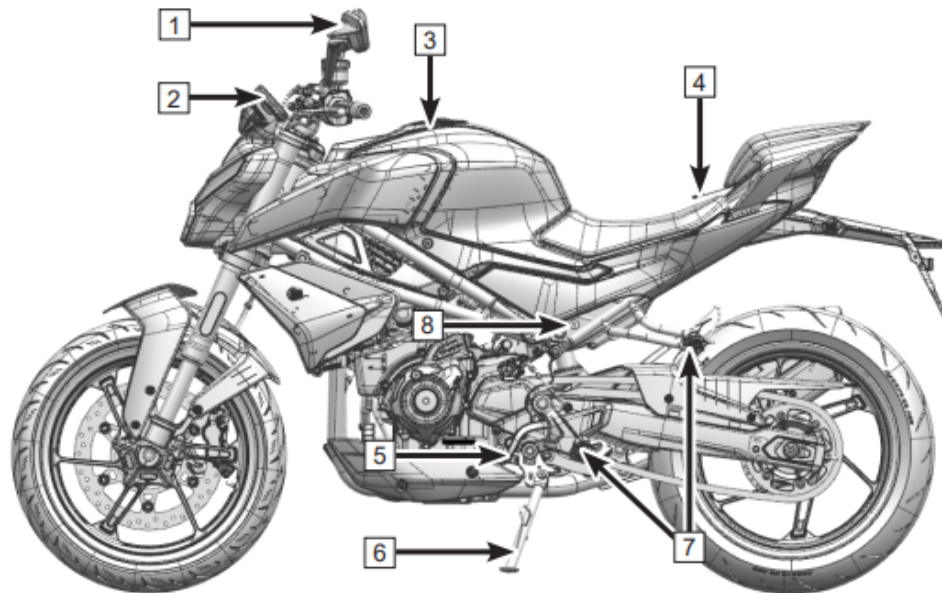

1	Zpětné zrcátko	5	Pedál řazení
2	Přístrojová deska / Displej	6	Boční stojan
3	Zámek víčka nádrže	7	Stupačky
4	Madlo spolujezdce	8	Zámek sedla

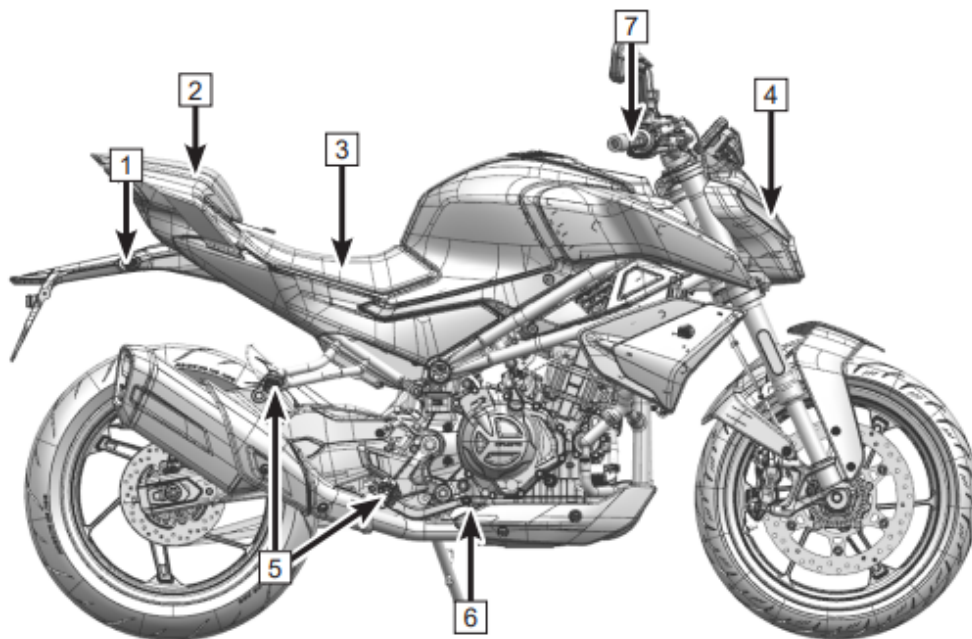

1	Zadní blinkry	5	Stupačky
2	Opěrka spolujezdce	6	Brzdová páka zadní brzdy
3	Opěrka řidiče	7	Ovládání plynu
4	Přední světlomet		

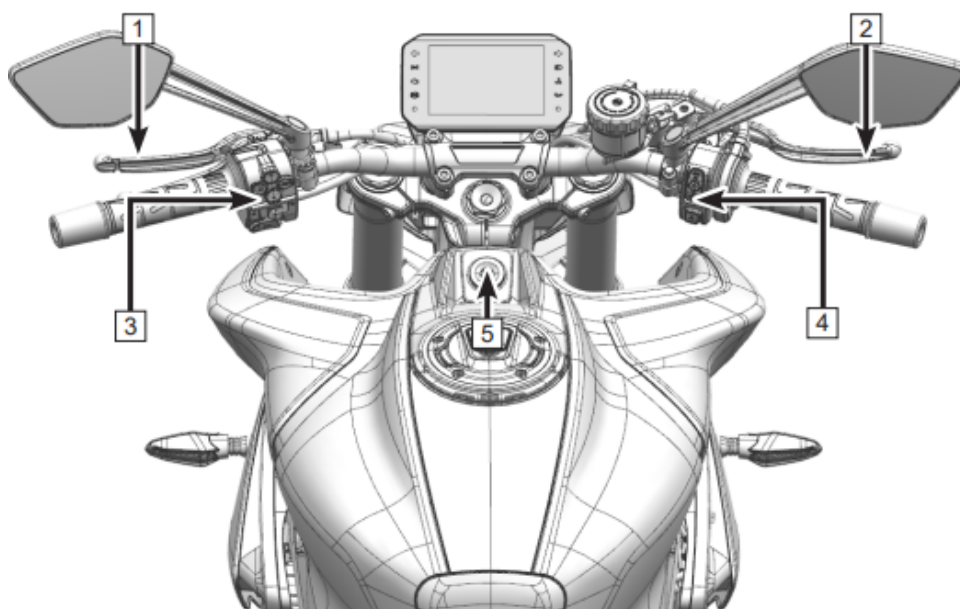

1	Páka spojky	4	Sdružený ovladač pravý
2	Brzdová páka přední brzdy	5	Spínač zapalování
3	Sdružený ovladač levý		

OVLÁDACÍ PRVKY STROJE

PÁKA SPOJKY

Páka spojky (1) se nachází na levé straně řídítek. Spojka je ovládána pákou pomocí lanovodu.

Vzdálenost páky spojky od řídítka lze nastavit otáčením stavěcí matice.

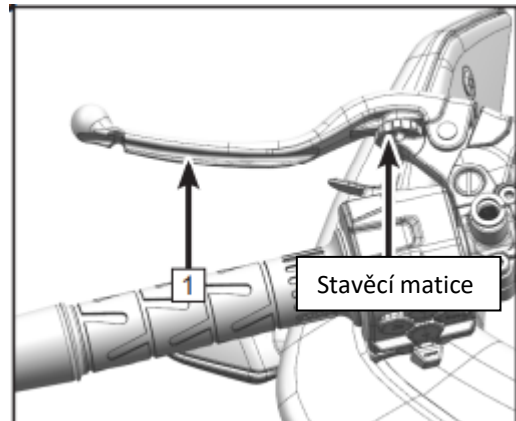

PÁKA PŘEDNÍ BRZDY

Páka přední brzdy (2) se nachází na pravé straně řídítek.

Přední brzda je aktivována stisknutím páky přední brzdy.

Vzdálenost páky přední brzdy od řídítka lze nastavit otáčením stavěcí matice.

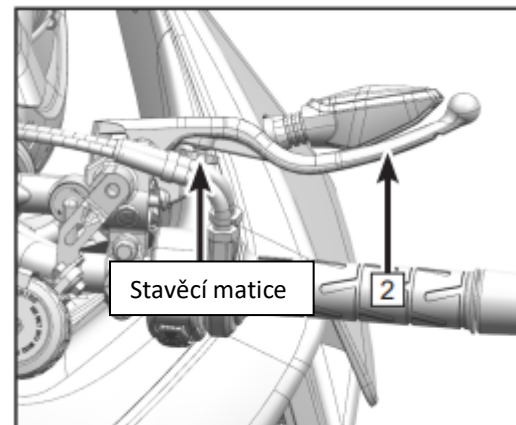



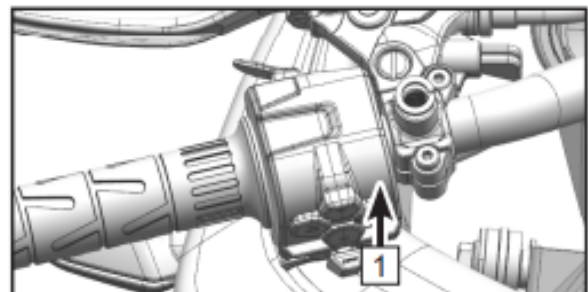

SDRUŽENÝ OVLADAČ LEVÝ

Sdružený ovladač levý (1) se nachází na levé straně řídítek.



Funkce sdruženého ovladače levého

PŘEPÍNAČ		FUNKCE
2	Ovládání displeje	Ovládání displeje je popsáno v kapitole „Přístrojový displej“
3	Přepínač směrových světel	 Zatlačte přepínač vpravo - dojde k aktivaci směrových světel vpravo.
		 Zatlačte přepínač vlevo - dojde k aktivaci směrových světel vlevo.
4	Zvuková výstraha	Stlačením a podržením přepínače je aktivována zvuková výstraha.
6	Přepínač světel	 Stlačení a podržení aktivuje potkávácí světla.
		 Otočením do této pozice aktivujete dálková světla.
		 Standardní pozice světel pro denní svícení.

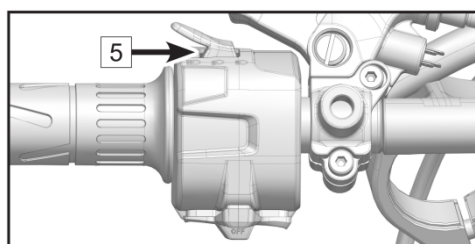
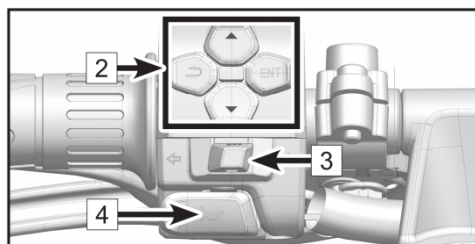

SDRUŽENÝ OVLADAČ PRAVÝ

Sdružený ovladač pravý (1) se nachází na pravé straně řídk

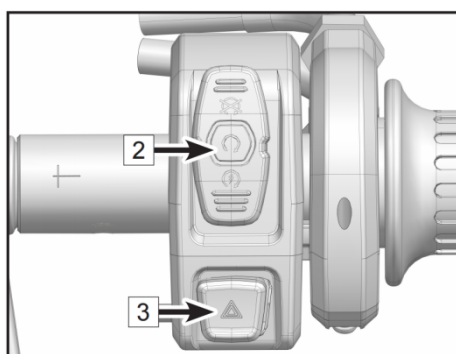
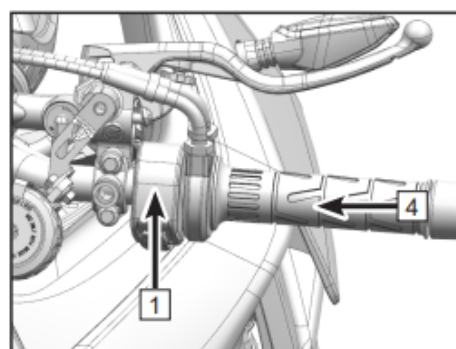

Funkce sdruženého ovladače pravého

PŘEPÍNAČ		FUNKCE
2	Tlačítko vypnutí motoru	 Pozice s deaktivovaným palivovým čerpadlem. Při běžícím motoru motor vypne.
		 Pozice s aktivním palivovým čerpadlem a zapalováním motoru.
		 Stisknutí a podržení v koncové pozici nastartuje motor.
3	Spínač varovných světel	Stlačení aktivuje výstražná světla.
4	Rukojeť plynu	Rukojeť plynu / ovládání se nachází na pravé straně řídk.



ZÁMKY

Spínač zapalování / zámek řízení (1).

Zámek řízení		Otočte řídítka do levé krajní pozice, otočte klíček do označené polohy pro uzamčení řízení. Je možno vyjmout klíček ze zapalování.
Vypnutí stroje		Otočte klíček do označené polohy pro úplné vypnutí stroje. Stroj není možno nastartovat a jsou vypnuty všechny elektrické okruhy. Je možno vyjmout klíček ze zapalování.
Zapnutí stroje		Otočte klíček do označené polohy pro nastartování stroje. Elektrické okruhy stroje jsou aktivní. Klíč nelze vyjmout

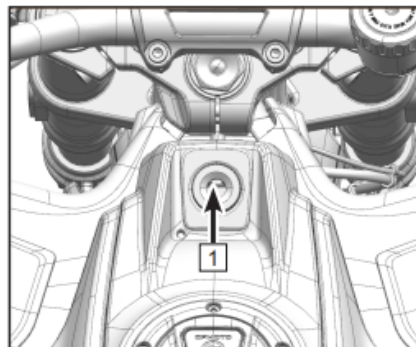

Zámek nádrže

Odklopte kryt zámku palivové nádrže. Vložte klíč do zámku a otočte ve směru hodinových ručiček. Dojde k odemčení uzávěru hrdla nádrže, které je možno otevřít. Klíč je blokován v zámku a není jej možno vyjmout. Pro uzamčení uzavřete hrdlo nádrže a stlačte do koncové pozice. Dojde k uzamčení hrdla a otočení zámku do uzamčené polohy. Klíč je nyní možno vyjmout.

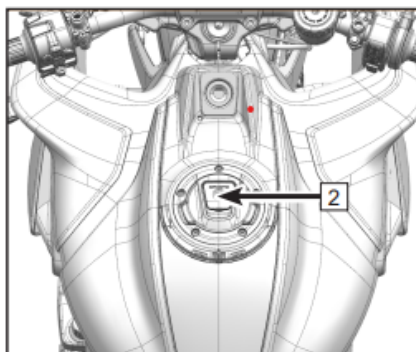

!NEBEZPEČÍ!

Před otevřením hrdla nádrže musí být dodrženy následující podmínky:

- Motocykl je zastaven v klidovém stavu
- Motor motocyklu a elektrické systémy jsou vypnuté

Benzín je hořlavina a jeho výpary mohou být výbušné. Při doplňování paliva nekuřte. Ujistěte se, že prostor je dobře odvětrávaný a bez jakéhokoli zdroje otevřeného ohně. Nikdy naplňte nádrž tak, aby hladina paliva byla výše než plnicí hrdlo. Po doplnění paliva zkontrolujte, zda je uzávěr palivové nádrže bezpečně zajištěn.

Zámek sedla

Zámek sedla (1) se nachází na levé straně stroje. Vložením klíče a otočením ve směru hodinových ručiček dojde k odblokování zámku sedla. Poté je možno zvednutím zadní části sedla a posunutím sedla vzad sedlo sejmut.

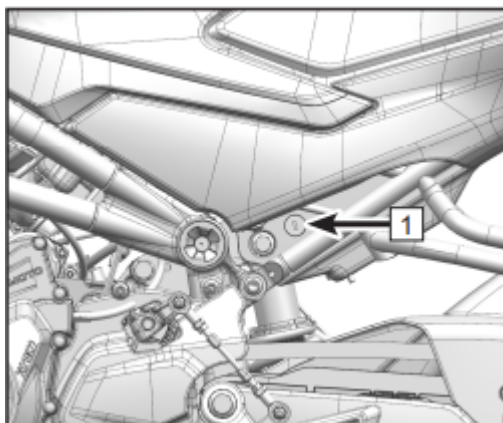

PEDÁL ŘAZENÍ

Pedál řazení (1) je umístěna na levé straně stroje před stupačkou řidiče. Poloha pedálu - sklon řadící páky (D) vzhledem ke stupačce lze nastavit pomocí závitů (2) na obou koncích spojovací tyče (3) řadící páky.

Rozsah nastavení spojovací tyče je 4 – 10 mm.

Pro změnu polohy řadící páky povolte matice obou závitů (2) a otáčením spojovací tyče (3) nastavte požadovanou polohu. Matice utáhněte (utahovací moment 6 Nm).

Nastavení pedálu lze změnit na "okružový" smysl řazení - řazení vyšších rychlostních stupňů pohybem páky dolů, řazení nižších rychlostních stupňů pohybem páky nahoru.

Pro změnu smyslu řazení spojte spojovací tyč řadící páky s řadící pákou v předním montážním bodě (4).

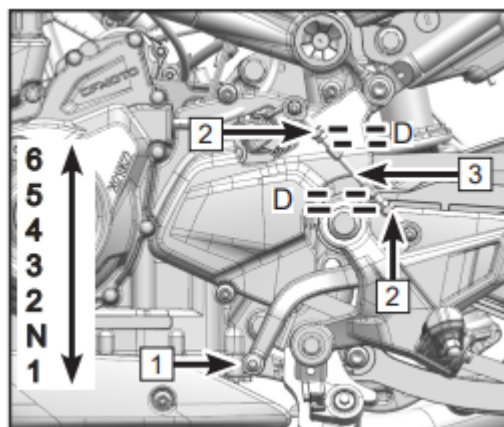

PEDÁL ZADNÍ BRZDY

Pedál brzdy zadního kola (1) je umístěna na pravé straně stroje před stupačkou řidiče.

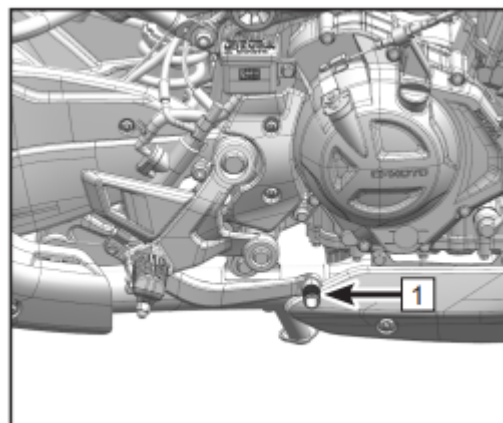

BOČNÍ STOJAN

Boční stojan stroje (2) se nachází na levé straně stroje pod pedálem řazení / stupačkou řidiče a používá se k parkování. Pokud je stojan vyklopen, stroj může být nastartován pouze na neutrálu.

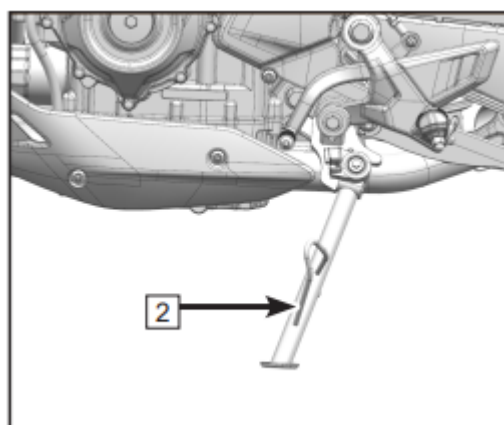

!POZNÁMKA!

Před jízdou se ujistěte že je stojan plně ve vodorovné poloze. Stojan je vybaven spínačem, který zamezuje chodu motoru při vyklopeném stojanu a zařazeném rychlostním stupni.

Madlo spolujezdce a stupačky

Madlo spolujezdce (1) je součástí stroje a slouží spolujezdci pro držení se během jízdy.

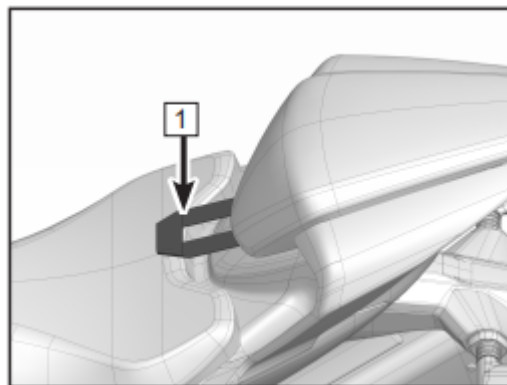

Stupačky (2) jsou součástí stroje a slouží jako opora nohou pro řidiče i spolujezdce.

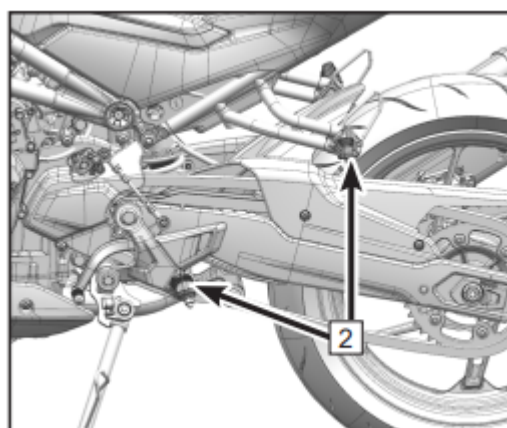

PŘÍSTROJOVÝ PANEL A DISPLEJ

!POZNÁMKA!

Z důvodu neustálého zlepšování funkcí displeje a aktuální konfigurace může dojít k úpravě zobrazení některých informací na aktuálním stroji. V případě rozdílu na vašem motocyklu proti manuálu, se obraťte na vašeho CFMOTO prodejce.

Přístrojový displej je umístěn na přední straně řídítek a je rozdělený do dvou funkčních oblastí:

- 1 - oblast indikátorů
- 2 - oblast zobrazování údajů



AKTIVACE A TEST

Aktivace









Displej je aktivován se zapnutím elektrických systémů stroje.

Test

Při aktivaci displej provede samotest všech funkcí. Během samotestu je spuštěna uvítací animace motocyklu a jsou aktivovány všechny indikátory a zobrazení dat. Během samotestu jsou ovládací prvky neaktivní.

INDIKÁTORY DISPLEJE



	SYMBOL	POPIS FUNKCE	
1		Přerušovaně aktivní	Indikátor je přerušovaně aktivní – bliká, při aktivaci směrových světel.
2		Aktivní	Indikátor pozičních světel je aktivní, pokud svítí pouze poziční světla.
3		Aktivní	Indikátor elektrických systémů stroje je aktivní při zapnutí elektrických systémů a vypnutém motoru. V případě aktivního indikátoru při běžícím motoru autodiagnostika stroje zjistila chybu, která bude zobrazena na displeji. Navštivte autorizovaný servis CFMOTO.
4		Aktivní	Indikátor systému ABS je aktivní při zapnutí elektrických systémů stroje do doby ujetí několika metrů. Indikátor zůstává aktivní v případě selhání systému ABS. V případě selhání systému ABS zůstává brzdový systém stroje plně aktivní. Vyhněte se prudkému brždění při kterém může hrozit zablokování kol a ztráta kontroly nad strojem. Navštivte autorizovaný servis CFMOTO.
5		Aktivní	Indikátor dálkových světel se aktivuje s aktivací dálkových světel.
6		Aktivní	V případě překročení teploty chladicí kapaliny 115°C dojde k aktivaci výstrahy. Zastavte motocykl, vypněte motor a zkontrolujte chladicí systém a množství chladicí kapaliny, nebo se obraťte na autorizovaný servis CFMOTO. Pokud bude stroj používán i přes aktivní výstrahu teploty vody, může dojít k přehřátí motoru a jeho nevratnému poškození.
7		Aktivní	Indikátor tlaku olejového systému je aktivní při zapnutí elektrických systémů stroje a vypnutém motoru. Pokud je indikátor aktivní při běžícím motoru, systém stroje zaznamenal nízký tlak olejového systému. Doplňte olej na požadovanou úroveň. Pokud je indikátor dále aktivní, kontaktujte autorizovaný servis CFMOTO.
8			Senzor světelných podmínek – při nastavení automatické úrovně jasu displeje, přizpůsobuje jas displeje okolním světelným podmínkám.

ZOBRAZOVANÉ ÚDAJE

Volitelný údaj 1

Jezdec může zvolit údaj z nabídky, který se zobrazí v hlavním menu. Stisknutím ▲ pro přepnutí zobrazovaného údaje. Lze zobrazit: *počítadlo ujeté vzdálenosti 1 (TRIP 1)*, *počítadlo ujeté vzdálenosti 2 (TRIP 2)*, *počítadlo celkově ujeté vzdálenosti (ODO)*.

Teplota okolního prostředí

Zobrazuje aktuální teplotu okolí. Lze nastavit zobrazení ve °C nebo °F. Varování před náledím je zobrazeno při dlouhodobě nižší teplotě (-5 °C), kdy vzniká nebezpečí tvorby námrazy na vozovce.



Menu

Stiskněte „ENT“ pro vstup do menu. Ovládání a zobrazení menu je popsáno v samostatné kapitole.

Teplota chladící kapaliny

Zobrazuje orientační teplotu chladící kapaliny. Zobrazení se skládá ze segmentů, které jsou zobrazovány dle aktuální úrovně teploty. Čím více segmentů je zobrazeno, tím vyšší teplota je. Pokud zobrazení dosáhlo nejvyšší úrovně, je červené a bliká, byla dosažena limitní hodnota 115°C.



!VAROVÁNÍ!

Přehřívání může vést k poškození motoru. Pokud teplota chladící kapaliny dosáhne limitní hodnoty, zastavte stroj a vyčkejte, než se ochladí. Po ochlazení chladící kapaliny zkontrolujte její množství, a v případě potřeby doplňte na požadovanou úroveň. V případě, že i přes odpovídající množství chladící kapaliny stále dochází k přehřívání stroje, kontaktujte autorizovaný servis CFMOTO.

Ukazatel rychlostního stupně

Zobrazuje aktuálně zařazený rychlostní stupeň. Neutrálová pozice je zobrazena zelenou barvou.



Volitelný údaj 2

Jezdec může zvolit údaj, který je zde zobrazován. Stisknete ▼ pro přepnutí zobrazovaného údaje. Lze zobrazit: *ujetá vzdálenost, napětí baterie, okamžitá spotřeba paliva, průměrná spotřeba paliva (aktuální jízdy), aktuální čas jízdy, spotřeba paliva 1, spotřeba paliva 2, aktuální spotřeba paliva, průměrná rychlost 1, průměrná rychlost 2, aktuální průměrná rychlost.*

Indikace změny rychlostního stupně

V nastavení stroje je možno aktivovat funkci „indikace změny rychlostního stupně“. Tato funkce upozorní jezdce na potřebu přeřazení při dosažení nastavených otáček motoru.



Ukazatel stavu paliva

Zobrazuje orientační stav paliva v palivové nádrži. Zobrazení se skládá ze segmentů, které jsou zobrazovány dle aktuálního stavu paliva. Čím více segmentů je zobrazeno, tím více paliva se v nádrži nachází. Pokud je stav paliva zobrazen žlutou barvou, je stav paliva na nízké úrovni a je třeba palivo doplnit.

Ukazatel rychlosti

Zobrazuje aktuální rychlost.
Hodnotu rychlosti lze nastavit v jednotkách km/h nebo MPH.

Hodiny

Zobrazují aktuální čas.
Zobrazení času může být nastaveno ve 12 / 24 hodinovém formátu.

Telefonní hovor

V případě spojení telefonu s displejem pomocí Bluetooth se příchozí hovory zobrazí v této části. Stiskněte „ENT“ na levém řídítku pro příjem telefonního hovoru. Pro zavěšení stiskněte tlačítko na pravém řídítku.

Bluetooth

Bluetooth připojuje zařízení, jako je mobilní telefon nebo komunikátor. Pokud je mobilní telefon připojen, je zobrazen symbol Bluetooth, síla signálu mobilního telefonu a stav baterie. Funkce zobrazení navigačních pokynů, volání a hudebního přehrávače, mohou být použity pouze, pokud je mobilní telefon



Indikace bočního stojanu

Při vyklopení bočního stojanu je aktivována tato kontrolka. Zároveň není možno stroj nastartovat při zařazeném rychlostním stupni.

Stop indikátor

Při aktivním stop indikátoru je vypnutý přepínač palivového čerpadla je ve vypnuté poloze, motor

Otáčkoměr

Vyznačené hodnoty jsou po 1000 ot/min.
Vyhňte se vysokým otáčkám motoru během doby záběhu motocyklu.
Pro zajištění vysoké životnosti motoru se vyhněte provozování stroje s otáčkami motoru v červeném spektru otáčkoměru.
Před dosažením optimální teploty motoru se vyhněte vysokým otáčkám motoru.

Indikátor kontroly trakce (TC)

Funkce indikátoru TC: TC je zapnutý (tc), výchozí indikátor TC (tc!), Indikátor vypnutí TC (tc).
Indikátor TC bliká pokud je kontrola trakce v provozu; Výchozí indikátor TC bliká pokud je ve výchozím nastavení; Indikátor vypnutí TC bliká pokud kontrola trakce není aktivní.

OVLÁDÁNÍ PŘÍSTROJOVÉHO DISPLEJE / MENU

Upravte nastavení displeje v nabídce Příklad, abyste pro co nejlepší zážitek z jízdy.

Tlačítko MENU se nachází na levém spínači na řídítkách a slouží k ovládání příslušných funkcí přístroje.



!UPOZORNĚNÍ!

Z důvodu bezpečnosti je ovládání menu displeje možné pouze při bezpečně stojícím/ zaparkovaném motocyklu.

Na hlavní obrazovce: Krátký stisk – přepínání volitelného údaje 1. Dlouhý stisk – vynulování denních záznamů

V první, druhé a nižší úrovni menu: Krátký stisk – přechod na předchozí úroveň menu.

Při přehrávání hudby: Na výchozí obrazovce dlouhý stisk zvolí předchozí skladbu, krátký stisk zvýší úroveň hlasitosti. Na obrazovce menu dlouhý stisk pro volbu předchozí skladby, krátký stisk pro zvýšení úrovně hlasitosti.

Při telefonickém hovoru: Krátký stisk zvýší úroveň hlasitosti.

Na hlavní obrazovce: Krátký stisk – zrušení vyskakovacího okna.

V první, druhé a nižší úrovni menu: Krátký stisk – přechod na předchozí úroveň menu.

Při telefonickém hovoru: Krátký stisk – ukončení probíhajícího hovoru.

Při prohlížení: Krátký stisk pro návrat.

Při přehrávání hudby: Krátký stisk – přechod na hlavní obrazovku.

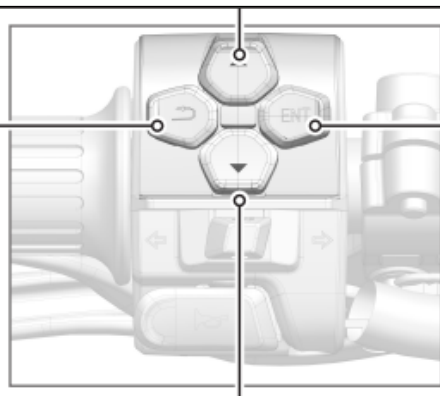

Na hlavní obrazovce: Krátký stisk pro vstup do menu. Dlouhý stisk – spuštění hudby (pokud je připojeno Bluetooth).

V menu: V první, druhé a nižší úrovni menu, krátký stisk – přechod do dalšího menu nebo potvrzení výběru.

Při telefonickém hovoru: Krátký stisk – přijetí hovoru.

Při přehrávání hudby: Na hlavní obrazovce – posun na předchozí úroveň menu, dlouhý stisk pro pauzu nebo spuštění hudby.

Při přehrávání hudby: V menu, krátký stisk pro pauzu nebo spuštění hudby.

Na hlavní obrazovce: Krátký stisk – přepínání volitelného údaje 2, stejně jako pro přechod do první, druhé a nižší úrovně menu.

V menu: Krátký stisk – posun na položku níže v menu. Dlouhý stisk – přechod na další úroveň menu

Při telefonickém hovoru: Krátký stisk – snížení úrovně hlasitosti.

Při přehrávání hudby: Na výchozí obrazovce dlouhý stisk zvolí následující skladbu, krátký stisk sníží úroveň hlasitosti. Na obrazovce menu dlouhý stisk pro volbu následující skladby, krátký stisk na snížení úrovně hlasitosti.

!POZNÁMKA!

Priorita ovládání funkcí displeje je: 1. telefonní hovory, 2. přehrávání hudby, 3. ovládání funkcí.

NASTAVENÍ DISPLEJE

V nastavení displeje je možno měnit následující nastavení:

- Styl zobrazení (*Subject Style*)
- Jenotky (*Units*)
- Připojená zařízení (*Connection*)
- Volitelné informace (*Optional Info*)
- Jas (*Brightness*)
- Reset denních počítadel (*Trip Reset*)
- Rychlostní výstraha (*Overspeed Alarm*)
- Systém kontroly trakce (*Traction Control System*)
- Nastavení času (*Time Settings*)
- Připomínka řazení (*Gear Change Reminder*)
- Nastavení jazyka (*Language*)
- Tovární nastavení (*Reset All*)



STYL ZOBRAZENÍ

Na hlavní obrazovce je možné si vybrat z několika různých stylů zobrazení údajů.

- stiskněte „ENT“ pro vstup do menu
- stiskněte ▲ nebo ▼ pro volbu nastavení (Settings), stiskněte „ENT“ pro vstup do menu nastavení
- stiskněte ▲ nebo ▼ pro volbu stylu zobrazení (Subject Style), stiskněte „ENT“ pro vstup do volby
- stiskněte ▲ nebo ▼ pro volbu vámi vybraného stylu, stiskněte „ENT“ pro potvrzení volby



JEDNOTKY

Nastavte formát jednotek pro údaje rychlosti, času a teploty dle vaší potřeby

- stiskněte „ENT“ pro vstup do menu
- stiskněte ▲ nebo ▼ pro volbu nastavení (Settings), stiskněte „ENT“ pro vstup do menu nastavení



- stiskněte ▲ nebo ▼ pro volbu jednotek (Units), stiskněte „ENT” pro vstup do volby
- stiskněte ▲ nebo ▼ pro volbu údaje, který chcete změnit, stiskněte „ENT” pro potvrzení volby
- stiskněte ▲ nebo ▼ pro změnu formátu údaje, který chcete změnit, stiskněte „ENT” pro potvrzení volby

Změnit lze následující jednotky:

Rychlost: km/hmph

Formát času: 24h režim12h režim

Teplota: °C °F



PŘIPOJENÁ ZAŘÍZENÍ

Funkce navigace, příjem telefonních hovorů a přehrávání hudby, mohou být používány po připojení náhlavní soupravy přes Bluetooth.

- stiskněte „ENT” pro vstup do menu
- stiskněte ▲ nebo ▼ pro volbu nastavení (Settings), stiskněte „ENT” pro vstup do menu nastavení
- stiskněte ▲ nebo ▼ pro volbu připojených zařízení (Connections), stiskněte „ENT” pro vstup do volby
- stiskněte ▲ nebo ▼ pro volbu mobilních zařízení (Mobile device), stiskněte „ENT” pro vstup do volby



!POZNÁMKA!

Ujistěte se, že zařízení, které připojujete je zapnuté a má aktivní Bluetooth.

- stiskněte ▲ nebo ▼ pro volbu mobilního zařízení, které připojujete, stiskněte „ENT” pro připojení
- pokud byl mobilní telefon připojeno, stiskněte ▲ nebo ▼ pro volbu mobilních zařízení (Mobile device), stiskněte „ENT” pro vstup do menu a vyberte správné Bluetooth ID pro připojení
- pro připojení náhlavní soupravy k Bluetooth stiskněte ▲ nebo ▼ a vyberte Připojená zařízení (Equipment Connection), stiskněte „ENT”
- stiskněte ▲ nebo ▼ pro volbu Helmy 1 nebo Helmy 2, stiskněte „ENT” pro spárování

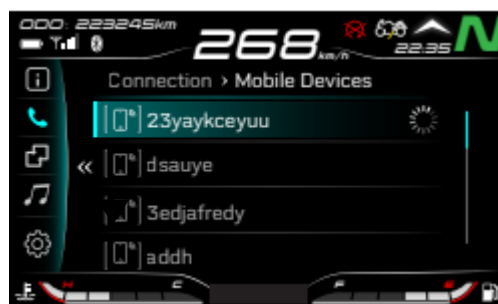

!POZNÁMKA!

Ujistěte se, že Bluetooth párované helmy je zapnutý.

VOLITELNÉ INFORMACE

Nastavte, jaká informace má být zobrazována jako „Volitelný údaj 1“ a „Volitelný údaj 2“.

- stiskněte „ENT“ pro vstup do menu
- stiskněte ▲ nebo ▼ pro volbu nastavení (Settings), stiskněte „ENT“ pro vstup do menu nastavení
- stiskněte ▲ nebo ▼ pro volbu volitelné informace (Optional info), stiskněte „ENT“ pro vstup do volby
- stiskněte ▲ nebo ▼ pro volbu volitelné informace 1, nebo 2 (Optional info 1/2), stiskněte „ENT“ pro vstup do volby
- stiskněte ▲ nebo ▼ pro volbu volitelné informace, kterou chcete zobrazit, stiskněte „ENT“ pro potvrzení



Volitelná informace 1: denní počítadlo 1, denní počítadlo 2, počítadlo kilometru

Volitelná informace 2: celkově ujetá vzdálenost, napětí baterie, okamžitá spotřeba, doba jízdy 1, doba jízdy 2, celková doba jízdy, průměrná spotřeba 1, průměrná spotřeba 2, celková spotřeba, průměrná doba jízdy 1, průměrná doba jízdy 2, celková průměrná doba jízdy.



JAS DISPLEJE

Jas displeje lze nastavit manuálně nebo zapnout funkci automatického jasu displeje, kdy je jas displeje nastavován automaticky dle okolních světelných podmínek.

- stiskněte „ENT“ pro vstup do menu
- stiskněte ▲ nebo ▼ pro volbu nastavení (Settings), stiskněte „ENT“ pro vstup do menu nastavení
- stiskněte ▲ nebo ▼ pro volbu jasu (Brightness), stiskněte „ENT“ pro vstup do volby
- stiskněte „ENT“ pro zapnutí / vypnutí funkce automatického jasu displeje

Při vypnutí funkce automatického jasu displeje je možno jas displeje nastavit manuálně

- stiskněte ▲ nebo ▼ a nastavte požadovanou

intenzitu jasu displeje, pro návrat do menu poté stiskněte



RESET DENNÍCH POČÍTADEL

Manuální reset údajů denních počítadel 1 a 2.

- stiskněte „ENT” pro vstup do menu
- stiskněte ▲ nebo ▼ pro volbu nastavení (Settings), stiskněte „ENT” pro vstup do menu nastavení
- stiskněte ▲ nebo ▼ pro volbu resetu denních počítadel (Trip Reset), stiskněte „ENT” pro vstup do volby
- stiskněte ▲ nebo ▼ a zvolte „Trip1 Reset” pro reset údajů denního počítadla 1, nebo zvolte „Trip2 Reset” pro reset údajů denního počítadla 2 a stiskněte „ENT” pro reset zvolených údajů.



RYCHLOSTNÍ VÝSTRAHA

Lze nastavit rychlostí výstrahu, která upozorní jezdce při překročení nastavené rychlosti.

!NEBEZPEČÍ!

Jízda vysokou rychlostí může vést ke ztrátě kontroly nad vozidlem a k havárii. Přizpůsobte rychlost jízdy zatížení stroje, viditelnosti, povrchu, jízdni situaci, podmínkám okolního provozu, povětrnostním podmínkám a místním omezením a zákonům. Nikdy nepřekračujte nejvyšší povolenou rychlost.

- stiskněte „ENT” pro vstup do menu
- stiskněte ▲ nebo ▼ pro volbu nastavení (Settings), stiskněte „ENT” pro vstup do menu nastavení
- stiskněte ▲ nebo ▼ pro volbu rychlostní výstrahy (Overspeed alarm), stiskněte „ENT” pro vstup do volby
- stiskněte „ENT” pro zapnutí / vypnutí funkce rychlostní výstrahy

Hodnotu rychlostní výstrahy lze nastavit po zapnutí funkce rychlostní výstrahy

- stiskněte ▲ nebo ▼ a nastavte požadovanou hodnotu rychlostní výstrahy, pro návrat stiskněte ↩



SYSTÉM KONTROLY TRAKCE (TC)

Systém kontroly trakce zajišťuje nejlepší možnou trakci vozidla za jakýchkoli jízdních podmínek.

- Stisknutím tlačítka ENT vstoupíte do rozhraní Menu;
- Stisknutím tlačítka Δ nebo ∇ vyberte možnost Settings (Nastavení) a stisknutím tlačítka potvrďte;
- Stisknutím Δ nebo ∇ označte položku Traction Control System a stiskněte tlačítko ENT.
- Stisknutím tlačítka ENT zapněte nebo vypněte funkci upozornění.



Pro bezpečnou jízdu na motocyklu se zapnutým systémem kontroly trakce berte na vědomí, že může být omezen pohon zadního kola a tím snížit nebezpečí a příp. pád s motocyklem.

Za určitých podmínek (např. v blátě, písku, sněhu nebo jiném náročnějším terénu), vypněte systém kontroly trakce pro dočasné obnovení výkonu. Po vyjetí z obtížného terénu byste měli opět systém znovu zapnout.

NASTAVENÍ ČASU

Nastavení času zobrazovaného na displeji.

- stiskněte „ENT“ pro vstup do menu
- dlouze stiskněte \blacktriangle nebo \blacktriangledown pro volbu nastavení (Settings), stiskněte „ENT“ pro vstup do menu nastavení
- stiskněte \blacktriangle nebo \blacktriangledown pro volbu nastavení času (Time Settings), stiskněte „ENT“ pro vstup do volby
- stiskněte \blacktriangle nebo \blacktriangledown pro nastavení hodin (Hours), nebo minut (Minutes), příp. ukazatele 12 hod formátu času AM nebo PM, stiskněte „ENT“ pro nastavení zvoleného údaje
- stiskněte \blacktriangle nebo \blacktriangledown a nastavte požadovanou hodnotu zvoleného údaje, stiskněte „ENT“ pro potvrzení nastavené hodnoty

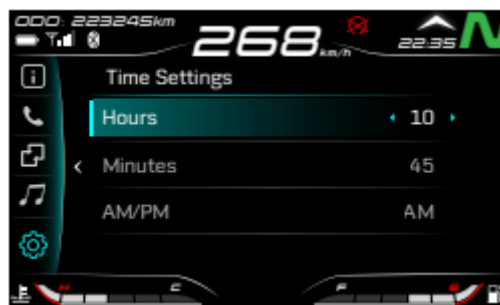

PŘIPOMÍNKA ŘAZENÍ

Správné řazení pomáhá prodloužit životnost různých částí motocyklu a přispívá k většímu bezpečí jízdy.

Doporučená hodnota pro přeřazení je 6500 otáček (rpm).

- stiskněte „ENT” pro vstup do menu
- stiskněte ▲ nebo ▼ pro volbu nastavení (Settings), stiskněte „ENT” pro vstup do menu nastavení
- stiskněte ▲ nebo ▼ pro volbu připomínky řazení (Gear change reminder), stiskněte „ENT” pro vstup do volby
- stiskněte „ENT” pro zapnutí / vypnutí připomínky řazení
- stiskněte ▲ nebo ▼ a nastavte hodnotu otáček motoru (1 stisk = 100 rpm) , po nastavení požadované hodnoty otáček motoru stiskněte ↵ pro návrat do menu

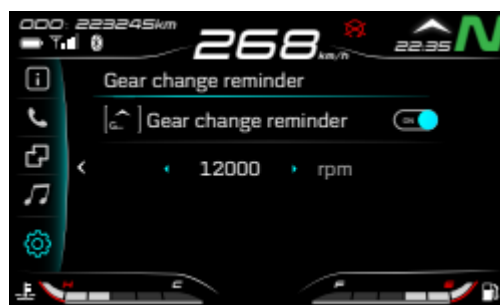

NASTAVENÍ JAZYKA

Nastavte jazyk displeje dle vaší potřeby.

- stiskněte „ENT” pro vstup do menu
- stiskněte ▲ nebo ▼ pro volbu nastavení (Settings), stiskněte „ENT” pro vstup do menu nastavení
- stiskněte ▲ nebo ▼ pro volbu jazyku (Language), stiskněte „ENT” pro vstup do volby
- stiskněte ▲ nebo ▼ a zvolte požadovaný jazyk, stiskněte „ENT” pro nastavení zvoleného jazyku.



TOVÁRNÍ NASTAVENÍ

Vymaže všechna uživatelská nastavení a nastaví displej do základního továrního nastavení.

Tato funkce nemaže počítadlo kilometrů a přidružené funkce.

- stiskněte ▲ nebo ▼ pro volbu nastavení (Settings), stiskněte „ENT” pro vstup do menu nastavení
- stiskněte ▲ nebo ▼ pro volbu továrního nastavení (Reset All), stiskněte „ENT” pro vstup do volby
- stiskněte ▲ nebo ▼ a zvolte „ano” (yes) nebo „ne” (no) pro potvrzení / zrušení továrního nastavení, stiskněte „ENT” pro potvrzení volby



INFORMACE O VOZIDLE

V informačním menu stroje jsou zobrazeny následující údaje:

- Základní informace
- Sdružené údaje denních záznamů a celkového záznamu
- Přehled upozornění / závad
- Servisní informace stroje
- Informace o verzi displeje



ZÁKLADNÍ INFORMACE

V přehledu základních informací jsou zobrazeny údaje o napětí baterie, teplotě chladící kapaliny, dojezdu dle stavu zbývajících paliva v nádrži.

- stiskněte „ENT” pro vstup do menu
- stiskněte ▲ nebo ▼ pro volbu informací o stroji (Vehicle information), stiskněte „ENT” pro vstup do menu informací o stroji
- stiskněte ▲ nebo ▼ pro volbu základních informací (Information), stiskněte „ENT” pro zobrazení údajů



SDRUŽENÉ ÚDAJE DENNÍCH A CELKOVÝCH ZÁZNAMŮ

Přehled kompletních údajů denních záznamů (Trip 1/Trip 2) a celkového záznamu (ODO) - ujetá vzdálenost, průměrná rychlost, záznam doby jízdy a průměrná spotřeba.

- stiskněte „ENT” pro vstup do menu
- stiskněte ▲ nebo ▼ pro volbu informací o stroji (Vehicle information), stiskněte „ENT” pro vstup do menu informací o stroji
- stiskněte ▲ nebo ▼ pro volbu denních záznamů a celkového záznamu (Miles Info), stiskněte „ENT” pro vstup do sekce záznamů
- stisknutím ▲ nebo ▼ přepínáte mezi zobrazením denních záznamů (Trip 1 , Trip 2) a celkového záznamu

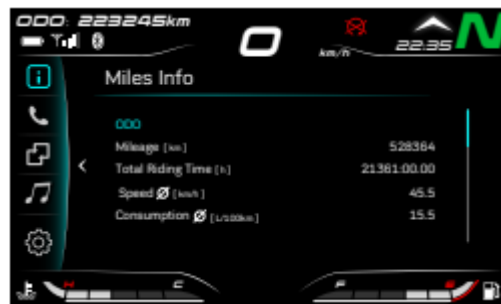

PŘEHLED UPOZORNĚNÍ / ZÁVAD

Zobrazení závad – chybových kódů detekovaných diagnostickým systémem stroje.

Pokud se objeví chybové hlášení, odstraňte ho co nejdříve. V případě potřeby kontaktujte autorizovaný servis CFMOTO.

- stiskněte „ENT” pro vstup do menu
- stiskněte ▲ nebo ▼ pro volbu informací o stroji (Vehicle information), stiskněte „ENT” pro vstup do menu informací o stroji
- stiskněte ▲ nebo ▼ pro volbu přehledu upozornění / závad (Warning), stiskněte „ENT” pro zobrazení údajů



SERVISNÍ INFORMACE VOZIDLA

Zobrazení servisního intervalu stroje a již ujetých kilometrů v rámci intervalu. Zobrazení nejpozdějšího data servisní prohlídky.

Servisní interval je 6 000 km, nebo 12 měsíců, dle toho, co nastane dříve.

Prohlídka při záběhu stroje je při 1000 km, nebo 12 měsíců, dle toho, co nastane dříve.

- stiskněte „ENT“ pro vstup do menu
- stiskněte ▲ nebo ▼ pro volbu informací o stroji (Vehicle information), stiskněte „ENT“ pro vstup do menu informací o stroji
- stiskněte ▲ nebo ▼ pro volbu **Dojezdu** (Remaining Dist), stiskněte „ENT“ pro zobrazení **Dojezdu**

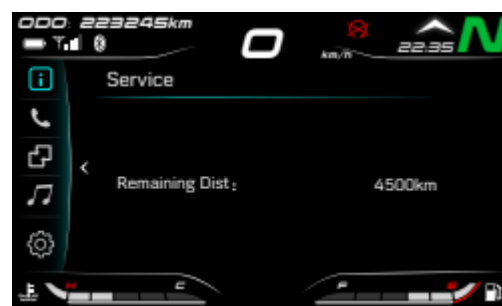
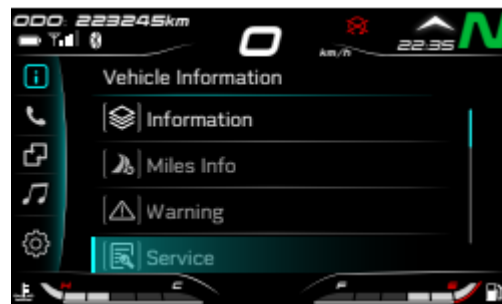

Resetování Servisního upozornění

V menu Servisních informací stroje stiskněte „ENT“ po dobu 10 sekund, zobrazí se zpráva požadující potvrzení. Potvrďte volbu pro reset. Nebo se obraťte na autorizovaný servis CFMOTO, kde po dokončení servisu, interval resetují.

INFORMACE O VERZI

Zobrazení verze softwaru a hardwaru displeje.

- stiskněte „ENT“ pro vstup do menu
- stiskněte ▲ nebo ▼ pro volbu informací o stroji (Vehicle information), stiskněte „ENT“ pro vstup do menu informací o stroji
- stiskněte ▲ nebo ▼ pro volbu informace o verzi displeje (Version), stiskněte „ENT“ pro zobrazení údajů



TELEFON

Zobrazení kontaktů a historii telefonních hovorů.

!POZNÁMKA!

Pro ovládání telefonu a příjem hovorů je třeba aktivního spojení telefonu a komunikační soupravy se systémem stroje.

Telefonní seznam

Uživatel může zobrazit kontakty telefonního seznamu spárovaného telefonu a s těmito kontakty uskutečňovat telefonní hovory.

- stiskněte „ENT” pro vstup do menu
- stiskněte ▲ nebo ▼ pro volbu telefonu (Telephone), stiskněte „ENT” pro vstup do menu telefonu
- stiskněte ▲ nebo ▼ pro volbu telefonních kontaktů (Contacts), stiskněte „ENT” pro potvrzení volby
- stiskněte ▲ nebo ▼ pro volbu požadovaného telefonního kontaktu, stiskněte „ENT” pro uskutečnění telefonního hovoru

Historie hovorů

Záznam uskutečněných a zmeškaných hovorů. Uživatel může s těmito kontakty uskutečňovat telefonní hovory.

- stiskněte „ENT” pro vstup do menu
- stiskněte ▲ nebo ▼ pro volbu telefonu (Telephone), stiskněte „ENT” pro vstup do menu telefonu
- stiskněte ▲ nebo ▼ pro volbu historie hovorů (Recent Calls), stiskněte „ENT” pro potvrzení volby
- stiskněte ▲ nebo ▼ pro volbu požadovaného telefonního kontaktu, stiskněte „ENT” pro uskutečnění telefonního hovoru

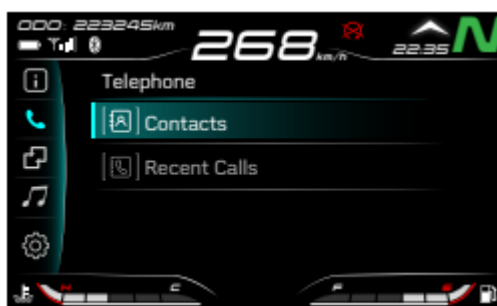
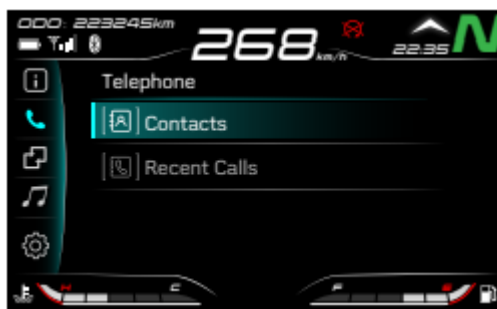

Propojení telefonu s vozidlem

V tomto rozhraní pro mohou uživatelé prostřednictvím snadného připojení (pouze majitel vozidla) nebo naskenování kódu QR dosáhnout propojení telefonu s vozidlem a tím poté používat funkci Promítání obsahu na obrazovce:

Možnost propojení:

1. Funkce Snadného připojení
2. Naskenování QR kódu vozidla telefonem

Majitel vozidla může kliknout na možnost 1 a vstoupit do promítacího rozhraní;
Ostatní uživatelé mohou postupovat podle kroků k propojení telefonu s vozidlem;

- Stisknutím tlačítka ENT vstupte do nabídky;
Stiskněte Δ nebo ∇ pro výběr telefonního propojení, stiskněte ENT pro vstup do telefonního propojení.
- Otevřete aplikaci CFMOTOPLAY, vstupte do aplikace CFMOTOPLAY;

Majitel vozidla může kliknout na možnost 2, kdy uživatelé mohou prostřednictvím naskenování QR kódu vstoupit do rozhraní promítání.

Po zavření aplikace nebo odpojení internetu, rozhraní na přístroji se vrátí do hlavního menu;

V režimu promítání, stiskněte tlačítko "return" pro návrat na obrázek (viz. obr. 2), pokud není 30 s prováděna žádná operace, vrátí se automaticky do hlavního menu), opětovným stisknutím tlačítka "return" se vrátíte do Menu.

Naopak dvojitým stisknutím tlačítka ENT se vrátíte do promítacího režimu.

V případě, že se vrátíte do hlavního rozhraní, stiskněte tlačítko ENT.

V připojeném stavu, pokud je přístroj v seznamu připojených zařízení lze navigaci promítnout na obrazovku.

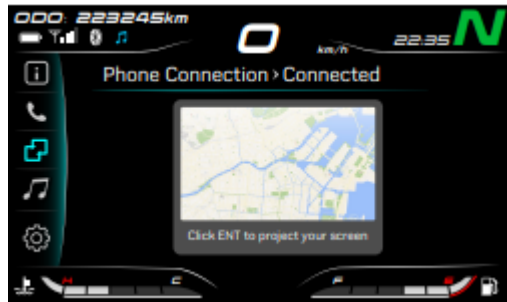

HUDEBNÍ PŘEHRÁVAČ

Hudební přehrávač umožňuje ovládat přehrávání hudby ze spárovaného mobilního telefonu do spárované náhlavní soupravy v helmě. Pomocí displeje je mimo jin možné přehrát předchozí skladbu, následující skladbu, zastavit a spustit skladbu, upravit hlasitost a další funkce.

- stiskněte „ENT” pro vstup do menu
- stiskněte ▲ nebo ▼ pro volbu hudebního přehrávače (Music), stiskněte “ENT” pro spuštění hudebního přehrávače.



Ovládání hudebního přehrávače:

Na výchozí obrazovce / na obrazovce hudebního přehrávače: dlouhý stisk pro předchozí skladbu, krátký stisk pro zvýšení úrovně hlasitosti.

Na obrazovce hudebního přehrávače: návrat na hlavní obrazovku displeje.

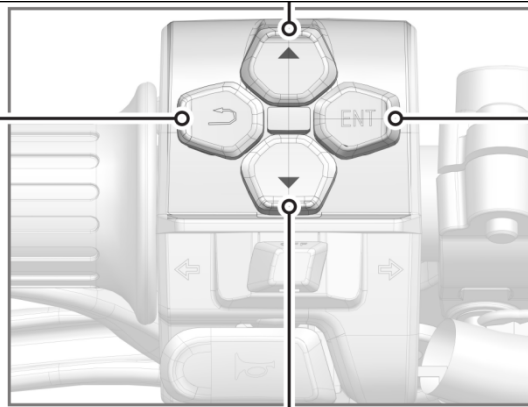

Na výchozí obrazovce: krátký stisk pro vstup do menu displeje, dlouhý stisk pro zastavení/spuštění přehrávání.
Na obrazovce hudebního přehrávače: krátký stisk pro zastavení/spuštění přehrávání.

Na výchozí obrazovce / na obrazovce hudebního přehrávače: dlouhý stisk pro následující skladbu, krátký stisk pro snížení úrovně hlasitosti.
Na obrazovce hudebního přehrávače: dlouhý stisk pro následující skladbu, krátký stisk pro snížení úrovně hlasitosti.

PROVOZOVÁNÍ VOZIDLA DOBA ZÁBĚHU

Interval záběhu stroje je 1 000 km. V průběhu doby záběhu je nutno dodržovat následující požadavky:

- Po nastartování stroje nepřidávejte plyn! Nechejte motor rozehrát a nechejte běžet na volnoběh 2 až 3 min., aby se olej dostal ke všem součástkám motoru.
- Nevytáčejte motor do vysokých otáček při běhu na neutrál.

Maximální doporučené otáčky motoru

Vzdálenost	Maximální otáčky motoru
0 km – 500 km	4 000 ot/min
500 km – 1 000 km	6 000 ot/min

!VAROVÁNÍ!

Nové pneumatiky nedosahují plné přilnavosti. Může dojít ke ztrátě kontroly nad strojem a poškození stroje a zranění. Kontrolujte tlak v pneumatikách. Vyhněte se náhlému intenzivnímu brzdění a akceleraci a také ostrému zatáčení.

BEZPEČNOSTNÍ KONTROLA PŘED JÍZDOU

Kontrola následujících položek před každou jízdou pomáhá zajistit dobrý technický stav vašeho stroje a dokáže předejít poškození stroje, nebo i případné havárii a zranění. V případě zjištění abnormálního stavu zkontrolujte stav v sekci údržby a nastavení, nebo kontaktujte vaše prodejce / servis.

- Zkontrolujte hladinu oleje v motoru.
- Zkontrolujte hladinu brzdové kapaliny pro zadní brzdu.
- Zkontrolujte zadní kolo a pneumatiku na přítomnost prasklin a vrypů, zdali nepodléhá nadměrnému opotřebení. Zkontrolujte tlak pneumatik.
- Zkontrolujte sílu zadní brzdové destičky, zkontrolujte sílu zadního brzdového kotouče a zda brzdová soustava není znečištěna.
- Zkontrolujte znečištění řetězu a ozubených kol a zkontrolujte dotažení řetězu.
- Zkontrolujte přední kolo a pneumatiku na přítomnost prasklin a vrypů, zdali nepodléhá nadměrnému opotřebení. Zkontrolujte tlak pneumatiky.
- Zkontrolujte sílu přední brzdové destičky, zkontrolujte sílu předního brzdového kotouče a zda brzdová soustava není znečištěna.
- Zkontrolujte hladinu brzdové kapaliny pro přední brzdu.
- Zkontrolujte zajištění případného nákladu.
- Zkontrolujte hladinu chladící kapaliny
- Zkontrolujte indikaci chybových kódů stroje na displeji.
- Zkontrolujte stav paliva.
- Zkontrolujte nastavení zpětných zrcátek.
- Zkontrolujte činnost osvětlení motocyklu a ukazatelů změny směru.
- Zkontrolujte celkovou funkčnost stroje.
- Zkontrolujte polohu sklopeného stojanu, zdali je plně sklopen a zůstává v této koncové pozici.
- Zkontrolujte funkčnost vypínání motoru.

!NEBEZPEČÍ!

- Pokračování v jízdě se zjištěnou závadou může způsobit vážné poškození stroje nebo nehodu.
- Před každou jízdou vozidlo zkontrolujte.
- Obsluha musí mít pro jízdu s vozidlem příslušné řidičské oprávnění.
- Seznamte se s místními předpisy a nejezděte s vozidlem v oblastech, kde není jízda na motocyklu povolena.
- Nestartujte vozidlo v uzavřeném prostoru nebo v prostoru bez dobrého odvětrání. Výfukové plyny vznikající při chodu motoru mohou způsobit ztrátu vědomí nebo smrt.

STARTOVÁNÍ MOTORU

- Posadte se na stroj a sklopte stojan.
- Otočte klíčkem ve spínači zapalování do polohy „zapnutí stroje“.
- Zařaďte neutrální (N).
- Přepněte přepínač palivového čerpadla do pozice.
- Stiskněte přepínač palivového čerpadla / startéru pro nastartování stroje.

!VAROVÁNÍ!

Chod motoru ve vysokých otáčkách při nízké teplotě motoru negativně ovlivňuje životnost motoru. Vždy ohřejte motor při nižších otáčkách. Motor by neměl běžet na volnoběh déle, než 30min jinak hrozí snížení životnosti baterie.

Před samo-kontrolou přístroje, nespustíte vozidlo pomocí startovacího spínače.

Stroj je možno nastartovat při sklopeném stojanu, zařazeném rychlostním stupni a zmáčknuté spojce.

Vozidlo je možno nastartovat při zařazeném neutrálu a sklopeném stojanu.

Při zařazení rychlostního stupně při vyklopeném stojanu dojde k vypnutí motoru.

Netiskněte startovací tlačítko déle, než po dobu 5 sekund. Pro další startování vyčkejte minimálně 15 sekund. V opačném případě může dojít k přehřátí akumulátoru a jeho nevratnému poškození.

ROZJEZD

- Zkontrolujte, zda je postranní stojan plně sklopen.
- Pevně uchopíte řídítka a stiskněte páku spojky.
- Zařaďte 1. převodový stupeň
- Pomalu uvolňujte tlak na spojku při současném přidávání plynu.

ŘAZENÍ A JÍZDA

- Stiskněte páčku spojky a uvolněte plynovou rukojeť.
- Pohybem řadící páky nahoru řaďte rychlostní stupně 1,2,3,4,5,6, dle potřeby.
- Uvolněte páčku spojky a přidejte plyn po zařazení zvoleného rychlostního stupně.
- Během přidávání plynu vždy držte řídítka oběma rukama.

!NEBEZPEČÍ!

Vyhnete se prudkým manévřům, které mohou zapříčinit náhlou změnu rozložení hmotnosti stroje a ztrátu kontroly nad vozidlem.

Svoji jízdu přizpůsobte okolním podmínkám a stavu vozovky.

Při vysokých otáčkách motoru se vyhnete podřazování na nižší rychlostní stupně.

Všechna nastavení motocyklu by měla být prováděna při stání stroje na místě.

Spolujezdec musí sedět na místě spolujezdce k tomu určeném, mít nohy na stupačkách a být vybaven odpovídajícím vybavením.

!VAROVÁNÍ!

Dodržujte pravidla provozu na pozemních komunikacích ohledně minimálního věku spolujezdce.

Dodržujte veškerá pravidla provozu na veřejných komunikacích. Jezděte defenzivně a předvídatelně a snažte se předcházet jakýmkoliv možným ohrožením.

Chladné pneumatiky poskytují nižší přilnavost. Jedte se zvýšenou opatrností a snižte rychlost dokud pneumatiky nedosáhnou optimální teploty.

Nepřekračujte maximální povolenou hmotnost.

Posouvání přepravovaných zavazadel na stroji může negativně ovlivnit ovladatelnost stroje. Před každou jízdou zkontrolujte, že převážená zavazadla jsou zajištěna odpovídajícím způsobem a nehrozí jejich posunutí, nebo ztráta ze stroje.

V případě nehody může být poškození větší, než jak se může zdát. Před další jízdou pečlivě motocykl zkontrolujte, nebo stroj nechte prohlédnout v autorizovaném servisu.

Nesprávné řazení rychlostních stupňů může vést k poškození spojky, nebo převodovky.

Pracujte s plynem dle aktuálních podmínek na cestě a povětrnostním podmínkám. Při zatáčení nepřetěžujte rychlostní stupně a s plynem pracujte se zvýšenou opatrností.

BRZDĚNÍ

- Při brzdění uvolněte plyn. Používejte přední a zadní brzdu současně.
- Brzdění dokončete před zatáčením. Přeřaďte na odpovídající rychlostní stupeň dle rychlosti, na kterou brzdíte.
- Při dlouhých klesáních přeřaďte na nižší rychlostní stupeň a využijte brzdny efekt motoru, abyste předešli přehřátí brzdového systému a snížení brzdného účinku.

!VAROVÁNÍ!

Vlhkost a znečištění negativně ovlivňují účinnost brzdového systému. Několikrát po sobě zabrzděte pro vysušení a odstranění usazených nečistot z brzdových destiček a brzdových kotoučů.

Pokud páka přední brzdy nebo pedál zadní brzdy neposkytují dostatečný zpětný tlak („jsou měkké“), zastavte a nepokračujte v jízdě, dokud není brzdový systém prohlédnut a chyba odstraněna.

Při jízdě, když nebrzdíte, nepokládejte nohu na pedál zadní brzdy. Dlouhodobý, i nízký, tlak na brzdu může způsobit přehřátí systému, které má negativní vliv na účinnost a životnost brzdového systému.

Pokud vezete spolujezdce a nebo zavazadla, je zvýšena celková hmotnost stroje, která má vliv na délku brzdné dráhy. Brzdná dráha se prodlužuje. Upravte vaše brzdění a brzděte s větším předstihem.

Díky systému ABS je možno dosáhnout maximálního brzdného účinku na površích s nízkou přilnavostí bez rizika zablokování kol.

PARKOVÁNÍ

- Zastavte stroj. Parkujte na zpevněném rovném povrchu.
- Zařadte neutrální a spínač zapalování přepněte do polohy vypnutí stroje.
- Použijte stojan pro opření stroje.
- Vytočte řídky do krajní levé polohy a zamkněte zámek stroje pro zamezení neoprávněné manipulace.
- Vyjměte klíček.

!VAROVÁNÍ!

Při běžícím motoru neponechávejte stroj bez dozoru.

Zajistěte stroj proti neoprávněné manipulaci.

Uzamkněte řízení pokud stroj ponecháte bez dozoru.

Po jízdě jsou některé části stroje velmi horké a hrozí popálení. Nedotýkejte se částí jako výfuk, motor, chladicí soustava, nebo brzdový systém, dokud se stroj neochladí.

Neparkujte stroj vedle hořlavých materiálů anebo materiálů, u kterých hrozí exploze.

Nesprávné parkování může vést k náhlému pádu stroje a jeho poškození.

TECHNIKA BEZPEČNÉ JÍZDY

Následující doporučení jsou vhodná pro denní použití motocyklu a měly by být důsledně respektovány pro bezpečný a efektivní provoz stroje.

- Dle pravidel pro provoz na pozemních komunikacích při jízdě vždy používejte ochrannou helmu a ochranu zraku.
- Použijte odpovídající motocyklové oblečení a vybavení pro další zvýšení míry ochrany.
- Při změně směru jízdy, nebo změně jízdního pruhu pečlivě zkontrolujte situaci za vámi ve zpětném zrcátku a v případě potřeby také pohledem přes rameno. Pohled ve zpětném zrcátku zkresluje vnímání vzdálenosti a rychlosti.
- Při jízdě do kopce podřadte na nižší převodový stupeň, aby motor pracoval ve správných otáčkách a disponoval odpovídajícím výkonem a nebyl přetěžován.
- Při brždění používejte přední i zadní brzdu. Použití pouze jedné brzdy pro náhlé intenzivní brždění může způsobit náhlou změnu rozložení hmotnosti stroje a následnou ztrátu přilnavosti a pád.
- V dlouhých klesáních využijte brzdny účinek motoru a brzdy používejte pro doplňkové brždění.
- Při jízdě na kluzkém povrchu kontrolujte rychlost jízdy hlavně plynem raději než přední, nebo zadní brzdou. Plyn by měl být používán s velkou opatrností pro zamezení prokluzu zadního kola při akceleraci, nebo zpomalení.
- V případě jízdy na kluzkém, nebo nezpevněném povrchu jsou výkony stroje limitovány. Dbejte na plynulost řízení stroje. Prudká změna směru jízdy, akcelerace, nebo brždění může vést k náhlé ztrátě kontroly.
- Procvičujte vaše dovednosti a schopnosti v ovládní stroje.
- Vždy vyjměte startovací klíč pokud vozidlo nepoužíváte. Předejdete tím nepovolenému používání, případně krádeži.
- Nikdy se nedotýkejte pohyblivých částí jako jsou kola, hnacích řetězů atp.
- Vždy mějte obě ruce na řídkách a obě nohy na stupačkách.
- Při jízdě vždy berte ohled na okolní situaci, prostředí, kde se pohybujete a podmínky na cestě. Zohledněte také povětrnostní podmínky.
- Vždy si nechte vozidlo zkontrolovat autorizovaným dealerem, pokud došlo ke kolizi nebo nehodě.
- Vždy používejte správnou velikost pneumatik určenou pro vaše vozidlo a udržujte předepsaný tlak v pneumatikách.

ÚDRŽBA STROJE

Pravidelná údržba stroje pomáhá udržet váš stroj ve spolehlivém a bezpečném stavu. Kontrola, nastavení a údržba jednotlivých částí jsou popsány v tabulce pravidelné údržby.

Pokud kontrola ukáže potřebu výměny některého z dílů, vždy použijte originální díly dostupné u autorizovaného prodejce.

!VAROVÁNÍ!

Pravidelná údržba a seřízení stroje jsou kritické pro zajištění bezpečného provozu stroje

Pokud nemáte dostatečné zkušenosti nebo pochybujete o svých schopnostech, všechny úpravy, údržbu a opravy by měly být provedeny kvalifikovaným technikem. Pokud máte další dotazy, obraťte se na svého prodejce.

NESPRÁVNÉ UŽÍVÁNÍ VOZIDLA

Společnost JourneyMan CZ s.r.o. jakožto oficiální zástupce značky CFMOTO definuje nesprávné užívání vozidla následovně:

- Vozidlo je často ponořováno do bahna, vody, písku
- Vozidlo je používáno pro závodění, nebo pro jízdu ve vysokých otáčkách
- Vozidlo je používáno pouze pro pomalou jízdu s velkou zátěží
- Motor vozidla běží nepřiměřeně dlouho na volnoběh
- Jízda s vozidlem na krátkou vzdálenost v chladných podmínkách
- Použití vozidla pro komerční účely

Pokud je vozidlo používáno jedním z těchto způsobů, interval údržby by měl být snížen na polovinu!

TABULKA PRAVIDELNÉ ÚDRŽBY A KONTROLY

Udávaná vzdálenost je limit intervalu od předchozí kontroly / výměny.

1. Pravidelná kontrola motorových částí / vyčištění / výměna / seřízení

Položka	Frekvence	Vzdálenost km x 1000						
		1	6	12	18	24	30	36
Vzduchový filtr		
Vůle ventilů	36 000 km							.
Napnutí rozvodového řetězu	30 000 km						.	
Škrťící klapka (vůle, vyčištění, hladký chod)	1 rok
Rychlost volnoběhu	
Unikání paliva (hadičky a přívody)	1 rok
Poškození hadic	1 rok
Instalace hadic	1 rok
Hladina chladicí kapaliny	před jízdou
Únik chladicí kapaliny	1 rok
Hadice chladiče	1 rok
Ventilátor chladiče	1 rok
Svíčky zapalování	
Uložení vodní hadice a chladiče	1 rok			.		.		.
Poškození přívodu vzduchu				.		.		.
systém odpařování paliva	1 rok

2. Pravidelná kontrola podvozku / stroje / vyčištění / výměna / seřízení

Položka	Frekvence	Vzdálenost km x 1000						
		1	6	12	18	24	30	36
Spojka a hnací řetěz								
Chod spojky (vůle, spojování a rozpojování)	
Lubrikace a znečištění hnacího řetězu	před jízdou
Povolení hnacího řetězu	před jízdou
Opotřebení hracího řetězu	před jízdou
Opotřebení napínací kladky	
Kola a pneumatiky								
Tlak v pneumatikách	před jízdou
Poškození kol a pneumatik	před jízdou
Opotřebení vzorku pneumatik / nesouměrné opotřebení	před jízdou
Poškození ložisek kol				.		.		.
Chod opěrek nohou – promazání	

Brzdový systém								
Únik brzdové kapaliny	1 rok
Poškození hadiček	1 rok
Opotřebenění brzdových kotoučů	před jízdou
Opotřebenění brzdových destiček	před jízdou
Uložení hadiček	1 rok
Hladina brzdové kapaliny	1 rok
Chod brzd (účinnost, vůle)	1 rok
Spínač brzdových světel	před jízdou

Odpružení								
Chod přední vidlice/ zadního tlumiče (pružení a hladký zdvih)	
Únik oleje z přední vidlice/ zadního tlumiče	1 rok
Řízení								
Vůle řízení	1 rok
Ložiska řízení	1 rok
Elektrický systém								
Spínače a světla	před jízdou
Kabelové svazky, vodiče	1 rok
Pojistky	1 rok
Seřízení reflektoru	1 rok
Chod postranního stojánu / spínač	1 rok
Spínač vypnutí motoru ("chcípák")	1 rok
Diagnostická kontrola řídicí jednotky	1 rok
Podvozek								
Pohyblivé části (lubrikace, pohyblivost)	1 rok
Utažení šroubů a matic	1 rok

3. Pravidelná výměna

Položka	Frekvence	Vzdálenost km x 1000						
		1	6	12	18	24	30	36
Vzduchový filtr	2 roky				.			.
Motorový olej + filtr + vyčištění sítka	1 rok
Chladící kapalina	2 roky							.
Brzdová kapalina	2 roky						.	
Svíčky zapalování				.		.		.

SPOJKA A PEDÁL ŘAZENÍ

Zkontrolujte plynulost chodu spojkové páčky.

Narovnejte řídítka.

Pomalou stlačujte páčku spojky, dokud necítíte odpor zabírání spojky. Zkontrolujte pozici páčky, zda je nastavena dostatečná vůle chodu spojky.

Vůle chodu spojky: 10 mm

!VAROVÁNÍ!

Pokud není nastavena vůle chodu spojky, spojka může být v trvalém záběru a může docházet k rychlému opotřebení spojky a výraznému snížení životnosti.

Zkontrolujte vůli chodu spojky před každou jízdou.

Nastavte vůli spojky v případě potřeby.

NASTAVENÍ VŮLE CHODU SPOJKY

Narovnejte řídítka.

Povolte pojišťovací matici (1) a otáčením nastavovací matice (2) nastavte požadovanou vůli. Jakmile nastavíte požadovanou vůli spojky, utáhněte pojišťovací matici (1).

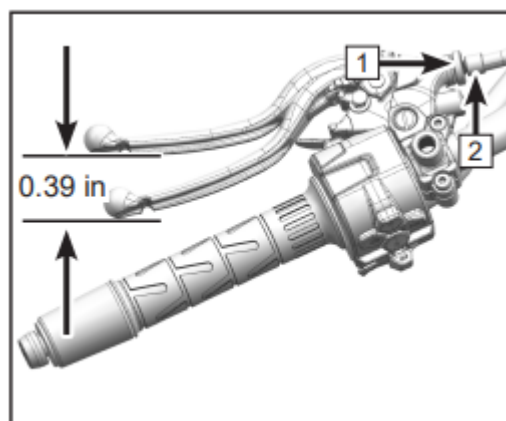

NASTAVENÍ ŘADICÍHO PEDÁLU

Řadicí pedál je nastavitelný podle osobních jízdních návyků.

Rozsah: ± 5 mm

Nastavení řadicí páky:

- Povolte pojistnou matici 1 ;
- Otáčením středové spojovací tyče 2 ve směru hodinových ručiček řadicí páky zvednete;
- Otáčením středové spojovací tyče 2 proti směru hodinových ručiček řadicí páky snížíte;
- Utáhněte pojistnou matici 1 .

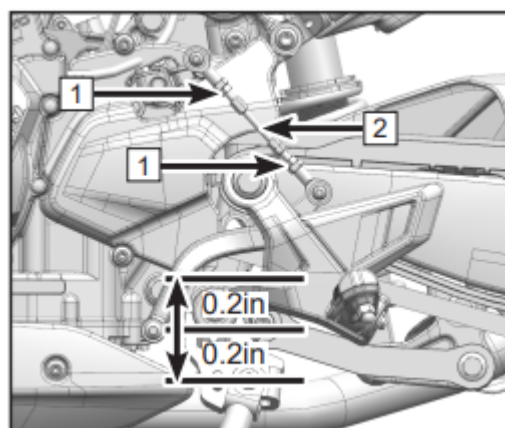

SADA NÁŘADÍ

Sada nářadí je obvykle uložena pod sedlem a může být použita k údržbě a demontáži některých částí stroje.

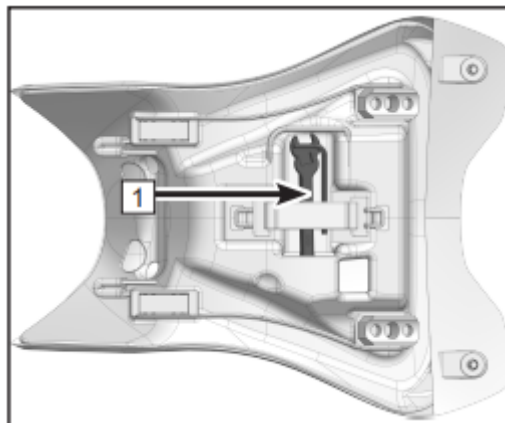

PALIVOVÝ SYSTÉM

Při tankování se vyhněte rozlití benzínu na palivovou nádrž. Pokud benzín rozlijete, neprodleně benzín otřete a vysušte.

Objem palivové nádrže: 14 L s odchylkou +/- 0,5 L

!NEBEZPEČÍ!

Benzín je extrémně hořlavý a při určitých podmínkách může být výbušný. Palivo vždy doplňujte ve větraných prostorech. Před doplňováním paliva vždy vypněte motor a vyčkejte na ochlazení motoru a výfuku. Nekuřte, nemanipulujte s otevřeným ohněm, ani neprovádějte další aktivity, které by mohly způsobit vznik jiskry a zažehnutí případných výparů.

Nedoplňujte do nádrže nadměrné množství paliva. Vyvarujte se přetečení paliva z nádrže na horké části stroje. Hladina paliva by neměla přesáhnout úroveň plnicího hrdla nádrže. Se vzrůstající teplotou benzín zvyšuje svůj objem. Při přeplnění nádrže a zahřátí může dojít k rozlití benzínu a poškození částí motocyklu.

Benzín je toxický a zdravý škodlivý. Vyhněte se kontaktu s pokožkou. Nevdechujte benzínové výpary.

V případě kontaktu s pokožkou omyjte zasažené místo dostatečným množstvím vody.

V případě zasažení oka vypláchněte oko dostatečným množstvím čisté vody a okamžitě vyhledejte lékařskou pomoc.

V případě potřísnění oděvu se převlékněte.

V případě požití benzínu vyhledejte okamžitě lékařskou pomoc.

Po provedení údržby, nebo opravy jakékoliv části palivového systému kontaktujte vašeho dealera pro zajištění prohlídky stroje, abyste předešli úniku paliva, nebo další jiné poruše.

Benzín likvidujte v souladu s místními předpisy a zákony pro zajištění maximální ochrany životního prostředí.

PALIVO

Požadavek na palivo

Pro tento motocykl je vyžadováno použití pouze bezolovnatého benzínu s maximálním podílem biosložky 10 %.

!VAROVÁNÍ!

Nepoužívejte benzín s obsahem olova. Hrozí nenávratné poškození katalyzátoru. (Bližší informace naleznete v sekci věnované katalyzátoru).

Ujistěte se, že používáte nový benzín. Benzín v průběhu času vstřebává vzdušnou vlhkost a oxiduje. Toto vede ke snížení hodnoty oktanového čísla a těkavých složek. Zároveň dochází k tvorbě koloidních složek, které mohou poškodit palivový systém.

Oktanové číslo (RON)

„RON“ je technický termín používaný k označení oktanového čísla benzínu. Čím vyšší oktanové číslo je, tím vyšší je odolnost paliva proti nežadoucím neřízenému detonačnímu hoření a klepání. Vždy používejte bezolovnatý benzín s oktanovým číslem 95 a vyšším.

!VAROVÁNÍ!

V případě klepání motoru použijte kvalitnější benzín anebo benzín s vyšším oktanovým číslem.

MOTOROVÝ OLEJ

Pro řádný chod motoru, převodovky a spojky pravidelně kontrolujte a doplňujte hladinu oleje. Při běhu motoru dochází k vytváření produktů uhlíku, které negativně ovlivňují vlastnosti oleje. Dále dochází k otěru jednotlivých motorových částí, kdy se mikroskopické mechanické částice usazují v oleji. Během provozu stroje může také docházet ke spotřebě oleje.

!NEBEZPEČÍ!

Provoz motocyklu bez dostatečného množství, nekvalitního, nebo znečištěného oleje může mít za následek zrychlené opotřebení a může mít za následek selhání motoru, převodovky anebo nehodu.

Kontrola hladiny oleje

Ujistěte se, že je stroj vypnutý.

Pokud byl stroj před vypnutím v provozu (nastartovaný), vyčkejte alespoň 2–3 minuty, aby se olej usadil.

Postavte stroj do kolmé pozice k zemi. Věnujte pozornost vyvážení stroje a předejděte výraznějšímu náklonu stroje, abyste předešli možnému pádu stroje.

- Pokud je hladina oleje v oblasti „B“, je v motoru optimální množství oleje.
- Pokud je hladina oleje v oblasti „A“, vypusťte olej, dokud není hladina v oblasti „B“.
- Pokud je hladina oleje v oblasti „C“, nebo hladina oleje není viditelná, dolijte olej, dokud hladina nedosáhne úrovně „B“.

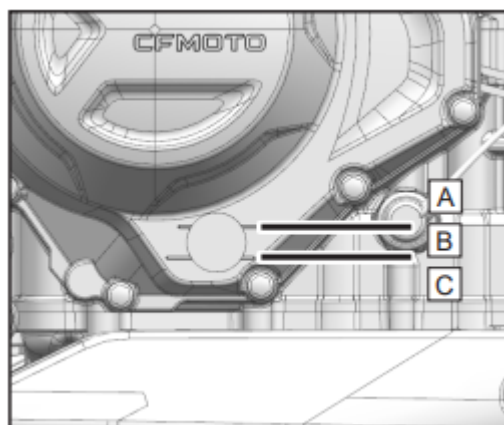

Výměna oleje a olejového filtru

Vozidlo zaparkujte na rovné ploše;

Několik minut nechte motor běžet na volnoběh, aby se zahřál, a poté motor vypněte.

VAROVÁNÍ

Dlouhodobé zahřívání motoru může vést k vysoké teplotě motoru a oleje. Při výměně oleje používejte vhodný ochranný oděv a rukavice. V případě opaření okamžitě omyjte opařené místo pod tekoucí vodou po dobu delší než 10 minut a vyhledejte lékařskou pomoc.

- Vyšroubujte šroub 1
- Vyjměte levý ochranný panel 2
- Umístěte olejovou misku pod místo, odkud vypouštíte olej
- Vyjměte magnetický šroub pro vypouštění oleje a podložku 3
- Použitý olej zcela vypusťte
- Vyměňte olejový filtr za nový 4
- Vyčistěte šroub pro vypouštění oleje a oblast kolem otvoru pro vypouštění oleje
- Na vypouštěcí šroub oleje nasadte novou podložku a poté vypouštěcí šroub a podložku znovu namontujte.
- Znovu namontujte levý ochranný panel a montážní šrouby
- Vyjměte zátku plnicího šroubu oleje 3
- Doplněte 2,5 l oleje SAE 10W/40 SJ nebo vyššího, JASOMA2
- Znovu nasadte zátku plnicího šroubu oleje
- Nechte motor několik minut běžet na volnoběh a nechte olej natéct do olejového filtru
- Vypněte motor
- Zkontrolujte hladinu oleje a upravte ji podle skutečnosti

Utahovací moment: (25 Nm)

VAROVÁNÍ

Olej je toxická látka, proto je třeba použitý olej řádně zlikvidovat.

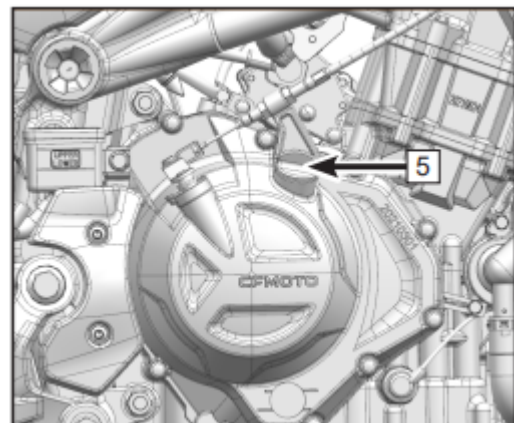
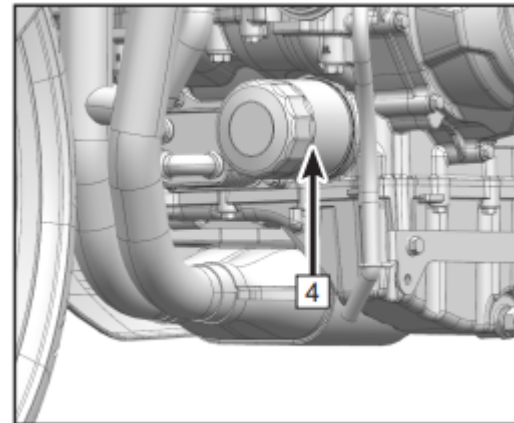
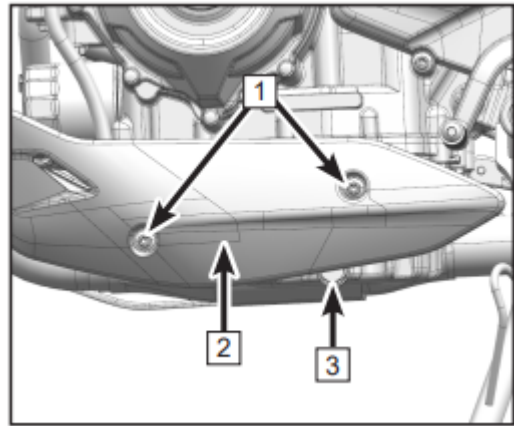

Specifikace oleje

Kapacita oleje: 2,5 L

Doporučený olej klasifikace API, kategorie SH, nebo vyšší, skupina JASO-MA2. Povolena alternativa, je skupina JASO-MA.

Motorový olej s viskozitou 10W-40 je standardně doporučen. Třída viskozity oleje může být změněna dle podmínek, kdy je stroj provozován. Zvolte nejvhodnější olej dle tabulky.

Oil Viscosity	Temperature (°C)							
	-30	-20	-10	0	10	20	30	40
20W-50								
15W-40, 15W-50								
10W-40, 10W-50								
10W-30								
5W-30								
	Temperature (°F)							
	-22	-4	14	32	50	68	86	104

SVÍČKA ZAPALOVÁNÍ

Svíčka zapalování by měla být měněna dle tabulky pravidelné kontroly.

Výměna by měla být provedena výhradně autorizovaným prodejcem / servisem.

Typ svíčky: BN8RTI
Odtrh: 0,8 – 1 mm
Utahovací moment: 12 – 15 Nm

1 – odtrh svíčky zapalování

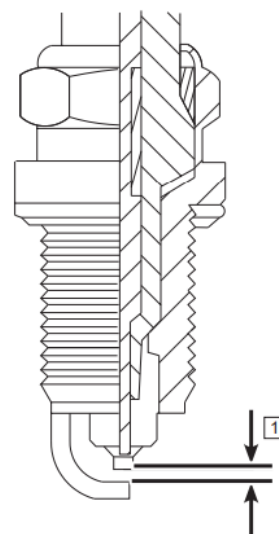

VOLNOBĚH

Volnoběžné otáčky stroje byly nastaveny výrobcem a nemohou být upraveny uživatelem. Pokud je třeba vyměnit díly / díly, které ovlivňují volnoběžné otáčky, je třeba provést nastavení / kontrolu hodnoty volnoběžných otáček.

!VAROVÁNÍ!

Nesprávná hodnota volnoběžných otáček může mít vážné následky pro životnost motoru a může vést k poškození motoru.

SACÍ A VÝFUKOVÝ SYSTÉM

Systém detekce výfukových plynů

Systém detekce výfuku závisí na dvou kyslíkových senzorech (1) namontovaných na výfukovém potrubí, které mohou detekovat stupeň spalování vzduchu a paliva měřením hustoty kyslíku a přenášet jej jako elektrický signál do řídicí jednotky.

Pokud se řídicí jednotka domnívá, že spalování není důkladné, upraví vstřikování paliva podle signálů ze snímače polohy škrticí klapky a snímače teploty nasávaného vzduchu. Tímto způsobem lze optimalizovat

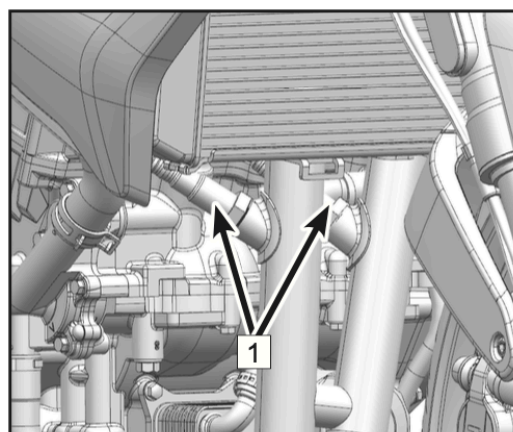

poměr vzduchu a paliva pro důkladné spalování.

Sací ventil

Ventil sání vzduchu je ventil, který umožňuje proudění čerstvého vzduchu pouze ze vzduchového filtru do motoru. Vzduch, který projde ventilem sání vzduchu, se nemůže vrátit zpět. Kontrolu ventilů sání vzduchu svěřte prodejci v souladu s tabulkou pravidelné údržby. Ventily sání vzduchu nechte zkontrolovat také vždy, pokud je volnoběh nestabilní, když se výrazně sníží výkon motoru nebo když se objeví neobvyklé zvuky motoru. Demontáž a kontrolu ventilů sání vzduchu smí provádět pouze autorizovaný prodejce CFMOTO.

Vůle ventilů

Ventily a se během provozu motocyklu opotřebovávají, a proto je třeba je po určité době používání seřídit.

VAROVÁNÍ

Pokud se ventily během používání opotřebovávají a není-li provedeno seřízení vůle ventilů včas, nakonec to povede k tomu, že ventily nebudou mít žádnou vůli nebo zůstanou částečně otevřené, což snižuje výkon, vytváří hluk a může způsobit vážné poškození motoru. Vůle u každého ventilu by měla být kontrolována a seřizována v souladu s tabulkou pravidelné údržby. Kontrolu a seřízení by měl provést prodejce CFMOTO.

Vzduchový filtr

Ucpaný vzduchový filtr omezuje průtok vzduchu, zvyšuje spotřebu paliva, snižuje výkon motoru a způsobuje zanášení zapalovacích svíček.

Vzduchový filtr musí být čištěn v souladu s tabulkou pravidelné údržby.

Při jízdě v prašných, deštivých nebo blátivých podmínkách je třeba provádět údržbu vzduchového filtru častěji, než je doporučený interval uvedený v Tabulce pravidelné údržby. Vzhledem ke konstrukci vozidla by měl servis vzduchového filtru provádět pouze autorizovaný prodejce.

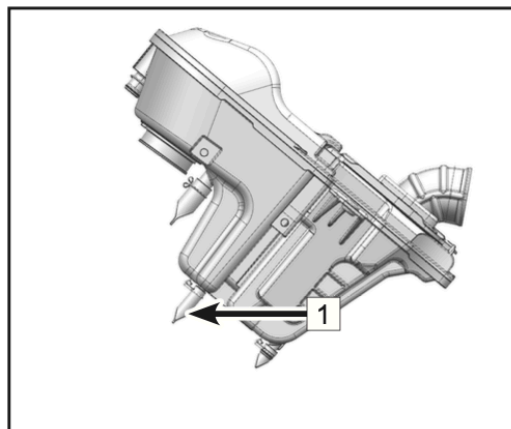

Indikační hadička (1) upozorňuje na nadměrné znečištění, zbytkový olej nebo vodu ve vzduchovém filtru (1).

UPOZORNĚNÍ

Olej na pneumatikách a plastových nebo jiných dílech způsobí jejich poškození.

Pokud motor nasává nefiltrovaný vzduch, bude to mít negativní vliv na životnost motoru. Nikdy nezačínajte používat vozidlo bez vzduchového filtru.

Škrticí klapka

Dorazové šrouby na tělese škrticí klapky byly přesně nastaveny a nelze je seřizovat. Zkontrolujte, zda je volnoběh vozidla stabilní, a pokud není, kontaktujte autorizovaného prodejce CFMOTO.

CHLADÍČÍ SYSTÉM

Chladič a ventilátor chladiče

Zkontrolujte lopatky ventilátoru, zdali nejsou ohnuté, nebo jinak poškozené, zdali není ventilátor zanesen bahnem, nebo jinými nečistotami. Vyčistěte ventilátor proudem vody pod nízkým tlakem.

!VAROVÁNÍ!

Nepřibližujte ruce, nebo části oděvu k ventilátoru, pokud je ventilátor v chodu, abyste předešli zranění.

Použití vysokotlakého proudu vody při mytí stroje může poškodit lopatky ventilátoru a může mít vliv na účinnost chladicího systému.

Instalace neautorizovaného příslušenství před chladič, nebo za ventilátor chladiče může ovlivnit proudění vzduchu k chladiči a může vést k přehřívání a poškození motoru.

Hadice chladiče

Před každou jízdou zkontrolujte hadice chladiče zda neuniká chladicí kapalina, nejsou popraskané nebo jinak poškozené a zda připojení nejsou volná.

Chladicí kapalina

Chladicí kapalina absorbuje přebytečné teplo z motoru a odvádí jej do okolní atmosféry pomocí chladiče. Před každou jízdou kontrolujte hladinu chladicí kapaliny. V případě nízké hladiny chladicí kapalinu doplňte. Pokud je hladina chladicí kapaliny nízká, může dojít k přehřátí motoru a jeho poškození. Hladinu chladicí kapaliny kontrolujte před každým vyjetím. Na motocyklu provádějte údržbu v souladu s Tabulkou pravidelné údržby.

Pro ochranu chladicího systému před korozi, je použití antikoročních přísad velmi důležité. Používejte pouze komerční chladicí kapaliny, které již obsahují antikorozní přísady a do kterých již není nutno další přísady přidávat.

!VAROVÁNÍ!

Chladicí kapalina je toxická a škodlivá pro zdraví.

Vyhnete se kontaktu pokožky, nebo oděvu s chladicí kapalinou.

Pokud dojde ke spolknutí chladicí kapaliny, okamžitě vyhledejte lékařskou pomoc.

Pokud dojde ke kontaktu chladicí kapaliny s pokožkou, omyjte zasažené místo velkým množstvím vody.

Pokud dojde k zasažení očí, vypláchněte oči velkým množstvím vody a okamžitě vyhledejte lékařskou pomoc.

Pokud dojde k potřísnění oděvu, převlékněte se.

Použitá chladicí kapalina a případné nečistoty obsažené v chladicí kapalině vyplavené z chladicí soustavy je třeba likvidovat dle platných nařízení a s ohledem na ochranu životního prostředí.

!VAROVÁNÍ!

Nemíchejte chladicí kapalinu s pitnou nebo užitkovou vodou. Může dojít ke tvorbě usazenin v chladicím systému. Používejte pouze destilovanou vodu v maximálním poměru 50%/50% s chladicí kapalinou. Pokud jsou teploty nižší než 0°C, nesprávně namíchaná chladicí směs může způsobit zamrznutí chladicího systému, přehřátí motoru a jeho poškození.

Při doplňování chladicí kapaliny se ujistěte, že barva chladicí kapaliny je zelená a obsahuje ethylen glycol. Pokud je venkovní teplota nižší než 35°C, ujistěte se, že chladicí kapalina má bod tuhnutí nižší než 35°C.

Kontrola hladiny chladicí kapaliny

Postavte stroj na rovném povrchu do kolmé pozice k zemi.

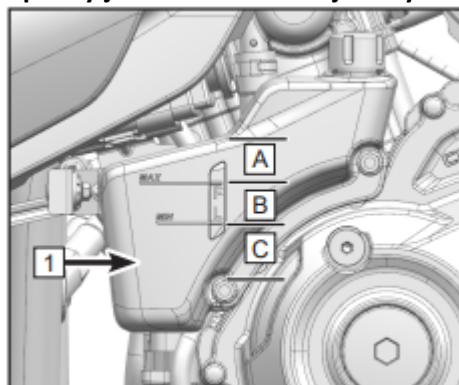

Zkontrolujte hladinu chladicí kapaliny v nádržce (1).

Pokud je hladina v oblasti „B“, množství chladicí kapaliny je optimální.

Pokud je hladina v oblasti „A“, vypustte přebytečnou chladicí kapalinu, dokud není hladina v oblasti „B“

Pokud je hladina v oblasti „C“, nebo není viditelná, doplňte chladicí kapalinu, aby hladina byla v oblasti „B“.

!NEBEZPEČÍ!

Při provozu stroje dosahuje chladicí kapalina vysokých teplot a v chladícím systému proudí pod tlakem.

Neotvírejte chladicí systém, pokud je chladicí systém zahřátý.

V případě opaření okamžitě omyjte zasaženou oblast chladnou tekoucí vodou a vyhledejte lékařskou pomoc.

Doplnění chladicí kapaliny

Otevřete nádržku a dolijte požadované množství chladicí kapaliny, aby hladina byla v oblasti „B“.

!VAROVÁNÍ!

Pokud je nutné doplňovat chladicí kapalinu často nebo je nádržka zcela prázdná, pravděpodobně dochází k úniku chladicí kapaliny. Chladicí systém nechte zkontrolovat / opravit u vašeho autorizovaného prodejce.

PNEUMATIKY A ŘETĚZ

Tento stroj je vybaven bezdušovými pneumatikami, ráfky a ventilkami. Používejte pouze doporučené pneumatiky a ventilkami. Nemontujte duše do bezdušových pneumatik. Nesprávná montáž pneumatik může způsobit únik vzduchu.

Specifikace pneumatik

	ROZMĚR	TLAK	HLOUBKA DEZÉNU
PŘEDNÍ	110/70 R17	225 kPa	minimálně 0,8 - 1 mm
ZADNÍ	150/60 R17	245 kPa	minimálně 0,8 - 1 mm

Nesprávný tlak v pneumatikách nebo překročení limitu zatížení pneumatik může ovlivnit ovladatelnost a výkonnost vozidla a způsobit ztrátu kontroly nad vozidlem. Provádějte pravidelné kontroly tlaku v pneumatikách pomocí tlakoměru a podle toho upravujte tlak v pneumatikách.

Příliš nízký tlak v pneumatikách může způsobit jejich nesprávné opotřebení nebo přehřátí.

Správný tlak v pneumatikách poskytuje nejlepší komfort a nejdelší životnost.

POZNÁMKA

Tlak pneumatik kontrolujte, když je pneumatika chladná.

Tlak v pneumatikách je ovlivněn okolní teplotou a také nadmořskou výškou.

Minimální hloubka vzorku pneumatiky musí odpovídat platnému předpisu.

!NEBEZPEČÍ!

Pro zajištění bezpečného a stabilního provozu používejte pouze doporučené pneumatiky a daný tlak. Pokud je pneumatika propíchnutá a opravená, nejezděte s vozidlem rychlostí vyšší než 100

km/h, dokud neuplyne 24 hodin od jejího propíchnutí a opravení a v žádném jiném okamžiku nesmí být překročena rychlost 130 km/h.

Přední a zadní pneumatika by měla pocházet od stejného výrobce se stejným vzorkem.

Nové pneumatiky mohou být kluzké a mohou způsobit ztrátu kontoly a zranění, pokud nejsou správně zajety. Jezděte nízkými rychlostmi a využívejte různých úhly náklonu, aby se pneumatika opotřebovala po celé ploše. Povrch s optimální přilnavostí se vytvoří po ujetí cca. 160 km.

Během jízdy pneumatik se vyhněte náhlému brždění, plné akceleraci a zatáčení ve vysokých rychlostech.

Zatížení pneumatik

Maximální doporučené zatížení je: 150 kg, včetně řidiče, zavazadel/nákladu a příslušenství.

Opotřebení pneumatik

Pokud opotřebení vzorku pneumatiky překročí předepsanou hodnotu, pneumatika je náchylná k proražení, nebo jinému selhání. 90 % veškerých selhání pneumatik se děje během posledních 10 % životnosti pneumatiky. Je velice nebezpečné provozovat pneumatiku do úplného opotřebení vzorku. V souladu s Tabulkou pravidelné údržby kontrolujte opotřebení pneumatiky, hloubku dezénu před každou jízdou. V případě poškození vyměňte za novou pneumatiku. Vizually zkontrolujte, zda není pneumatika prasklá nebo proříznutá. Pokud je značně poškozená, vyměňte ji za novou. V případě, že je pneumatika poškozená, zkontrolujte, zda není prasklá. Pokud se na pneumatice objeví například částečné rozšíření, znamená to, že je pneumatika poškozená.

Odstraňte z pneumatiky všechny uvízlé kameny nebo jiné cizí částice.

Kontrola řetězu

Napnutí a mazání řetězu je třeba kontrolovat před každou jízdou a také dle Tabulky pravidelné údržby abyste zabránili nadměrnému opotřebení. Pokud je řetěz příliš volný, může spadnout z pastorku, nebo rozety a může zablokovat zadní kolo nebo motor.

Životnost řetězu je výrazně ovlivněna jeho údržbou.

Pokud dojde k opotřebení řetězu nebo je řetěz špatně seřízený, způsobí to, že bude příliš volný nebo příliš napnutý.

Pokud je řetěz příliš napnutý, urychlí to opotřebení řetězu, řetězového kola, zadního řetězového kola a zadního ráfku. Některé díly mohou při přetížení vozidla prasknout nebo se zlomit.

Po jízdě v náročných podmínkách řetěz pravidelně kontrolujte, zda není znečištěný.

Pokud je řetěz špinavý, opláchněte nečistoty jemným proudem vody. Zbytky nečistot a zbytky maziva očistěte vhodným čističem řetězu.

Po zaschnutí řetězu jej nastříkejte vhodným mazivem na řetěz.

INEBEZPEČÍ!

Při mazání řetězu se vyhněte nechtěnému zasažení jiných dílů stroje. Mazivo na pneumatikách výrazně snižuje přilnavost pneumatik. Mazivo na brzdovém kotouči výrazně snižuje výkon brzdové soustavy. Očistěte tyto komponenty odpovídajícím čističem, pokud došlo k nechtěnému zasažení.

Kontrola napnutí řetězu

Zastavte motocykl a opřete jej o boční stojan.

Zařadte neutrální.

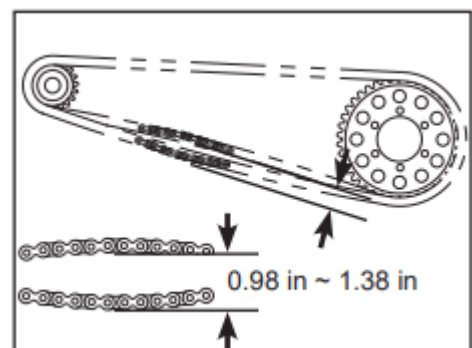

Zatlačte na střed řetězu a změřte vzdálenost propnutí řetězu.

Pokud hodnota propnutí řetězu je mimo předepsané hodnoty, nastavte napnutí řetězu, aby hodnota propnutí odpovídala předepsané hodnotě.

Opotřebení řetězu není shodné ve všech místech řetězu. Propnutí řetězu zkontrolujte na více místech.

Standartní povolení řetězu: 25 – 35 mm

Nastavení napnutí řetězu

Povolte matici osy zadního kola (1).

Povolte zajišťovací matici (2) na pravé a levé straně.

Utáhněte nebo povolte nastavovací šrouby (3) na pravé a levé straně pro nastavení napnutí řetězu. Ujistěte se, že pravá a levá strana jsou nastaveny shodně, dle stupnice.

Utáhněte zajišťovací matice (2) na pravé a levé straně.

Utáhněte matici osy zadního kola (105 Nm – 110 Nm).

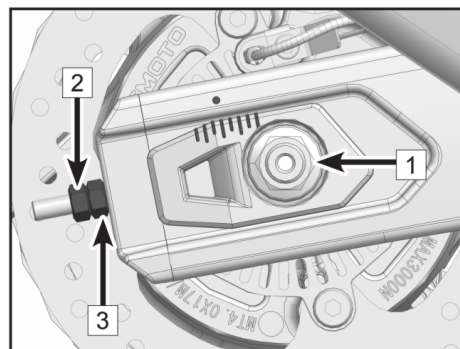

Kontrola opotřebení řetězu

Zastavte motocykl a opřete jej o boční stojan.

Zařadte neutrální.

Zatížte řetěz svisle silou odpovídající hmotnosti 10 kg.

Změřte celkovou vzdálenost na 20 článků řetězu.

Pokud délka přesahuje maximální předepsanou hodnotu, řetěz vyměňte.

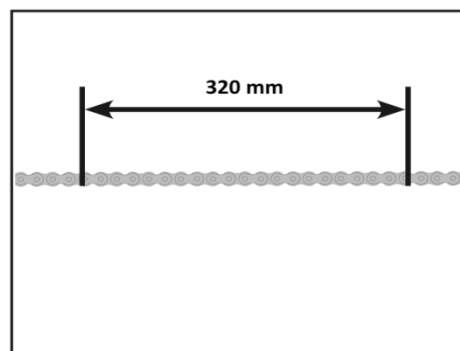

Maximální délka 20 článků řetězu: 320,7 mm

!VAROVÁNÍ!

Pro vaši bezpečnost používejte standární řetěz. Pokud je řetěz prodloužen přes limit, nikdy řetěz nezkracujte a neosazujte zpět na stroj. Pro výměnu řetězu navštivte autorizovaný servis CFMOTO.

Zkontrolujte opotřebení zubů zadního ozubeného kola (rozetu) a hnacího ozubeného kol z převodovky. V případě poškození vyměňte obě ozubená kola.

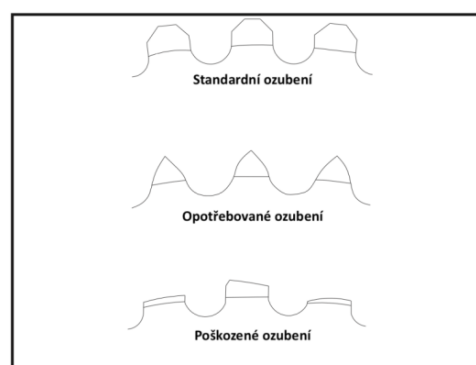

BRZDOVÝ SYSTÉM

Pro zajištění nejlepší výkonnosti vašeho stroje a vaší bezpečnosti, kontrolujte a udržujte brzdový systém dle Tabulky pravidelné údržby. Ujistěte se, že všechny části brzdového systému jsou v dobrém

stavu. V případě jakéhokoliv poškození brzdového systému nechte stroj zkontrolovat v autorizovaném servisu.

Kontrola páčky přední brzdy

Zastavte motocykl na rovném povrchu a opřete jej o boční stojan. Lehce stiskněte páčku přední brzdy a zkontrolujte délku volného chodu páčky.

Volný chod páčky: 3 - 6 mm.

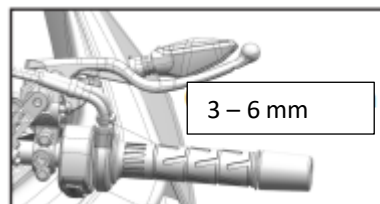

Zkontrolujte páčku přední brzdy, zdali není prasklá nebo nevydává neobvyklý zvuk. Vyměňte páčku za novou, pokud zjistíte poškození.

Kontrola pedálu zadní brzdy

Zastavte motocykl na rovném povrchu a opřete jej o boční stojan. Lehce zatlačte na páku zadní brzdy a zkontrolujte délku volného chodu páčky.

Volný chod páky: 10 mm

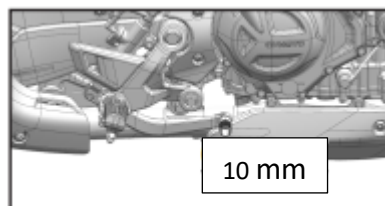

Zkontrolujte páku zadní brzdy, zdali není prasklá nebo nevydává neobvyklý zvuk. Vyměňte páku za novou, pokud zjistíte poškození.

!VAROVÁNÍ!

Pokud jsou brzdové páčky a páky měkké, může být v hadičce brzdové kapaliny vzduch nebo nedostatek kapaliny. Pokud se tato nebezpečná skutečnost objeví, se strojem nejezděte a nechte si brzdový systém neprodleně v autorizovaném servisu CFMOTO.

Kontrola stavu brzdové kapaliny

Postavte stroj na rovném povrchu do kolmé pozice k zemi a zkontrolujte, zda jsou nádržky brzdové kapaliny v rovině.

Pokud je hladina brzdové kapaliny v oblasti „B“, je množství brzdové kapaliny optimální.

Pokud je hladina brzdové kapaliny v oblasti „A“, vypusťte brzdovou kapalinu, dokud není hladina v oblasti „B“.

Pokud je hladina brzdové kapaliny v oblasti „C“, anebo hladina není viditelná, doplňte brzdovou kapalinu, aby hladina byla v oblasti „B“.

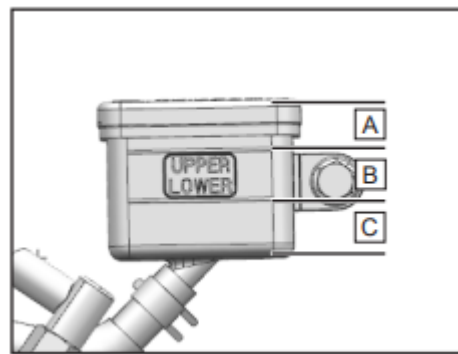
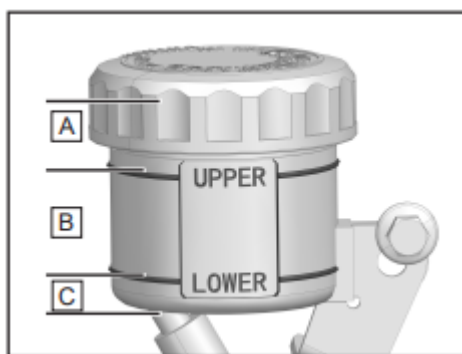

!VAROVÁNÍ!

Pokud hladina brzdové kapaliny klesá do oblasti „C“ opakovaně, je pravděpodobně v brzdovém systému netěsnost a nebo je systém jinak poškozen. Proveďte kontrolu v autorizovaném servisu CFMOTO.

Doplnění brzdové kapaliny

!VAROVÁNÍ!

Brzdová kapalina způsobuje podráždění pokožky.

Uchovávejte brzdovou kapalinu mimo dosah dětí.

Vyhnete se kontaktu brzdové kapaliny s pokožkou, oblečením, nebo zasažení očí. Používejte ochranné oblečení, ochranné brýle.

V případě požití neprodleně vyhledejte lékařskou pomoc.

V případě potřísnění pokožky, omyjte zasažené místo velkým množstvím vody.

V případě zasažení očí vypláchněte oči velkým množstvím vody a neprodleně vyhledejte lékařskou pomoc.

V případě potřísnění oděvu se převlékněte a okamžitě ho vyperte.

!VAROVÁNÍ!

Brzdová kapalina používaná dlouhou dobu bez výměny snižuje účinnost brzd. Provádějte výměnu dle Tabulky pravidelné údržby. Používejte shodnou brzdovou kapalinu DOT4, jak je uvedeno na nádobce brzdové kapaliny. Míchání různých brzdových kapalin může způsobit poškození nebo selhání brzdového systému, proto je doporučeno vždy používat originální brzdovou kapalinu CFMOTO. Pokud nemůžete zajistit originální značku, obraťte se na autorizovaného prodejce CFMOTO, který vám zajistí údržbu brzdové kapaliny.

!VAROVÁNÍ!

V případě poklesu hladiny brzdové kapaliny může dojít k vytvoření podtlaku v nádobce brzdové kapaliny. Toto může vést k deformaci těsnění nádoby. Odmontujte kryt nádoby pro vyrovnání tlaků, upravte těsnění nádoby a namontujte kryt zpět.

Přední brzdová nádobka

Odstraňte šroub (1) a držák (2).

Sejměte kryt a těsnění nádoby (3).

Doplňte brzdovou kapalinu do oblasti „B“.

Nasadte těsnění a kryt nádoby.

Namontujte držák (2) a šroub (1).

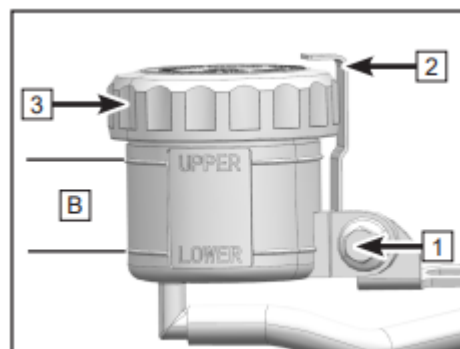

Zadní brzdová nádobka

Odstraňte šrouby (1).

Odstraňte kryt a těsnění nádoby (2).

Doplňte brzdovou kapalinu do oblasti „B“.

Nasadte těsnění a kryt nádoby (2).

Utáhněte šrouby (1).

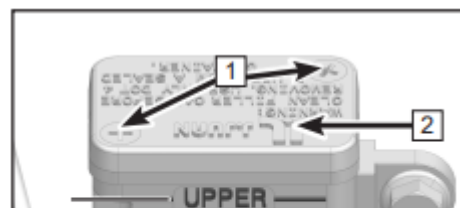

Kontrola brzdových kotoučů

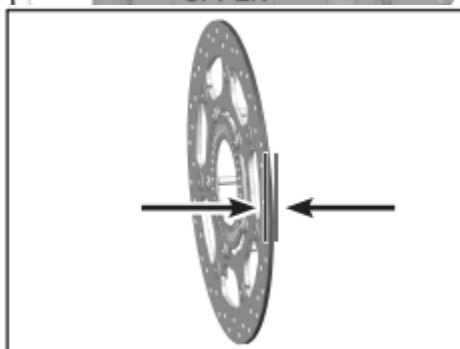

Pravidelně kontrolujte brzdové kotouče na přítomnost prasklin, nadměrného opotřebení nebo nerovnoměrného opotřebení. Poškozený brzdový kotouč může způsobit selhání brzdového systému. Brzdový kotouč s nadměrným opotřebením snižuje účinnost brzdového systému a prodlužuje brzdovou dráhu. V případě poškození nebo opotřebení brzdového kotouče ihned kontaktuje autorizovaný servis pro výměnu kotouče. Změřte sílu brzdového kotouče na více místech.

Minimální síla předního i zadního brzdového kotouče: 4 mm

Kontrola brzdových destiček

Kontrolujte brzdové destičky před každou jízdou. Pravidelně kontrolujte sílu brzdových destiček na všech třmenech. Pokud je brzdová destička příliš slabá, bude ocelová deska destičky odírat brzdový kotouč a dojde ke snížení brzdného účinku a poškození brzdového kotouče. Pokud je síla brzdové destičky nižší než minimální hodnota nebo je brzdová destička poškozena, kontaktuje autorizovaného dealera pro výměnu obou brzdových destiček.

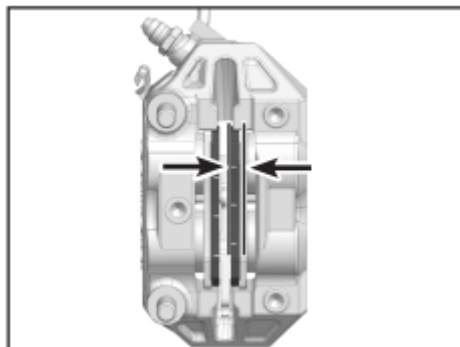

Minimální síla brzdové destičky: 1,3 mm

Anti-Blokovací Systém Brzd (ABS)

ABS je bezpečnostní systém, který zabráňuje zablokování kol při brždění při jízdě rovně vpřed bez působení a vlivu bočních sil.

Za pomoci systému ABS, při plném brždění nebo brždění na površích se sníženou přilnavostí (např. šterk, déšť), stroj brzdí s maximální možnou silou, aby nedošlo k zablokování kol, které by způsobilo ztrátu kontroly.

!NEBEZPEČÍ!

Není vždy možno zaručit zamezení pádu stroje v náročných jízdých situacích, jako je zvýšené těžiště stroje osazením zavazadel, jízda na proměnlivém povrchu, sjíždění prudkých klesání, prudké brždění.

Přizpůsobte svůj jízdny styl aktuálním podmínkám a vašim zkušenostem.

Systém ABS pracuje se dvěma brzdovými okruhy (přední a zadní), které jsou na sobě nezávislé. Když senzory ABS při brždění detekují tendenci kola k zablokování, ABS začne regulovat tlak v brzdové soustavě. Jezdec cítí regulaci tlaku jako lehké pulzování v páčce přední brzdy nebo v páčce zadní brzdy.

Při zapnutí elektrických systémů stroje, se kontrolka ABS rozsvítí a následně zhasne po rozjetí stroje. Pokud kontrolka ABS nepřestane svítit po rozjetí, anebo se rozsvítí během jízdy, diagnostika zjistila chybu systému ABS. Pokud je zjištěna chyba, systém ABS je nefunkční a může dojít k zablokování kola při brždění. Samotný brzdový systém je stále funkční, chybový je pouze nastavení ABS. V případě chyby systému ABS vyhledejte autorizovaný servis.

TLUMIČE

Kontrola tlumičů

- Zmáčkněte páku přední brzdy a pohybem stroje nahoru-dolů stlačte a povolte přední tlumiče, abyste zjistili, zda je chod tlumičů hladký
- Zkontrolujte, zda z tlumičů neuniká olej, příp. zda nejsou poškozeny.
- Po jízdě zkontrolujte přední tlumiče, zda nejsou znečištěny. Pravidelně čistěte kluzáky tlumičů. Nečistoty na tlumičích mohou poškodit těsnění tlumičů a mohou způsobit netěsnost tlumiče a únik oleje.
- Zatlačte na sedlo a pohybem stroje nahoru-dolů stlačte a povolte zadní tlumič, abyste zjistili, zda je chod tlumiče hladký.
- Pokud máte jakékoli pochybnosti o správném chodu tlumičů, nebo jejich stavu, obraťte se na autorizovaný servis.

Nastavení zadního tlumiče

Zadní tlumič je standardně nastaven pro optimální chování stroje ve většině jízdnicích situací.

Nastavení předpětí pružiny zadního tlumiče

Nastavením předpětí pružiny zadního tlumiče lze ovlivnit světlou výšku zadní části stroje a tvrdost tlumení. Nastavení se provádí nastavovací maticí (1), při odlehčeném zadním kole - na zadní kolo nesmí působit zatížení. Nastavení se provádí speciálním klíčem k tomu určeným.

- Otáčejte nastavovací maticí (1) ve směru hodinových ručiček pro snížení světlé výšky a zvýšení tvrdosti tlumení.
- Otáčejte nastavovací maticí (1) proti směru hodinových ručiček pro zvýšení světlé výšky a snížení tvrdosti tlumení

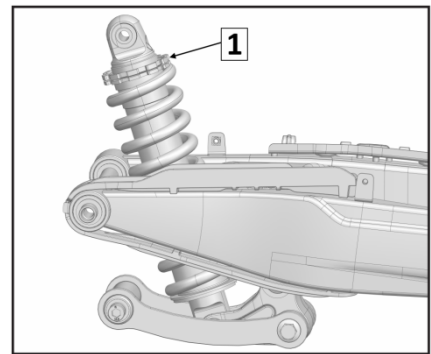

!NEBEZPEČÍ!

Tlumič obsahuje vysokotlaký dusík. Nesprávná manipulace může způsobit explozi. Nevystavujte přímému ohni.

ELEKTRICKÝ SYSTÉM A SVĚTLA

Akumulátor

Baterie instalována v tomto stroji je tzv. bezúdržbová baterie. Proto není nutné kontrolovat množství elektrolytu nebo dolévat destilovanou vodu. Aby byla zajištěna optimální životnost baterie, řádně nabijte akumulátor, abyste zajistili dostatek energie pro startování a chod motoru. Při častém používání motocyklu je akumulátor plně nabitý nabíjecím systémem motocyklu. Pokud je motocykl používán pouze příležitostně nebo je používán po krátkou dobu během každé jízdy, může se baterie vybit. Baterie se může také vybit samovolně při občasném použití stroje. Rychlost vybíjení se liší podle typu baterie a okolní teploty. Např. pokud se teplota prostředí zvýší, rychlost vybíjení se může zvýšit o faktor 1, pro každých 15 ° C. V chladném počasí, pokud není baterie správně nabita, může dojít k zamrznutí elektrolytu. Toto může vést k prasknutí obalu baterie a prohnutí elektrod. Správné plné nabití baterie zvyšuje odolnost proti mrazu.

Údržba baterie

Vždy udržujte baterii plně nabitou. Pokud tak neučiníte, může dojít k poškození baterie a zkrácení životnosti. Pokud jezdíte občasně, kontrolujte napětí baterie jednou týdně voltmetrem. Pokud napětí baterie klesne pod hodnotu 12,8 V, baterie by měla být nabíjena příslušnou nabíječkou (obraťte se na autorizovaný servis). Pokud nebudete vozidlo používat déle než 2 týdny, baterie by měla být nabíjena nabíječkou s udržovacím režimem. Nepoužívejte automobilovou nabíječku s funkcí rychlého nabití. Může dojít k přehřátí baterie a jejímu poškození.

Nabíjení baterie

- Vyjměte baterii ze stroje před nabíjením.
- Připojte vodiče z nabíječky dle polarity na baterii a nabíjejte baterii proudem o hodnotě 1/10 kapacity baterie (např. nabíjecí proud pro baterii 10Ah by byla 1,0 A).
- Před instalací se ujistěte, že je baterie zcela nabitá.

!NEBEZPEČÍ!

V tomto motocyklu nepoužívejte běžnou baterii s kapalným články. Elektrický systém stroje nemusí pracovat optimálně a může dojít k poškození.

Při demontáži baterie ze stroje nejprve odpojte minusový pól baterie a poté plusový. Při zpětné instalaci baterie do stroje postupujte v opačném pořadí.

Vyjmutí / instalace baterie

Baterie stroje se nachází pod sedlem řidiče.

- zaparkujte stroj na rovném pevném podkladu. Vypněte motor stroje, vyjměte klíček ze stroje.
- odemkněte pojistku sedla spolujezdce a sejměte sedlo spolujezdce.
- odšroubujte šrouby jistící sedlo řidiče (1) a sejměte sedlo řidiče.
- odpojte černý vodič (-), odpojte červený vodič (+), sejměte zajišťovací popruh baterie (2).
- vyjměte baterii.

Pro instalaci baterie postupujte v opačném pořadí.

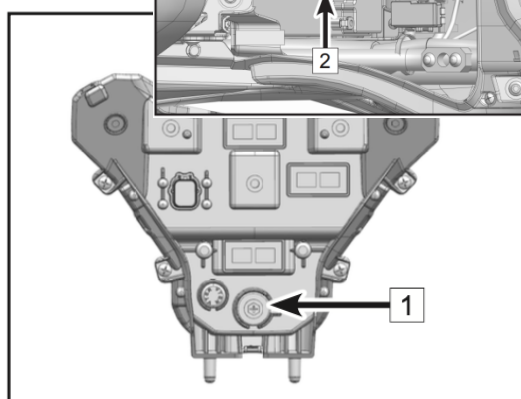
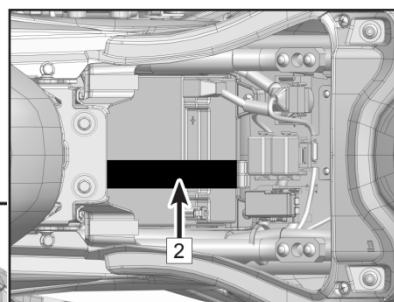
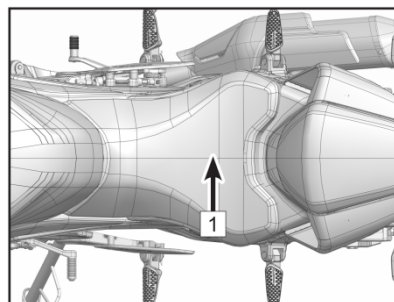

Světla

Provozní světlo a světlo do dálky je nastavitelné.

Otáčejte nastavovací maticí (1) pro nastavení výšky světla.

!UPOZORNĚNÍ!

Výška světla by měla být nastavena při stání motocyklu se sedícím jezdcem.

Světla jsou kompletně osazena LED technologií. V případě poškození, nebo zničení je třeba vyměnit celý díl světlometu.

!UPOZORNĚNÍ!

Nenechávejte po delší dobu zapnutá světla pokud neběží motor. Osvětlení stroje spotřebovává elektrickou energii a může vybit baterii.

Pojistky

Pojistková skříň (1) se nachází pod sedlem a je viditelná po sejmutí sedla a prachového krytu. Pokud je pojistka přepálena, zkontrolujte elektrický systém, zdali není poškozen a nahraďte novou pojistkou.

!VAROVÁNÍ!

Nepoužívejte jakékoli náhražky místo pojistek. Vždy vyměňte pojistku za novou se stejnou hodnotou proudové ochrany (A).

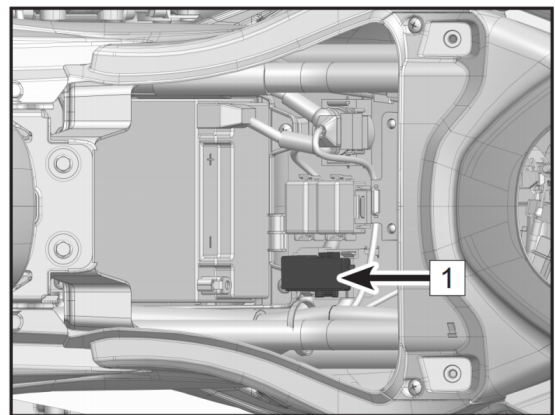

KOMUNIKAČNÍ JEDNOTKA T-BOX

Pro některé trhy a některé výbavové stupně / verze motocyklu, může být motocykl vybaven komunikační jednotkou T-Box, která zajišťuje komunikaci mezi strojem a mobilní aplikací CFMOTO RIDE.



KATALYZÁTOR

Tento motocykl je vybaven katalyzátorem ve výfukovém systému. Platina a rhodium jsou součástí katalyzátoru a reagují s oxidem uhelnatým a uhlovodíky, které jsou obsaženy ve výfukových zplodinách a přeměňují je v oxid uhličitý a vodu. Takto upravené výfukové plyny znamenají nižší zátěž pro životní prostředí.

Pro správnou funkci katalyzátoru je třeba dodržovat následující doporučení.

- Používejte pouze bezolovnatý benzín. Benzín s podílem olova výrazně snižuje životnost katalyzátoru.
- Netlačte, nebo netáhněte stroj se zařazenou rychlostí a zapnutými elektrickými systémy stroje. Nestartujte vícekrát stroj při vybité baterii. V těchto případech se může nespálená směs benzínu a vzduchu dostat do výfuku, kde urychluje chemickou reakci v katalyzátoru, který se přehřeje a výrazně se snižuje jeho životnost, nebo může být poškozen. Účinnost katalyzátoru je také snížena.

Systém absorpce benzínových výparů (EVAP systém)

Motocykl je vybaven systémem absorpce benzínových výparů (EVAP systém). Benzínové výpary z nádrže jsou, při stojícím motoru stroje, zadržovány v kanystru s aktivním uhlím. Při běžícím motoru jsou benzínové výpary z kanystru přepouštěny do sání a stávají se součástí spalovacího procesu motoru.

Systém absorpce benzínových výparů slouží také k vyrovnávání vnitřního tlaku v palivové nádrži. Pokud je tlak uvnitř palivové nádrže nižší, než tlak okolí, systém tlak vyrovnává přes vyrovnávací hadici a kanystr s aktivním uhlím.

Systém absorpce benzínových výparů by měl vždy zůstat čistý a průchozí. V opačném případě může dojít k poškození palivového čerpadla. Může dojít k poškození, nebo deformaci palivové nádrže.

V případě poškození, nebo nefunkčnosti, kontaktujte autorizovaný servis.

ČIŠTĚNÍ A SKLADOVÁNÍ

Obecná doporučení

Udržování motocyklu čistým a v nejlepším stavu prodlouží životnost stroje. Zakrytí motocyklu kvalitní prodyšnou krycí plachtou zvyšuje ochranu stroje během skladování.

- Čistěte stroj po vychladnutí motoru a výfukového systému.
- Vyhněte se použití abrazivních čističů na těsnění, brzdové destičky a pneumatiky.
- Myjte stroj nízkým tlakem vody. Vyhněte se použití vysokotlakého proudu vody.
- Nepoužívejte abrazivní chemikálie, rozpouštědla, čisticí prostředky a domácí čisticí produkty.
- Benzín, brzdová kapalina a chladicí kapalina může poškodit lak na plastových dílech. Neprodleně omyjte zasažené díly.
- Vyhněte se použití ocelových kartáčů, ocelové vlny a dalších abrazivních nástrojů pro čištění stroje.
- Postupujte se zvýšenou opatrností při čištění transparentních plastových dílů, jako např. kryt světla, plexisklo, přístrojový displej. Může dojít k poškrábání.
- Vyhněte se použití vysokotlakého proudu vody. Může dojít k deformaci těsnění a vniknutí vody, nebo vlhkosti a nebo poškození elektrického systému stroje.
- Vyhněte se použití proudu vody v oblasti sání vzduchu, palivového systému, elektroinstalace, výfuku a zámku nádrže.

Umývání motocyklu

- Opláchněte stroj tekoucí vodou, abyste odstranili nečistoty.
- Smíchejte čisticí přípravek určený pro motocykly nebo automobily v kbelíku s vodou. Pro mytí vašeho motocyklu použijte měkkou utěrku nebo houbu. V případě potřeby použijte mírný odmašťovací přípravek pro odstranění jakéhokoliv usazeného oleje nebo nečistot. Stroj začněte omývat od horních částí a pokračujte na spodní.
- Po mytí váš motocykl opláchněte čistou vodou, abyste odstranili jakékoliv zbytky čisticích prostředků (zbytky čisticích přípravků mohou poškodit části vašeho motocyklu).
- Osušte váš motocykl měkkou utěrkou, abyste se vyvarovali jeho poškrábání.

- Nastartujte motor a ponechtejte jej běžet po několik minut na volnoběh. Teplu z motoru pomůže vysušit vlhké oblasti.
- Opatrně se rozjedte nízkou rychlostí a několikrát zabrzděte. To pomůže vysušení brzdového systému a obnoví jeho plný účinek.
- Namažte hnací řetěz, abyste zabránili jeho korozi.

!POZNÁMKA!

Po jízdě v oblasti, kde jsou silnice ošetřené solí nebo v blízkosti moře ihned omyjte motocykl studenou vodou. Nepoužívejte teplou vodu, která zrychluje chemickou reakci soli. Po vysušení naneste na všechny kovové nebo pochromované povrchy antikorozi postřík, abyste zabránili korozi. V případě jízdy v dešti nebo umývání motocyklu se uvnitř reflektoru může vytvořit kondenzace. Abyste tuto vlhkost odstranili, nastartujte motor a zapněte reflektor, kondenzace vytvořená uvnitř reflektoru se postupně odpaří.

Ochrana povrchu

Po omytí vašeho motocyklu naneste na lakované povrchy, jak kovové, tak plastové, komerčně dostupný motocyklový/automobilový vosk. Vosk je třeba nanášet vždy jednou za tři měsíce nebo tak, jak to budou vyžadovat podmínky. Vždy používejte neabrazivní prostředky a nanášejte podle pokynů na obalu.

Plexisklo a další transparentní díly

Po umytí pomocí jemné utěrky opatrně otřete transparentní díly. Po oschnutí ošetřete plexisklo, sklo reflektoru a další plastové části bez nátěru schváleným čistícím přípravkem na transparentní plastové díly.

UPOZORNĚNÍ

Stav plastových dílů se může zhoršit nebo mohou prasknout, jestliže se dostanou do kontaktu s chemickými látkami nebo čistícími přípravky pro domácnost, jako je například benzín, brzdová kapalina, čističe oken, přípravky na těsnění závitů nebo další agresivní chemické látky. Jestliže se plastový díl dostane do kontaktu s jakoukoliv agresivní chemickou látkou, omyjte jej neprodleně vodou a mírným čistícím přípravkem a potom zkontrolujte, zda nedošlo k poškození. Vyvarujte se používání abrazivních nástrojů nebo kartáčů pro čištění plastových dílů, protože ty poškodí povrchovou úpravu plastu.

Chróm a hliník

Pochromované a hliníkové díly bez nátěru vystavené působení atmosféry mohou oxidovat, nebo se stát matnými. Tyto díly je třeba čistit čistícím prostředkem k tomu určeným a vyleštěny leštícím přípravkem. Nalakovaná, nebo i nenalakovaná kola z hliníkových slitin musí být čistěna speciálním čistícím prostředkem.

Kůže, vinyl a pryž

Pokud je váš stroj osazen vybavením, nebo příslušenstvím z kůže použijte speciální čistící prostředek na kůži. Omyvání kůže vodou a čistícími prostředky k tomu neurčenými, vede ke snížení odolnosti koženého povrchu a zkrácení životnosti. Vinylové díly by měly být čistěny odděleně.

Pneumatik a další pryžové části je třeba ošetřovat přípravkem na ochranu pryže, aby se prodloužila jejich životnost.

!NEBEZPEČÍ!

Zvláštní pozornost je třeba věnovat tomu, aby se při ošetřování pneumatik žádný přípravek pro ochranu pryže nedostal na povrch a do vzorku pneumatik. To může výrazně snížit přilnavost pneumatik a způsobit ztrátu kontroly.

Příprava na skladování

- Celé vozidlo důkladně očistěte.
- Nastartujte motor a nechejte jej běžet přibližně 5 minut, aby došlo k zahřátí oleje, potom jej vypněte a vyměňte motorový olej a filtr.

!VAROVÁNÍ!

Motocyklový olej je toxická látka. Olej likvidujte řádným způsobem. Jestliže chcete zjistit schválené způsoby likvidace nebo případné recyklace, kontaktujte vaše místní orgány. Olej uchovávejte mimo dosah dětí.

- Naplňte nádrž palivem.

!VAROVÁNÍ!

Benzín je mimořádně hořlavý a za určitých podmínek výbušný. Otočte klíčem zapalování do vypnuté polohy „OFF“. Nekuřte. Dbejte na to, aby prostor byl dobře větraný a neobsahoval žádný zdroj otevřeného ohně ani jisker; to zahrnuje jakýkoliv přístroj s kontrolkou. Benzín je toxická látka. Benzín likvidujte řádným způsobem. Jestliže chcete zjistit schválené způsoby likvidace, kontaktujte vaše místní orgány. Benzín uchovávejte mimo dosah dětí.

- Snižte tlak v pneumatikách o 20 %
- Motocykl postavte na špalek nebo stojánek tak, aby obě kola byla zvednutá nad zemí (pokud toto nebude možné provést, podložte přední a zadní kolo deskami, abyste zamezili kontaktu pneumatik s vodou, nebo vlhkostí).
- Naneste na kovové nelakované povrchy přípravku proti rzi. Vyhněte se kontaktu přípravku s gumovými částmi stroje a brzdovými destičkami.
- Naneste lubrikant na hnací řetěz.
- Před uložením zkontrolujte, zda je baterie plně nabitá. Vyjměte baterii a uložte ji na chladném, suchém a temném místě.
- Přes tlumič výfuku nasadte plastový sáček pro zamezení vstupu vlhkosti.
- Na motocykl nasadte ochrannou plachou, abyste zabránili v usazování prachu a nečistot na jeho povrchu.

Příprava po skladování

- Sejměte plastový sáček z tlumiče výfuku.
- Do motocyklu nainstalujte baterii a v případě potřeby ji nabijte.
- Namažte čepy a mazací body.
- Zkontrolujte všechny body uvedené v kapitole kontrola před jízdou..
- Vyzkoušejte stroj při nízké rychlosti a ověřte funkčnost motocyklu.

OBECNÉ PORUCHY, JEJICH PŘÍČINY A ŘEŠENÍ

PORUCHA	KOMPONENTY	MOŽNÁ PŘÍČINA	ŘEŠENÍ
Motor nestartuje	Palivový systém	Nedostatek paliva	Doplňte palivo
		Zablokované nebo poškozené čerpadlo; palivo	Vyčistěte / Vyměňte
	Systém zapalování	Porucha svíčky zapalování, velké opotřebení, zbytkové usazeniny uhlíku	Zkontrolujte / vyměňte
		Porucha čepičky svíčky zapalování, špatný kontakt	Zkontrolujte / vyměňte
		Porucha zapalovací cívký, špatný kontakt	Zkontrolujte / vyměňte
		Porucha ECU, špatný kontakt	Zkontrolujte / vyměňte
		Porucha statoru, špatný kontakt	Zkontrolujte / vyměňte
		Porucha spínací cívký, špatný kontakt	Zkontrolujte / vyměňte
		Porucha kabeláže, špatné kontakty	Zkontrolujte / Seřídte
	Komprese ve válci	Startovacího mechanismu, opotřebený nebo zničený	Zkontrolujte / vyměňte
		Sací a výfukové ventily, poškozená sedla ventilů: nevyvážená směs paliva, příliš dlouhé použití	Zkontrolujte / vyměňte
		Selhání válce, pístu, pístního kroužku: nevyvážená směs paliva nebo opotřebení	Zkontrolujte / vyměňte
		Netěsnost sání, příliš dlouhé použití	Seřídte / vyměňte
		Chyba časování ventilů	Seřídte / vyměňte
Nefunkční klakson	Baterie	Vybitá baterie	Nabijte / vyměňte
	Levý spínač	Selhání tlačítka klaksonu	Seřídte / vyměňte
	Kabeláž	Špatné kontakty	Seřídte / opravte
	Klakson	Porucha klaksonu	Seřídte / vyměňte
Nedostatečný výkon	Ventily a písty	Sací a výfukové ventily, zbytkové usazeniny uhlíku na ventilech, nízká kvality paliva nebo oleje	Zkontrolujte / vyměňte
	Spojka	Prokulozování spojky, špatný olej, příliš dlouhé používání.	Seřídte / vyměňte
	Válce a pístní kroužky	Pouzdro válce, pístní kroužky: špatný olej a příliš dlouhé použití	Vyměňte olej
	Brzdy	Oddělení brzdy od kotouče je neúplné: brzda je příliš těsná	Seřídte
	Hnací řetěz	Hnací řetězec je příliš utažený: nesprávné nastavení	Seřídte
	Motor	Přehřátí motoru: příliš bohatá nebo příliš chudá směs, špatný olej, kvalita paliva.	Seřídte / vyměňte
	Svíčka	Nesprávná mezera zapalovací svíčky, specifikace je 0,8mm - 0,9mm	Seřídte / vyměňte
	Sací potrubí	Únik vzduchu ze sacího potrubí: příliš dlouhá doba použití	Seřídte / vyměňte
	Hlavy válců	Netěsnost hlavy válce nebo netěsnost ventilů	Zkontrolujte / vyměňte
	El. systém	Selhání elektrického systému	Zkontrolujte / opravte
Vzduchový filtr	Zanesený vzduchový filtr	Vyčistěte / seřídte	

Nefunkční přední / zadní světla a reflektory	Kabeláž	Špatné kontakty	Seřidte
	Levý a pravý spínač	Vadné / poničené spínače	Seřidte / Vyměňte
	Přední reflektor	špatné kontaktky	Seřidte / Vyměňte
	Regulátor	Povolené nebo spálené konektory	Zkontrolujte / vyměňte
	Magneto	Cívka - špatný kontakt, nebo spálená	Zkontrolujte / vyměňte

Výše uvedené poruchy jsou běžné poruchy související s provozem stroje. Pokud váš stroj vykazuje chybu, nebo závadu, kontaktujte autorizovaný servis CFMOTO pro kontrolu stroje a odstranění závady.

!VAROVÁNÍ!

Nepokoušejte se opravit závady bez profesionálních znalostí a zkušeností. V opačném případě může být ohražena bezpečnost provozu stroje, životnost stroje, nebo může dojít k poškození stroje. Uživatel je plně zodpovědný za závady a poškození vzniklé v souvislosti s opravou a údržbou provedenou řádně neproškolenou osobou.

DOPLŇUJÍCÍ INFORMACE K ZÁRUCE

Nedílnou součástí dokumentace k prodanému stroji je manuál odpovídajícího modelu a k němu příslušná servisní / záruční knížka. Specifikace záruk a záručních podmínek je uvedena v každé této záruční knížce daného modelu.



2023

Změna údajů vyhrazena