

 CFMOTO

JOURNEY
MAN 

UŽIVATELSKÝ MANUÁL



650 **NK**
[EU5]

EXPERIENCE
MORE
TOGETHER

OBSAH	
ÚVOD	4
IDENTIFIKACE VOZIDLA	7
TECHNICKÉ SPECIFIKACE	8
SOUČÁSTI VOZIDLA	9
INFORMACE O ZÁTĚŽI A PŘÍSLUŠENSTVÍ	12
DŮLEŽITÉ INFORMACE	12
PŘÍSTROJOVÁ DESKA	13
KLÍČEK, SPÍNAČ ZAPALOVÁNÍ A ZÁMEK ŘÍZENÍ	15
SPÍNAČE PRAVÉHO ŘIDÍTKA	16
SPÍNAČE LEVÉHO ŘIDÍTKA	16
PALIVOVÁ NÁDRŽ / VÍČKO	18
OTEVŘENÍ SEDLA / PŘÍBALOVÉ NÁŘADÍ	19
POSTRANNÍ STOJÁNEK	19
DOBA ZAJETÍ STROJE	20
OVLÁDÁNÍ A JÍZDA NA MOTOCYKLU	21
STARTOVÁNÍ MOTORU	21
PŘÍPRAVA PŘED JÍZDOU	22
ŘAZENÍ	22
BRZDĚNÍ ABS	23
VYPNUTÍ MOTORU	23
NOUZOVÉ ZASTAVENÍ MOTOCYKLU	24
PARKOVÁNÍ	24
KATALYZÁTOR	25
SYSTÉM ODPAŘOVÁNÍ PALIVA	25
BEZPEČNOST V PROVOZU	25
BEZPEČNÁ TECHNIKA JÍZDY	25
KAŽDODENNÍ BEZPEČNOSTNÍ PROHLÍDKA STROJE	26
DOPLŇUJÍCÍ UPOZORNĚNÍ PRO JÍZDU VE VYSOKÝCH RYCHLOSTECH	27
ÚDRŽBA A SEŘIZOVÁNÍ	28
TABULKA PRAVIDELNÉ ÚDRŽBY	29
MOTOROVÝ OLEJ	31
CHLADÍCÍ SYSTÉM	33
SVÍČKA ZAPALOVÁNÍ	35
VZDUCHOVÝ SYSTÉM	36
SACÍ VENTIL	36
VZDUCHOVÝ FILTR	36
SYSTÉM REGULACE ŠKRTÍCÍ KLAPKY	37
OTÁČKY VOLNOBĚHU	37
TĚLESO ŠKRTÍCÍ KLAPKY / SPOJKA	38
HNACÍ ŘETĚZ	39
BRZDY	43
PŘEDNÍ VIDLICE	46
KOLA	47
PNEUMATIKY	48
AKUMULÁTOR	50
PEDÁL	51
REFLEKTORY A SVĚTLA	51
PŘEDNÍ A ZADNÍ SMĚROVKY	52
POJISTKY	52
ČIŠTĚNÍ MOTOCYKLU	53
SKLADOVÁNÍ	55

VAROVNÉ ŠTÍTKY	56
TABULKA CHYBOVÝCH KÓDŮ EFI	56
TABULKA CHYBOVÝCH KÓDŮ ABS.....	59
OBECNÉ PORUCHY, JEJICH PŘÍČINY A ŘEŠENÍ.....	60
DOPLŇUJÍCÍ INFOMRMACE K ZÁRUCE.....	62

ÚVOD

Děkujeme za zakoupení stroje značky CFMOTO. Vítejte do celosvětové rodiny nadšenců CFMOTO. Neváhejte navštívit oficiální stránky CFMOTO a naše stránky JourneyMan CZ pro nejaktuálnější zprávy ze světa strojů CFMOTO.

CFMOTO vyvíjí, vyrábí, prodává a dodává světově nejspolehlivější a cenově přístupné motocykly, skútry, čtyřkolky, užitkové stroje a lodě. Firma založena v roce 1989 se již dokázala spojit s víc než 1200 partnery a dodávat do více než 70 zemí a regionů. CFMOTO je na hranici pokročilých žebříčků světového moto průmyslu a cílí na dodávání skvělých produktů jak pro velkoobchod, tak i koncové fanoušky.

Pro bezpečnou manipulaci se strojem, prosím následujte instrukce a doporučení uvedené v tomto manuálu. Váš manuál obsahuje také instrukce pro menší údržbu stroje. Informace o větších opravách a údržbě jsou uvedeny v Servisním Manuálu. Váš distributor CFMOTO zná Vámi zakoupený stroj nejlépe, a proto ho neváhejte kontaktovat a využít jeho služeb v průběhu i po uplynutí záruční doby.



**VŽDY POUŽÍVEJTE SCHVÁLENÉ
OCHRANNÉ OBLEČENÍ A HELMU**



**NEUŽÍVEJTE DROGY A
ALKOHOL**

!VAROVÁNÍ!

Výfukové plyny z tohoto stroje obsahuje škodlivé látky, které mohou způsobit rakovinu, defekty plodu nebo další onemocnění.

- NIKDY neobsluhujte stroj bez řádného proškolení
- NIKDY neobsluhujte stroj na veřejných komunikacích, může dojít ke střetu s ostatními vozidly.
- NIKDY neřídte stroj ve vysokých rychlostech mimo vaše schopnosti
- NIKDY neužívejte alkohol či jiné návykové látky před nebo během jízdy
- NIKDY nepřevázejte více jak jednoho spolujezdce
- VŽDY se vyhýbejte upraveným plochám, které mohou nepříznivě ovlivnit manipulaci a ovládání stroje.
- VŽDY přizpůsobte ovládání stroje okolnímu terénu, podmínkám a vlastním schopnostem abyste se vyhnuli kolizi nebo otočení vozidla
- VŽDY noste ochranné brýle, helmu a ochranné oblečení

**POZORNĚ SI PŘEČTĚTE TENTO MANUÁL.
ŘÍDTE SE VŠEMI POKYNY A VAROVÁNÍMI.**

!VAROVÁNÍ!

Pozorně si přečtěte všechny pokyny a bezpečnostní upozornění v manuálu i na štítcích. Neřízení se bezpečnostními pokyny může způsobit vážná zranění nebo smrt.

!VAROVÁNÍ!

Výfukové zplodiny z tohoto vozidla obsahují oxid uhelnatý, který je smrtelně jedovatý. Může způsobit bolesti hlavy, závratě a v krajním případě i smrt.

Díky neustálému vývoji a zlepšování designu a kvality komponentů se mohou vyskytnout menší změny v tomto manuálu oproti skutečnému stroji. Změna vyhrazena.

IDENTIFIKACE VOZIDLA

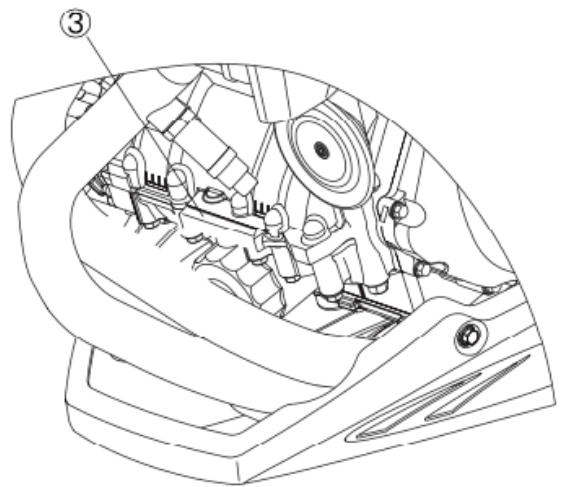
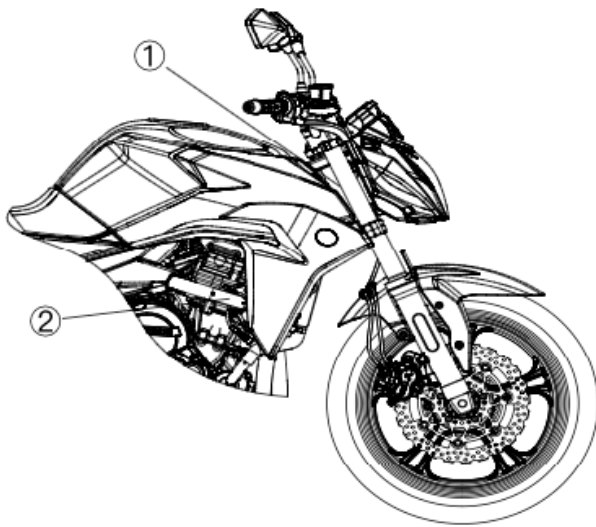

1 – VIN KÓD _____

2 – MODELOVÉ ČÍSLO _____

3 – SÉRIOVÉ ČÍSLO MOTORU _____

TECHNICKÉ SPECIFIKACE

Výkon motoru:	41,5Kw / 8250 ot/min
Točivý moment:	56Nm / 7000 ot/min
Poloměr otáčení:	2,7m
Délka:	2114 mm
Šířka:	750 mm
Výška:	1100 mm
Rozvor:	1415 mm
Výška sedla:	815 mm
Světlá výška:	150 mm
Suchá hmotnost:	206 kg
Typ motoru:	2 válcový řadový, 4 taktní, kapalinou chlazený
Vrtání x zdvih:	83 x 60 mm
Objem:	649,3 ccm
Komprese:	11,3:1
Startování:	Elektrickým startérem
Počet válců:	2
Pořadí zapalování:	1 – 2 (zleva doprava)
Vstřikování:	Elektrické vstřikování EFI
Systém zapalování:	ECU
Svíčka:	CR8EI
Mazání:	Tlakové mazání, polosuchá skříň
Motorový olej:	ELF, SAE10W-40/SJ, JASO MA2
Kapacita motorového oleje:	2,6 l
Kapacita chladící kapaliny:	900 ml
Kapacita nádobky:	140 ml
Řazení:	6ti rychlostní (mezinárodní standard)
Spojka:	Mokrá, manuální, více kotoučová
Pohon:	Řetěz
Nádrž:	17 l
Palivo:	bezolovnatý benzín 95
Baterie:	12V10Ah
Světlomety:	LED
Brzdové světlo:	LED

SOUČÁSTI VOZIDLA

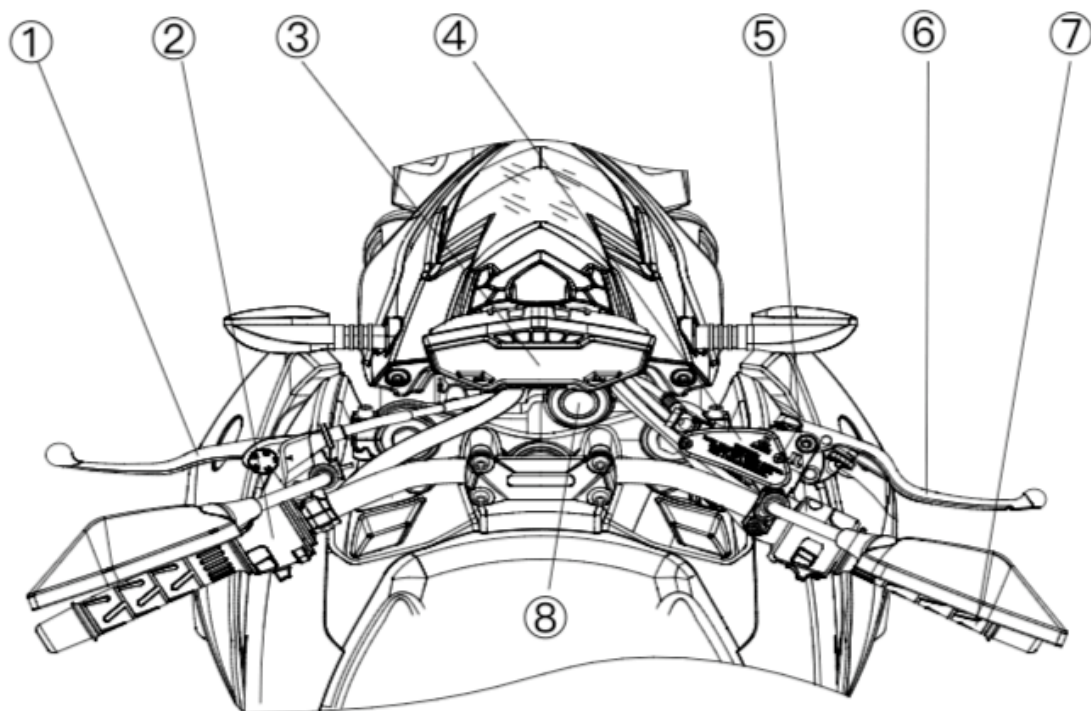

- | | | | |
|---|---------------------------------------|---|-------------------------|
| 1 | Páčka spojky | 5 | Spínače pravého řídítka |
| 2 | Spínače levého řídítka | 6 | Páčka přední brzdy |
| 3 | Přístrojová deska | 7 | Ovládání plynu |
| 4 | Nádržka brzdové kapaliny přední brzdy | 8 | Zapalování |

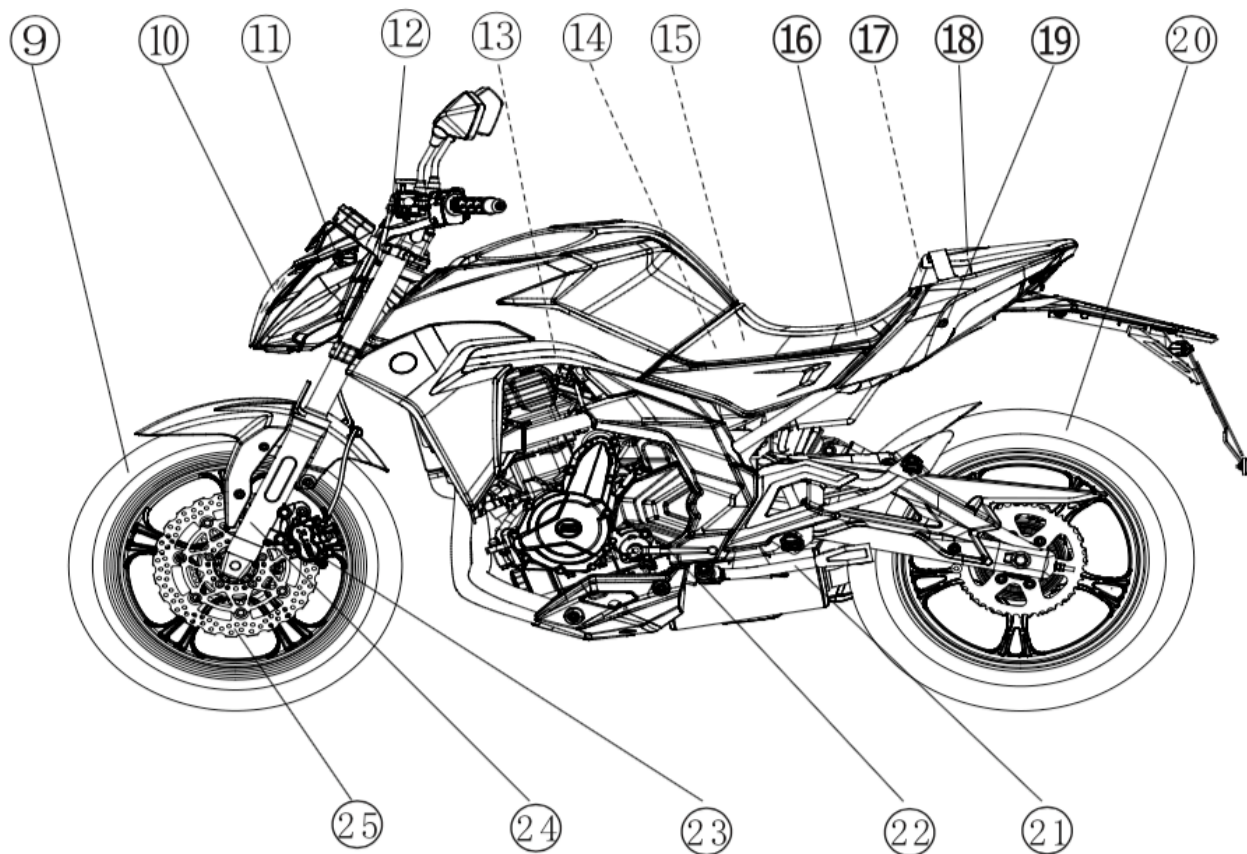

- | | |
|----------------------------|---|
| 9 Přední kolo | 18 Sedadlo spolujezdce |
| 10 Přední světlomet | 19 Zámek úložného prostoru pod sedlem |
| 11 Blinkr | 20 Zadní kolo |
| 12 Lanko spojky | 21 Postranní stojánek |
| 13 Vzduchový filtr | 22 Řadička |
| 14 Pojistková skříň | 23 Třmen přední brzdy |
| 15 Baterie | 24 Přední tlumič |
| 16 Sedadlo řidiče | 25 Kotouč přední brzdy |
| 17 Příbalové nářadí | * Přerušovaná čára značí části, které nejsou vidět |

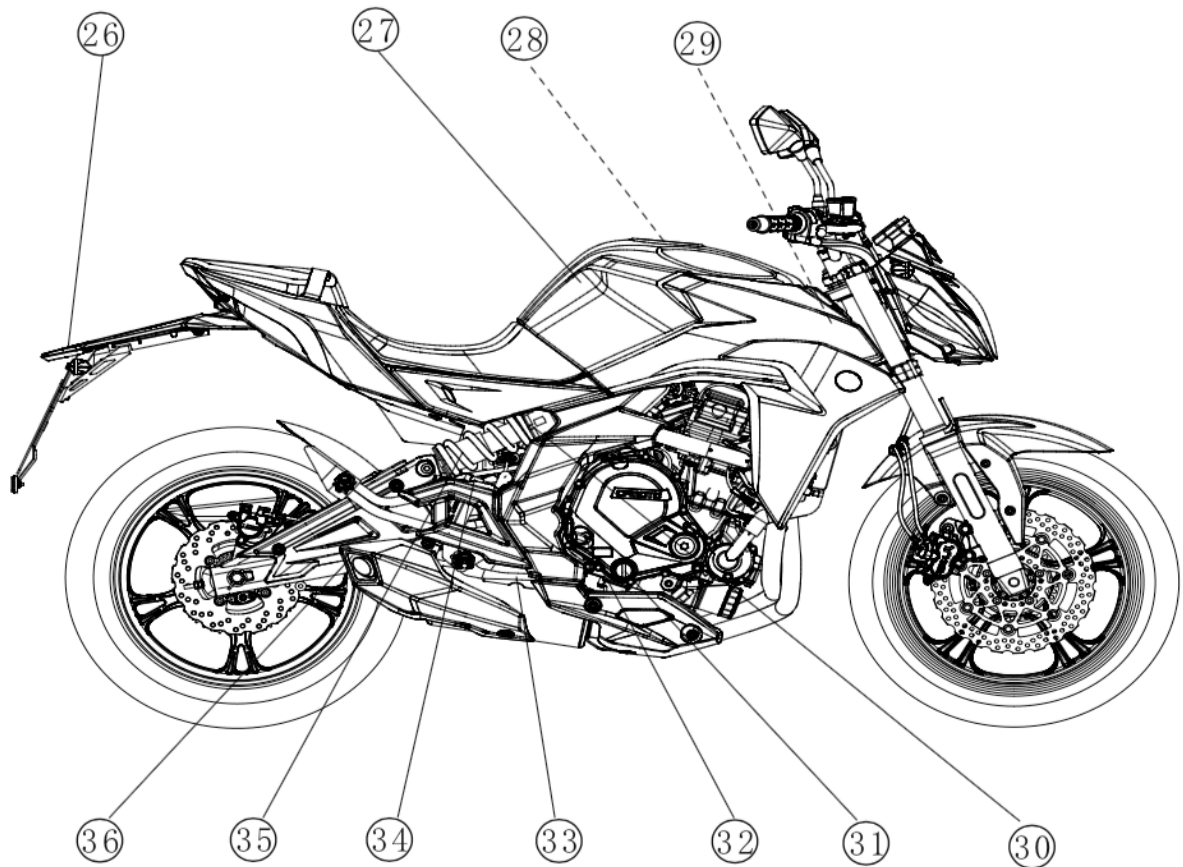

- | | | | |
|-----------|-----------------------------------|-----------|--|
| 26 | Osvětlení SPZ | 32 | Víčko plnicího otvoru oleje |
| 27 | Palivová nádrž | 33 | Pedál zadní brzdy |
| 28 | Víčko palivové nádrže | 34 | Spínač zadního brzdového světla |
| 29 | Vyrovnávací nádržka vody | 35 | Zadní tlumič |
| 30 | Seřizovací vačka zadního tlumiče | 36 | Výfuk |
| 31 | Průzor pro kontrolu hladiny oleje | * | Přerušovaná čára značí části, které nejsou vidět |

INFORMACE O ZÁTĚŽI A PŘÍSLUŠENSTVÍ

!VAROVÁNÍ!

Nesprávné nakládání, nesprávná instalace nebo použití příslušenství nebo úpravy motocyklu mohou mít za následek nebezpečnou jízdu. Před jízdou na motocyklu se ujistěte, že motocykl není přetížený a že jste dodrželi veškeré pokyny.

Vždy používejte originální díly a příslušenství CFMOTO. Neoriginální díly nebo příslušenství, nesprávná instalace nebo použití příslušenství nebo úprava motocyklu znemožní záruku motocyklu, může negativně ovlivnit výkon a může být dokonce i toto použití nezákonné. Při výběru a používání součástí nebo příslušenství a při nakládání motocyklu jste osobně zodpovědní za svou vlastní bezpečnost a bezpečnost ostatních účastníků provozu.

POZNÁMKA

Díly a příslušenství CFMOTO byly speciálně navrženy pro motocykly CFMOTO. Důrazně doporučujeme, aby všechny použité součásti a příslušenství byly originálními komponenty CFMOTO.

Motocykl je citlivý na změny hmotnosti a aerodynamických sil; věnujte mimořádnou péči při přepravě nákladů, cestujících a / nebo při montáži doplňkového příslušenství.

DŮLEŽITÉ INFORMACE

- 1 - Každý řidič a / nebo cestující by měli být plně seznámeni s provozem motocyklu. Cestující může ovlivnit ovládání motocyklu nesprávným umístěním během zatáčení nebo náhlými pohyby. Je důležité, aby cestující seděl klidně, když je motocykl v pohybu a nenarušoval provoz motocyklu. Na motocyklu nikdy nepřevážíte zvířata.
- 2 - Před každou jízdou byste měli instruovat každého cestujícího, aby nohy měl vždy na patkách spolujezdce a držel se řidiče nebo madla. Nepřevážíte spolujezdce, pokud není dostatečně vysoký na to aby dosáhl na patky či madlo.
- 3 - Všechna zavazadla by měla být přepravována co nejnižší aby se snížil vliv na gravitaci motocyklu. Hmotnost zavazadla by měla být rovnoměrně rozložena na obou stranách motocyklu. Vyvarujte se přepravování zavazadel, která přesahují zadní část motocyklu.
- 4 - Nepřevážíte těžké nebo objemné předměty v zavazadlovém prostoru/ nosičích. Jsou určeny pro lehké předměty a přetížení může způsobit změnu těžiště a váhy.
- 5 - Neinstalujte příslušenství ani zavazadla, která by poškodila výkon motocyklu. Ujistěte se, že jste nepříznivě neovlivnili žádné součásti osvětlení, vůli na silnici, zatáčení a nakládání, ovládání, pohyb přední vidlice nebo jakýkoli jiný prvek činnosti motocyklu.
- 6 - Váha pevněná na řídkách nebo přední vidlici stíží řízení a může způsobit nebezpečné jízdní podmínky.
- 7 - Štít, čelní sklo, opěradlo a jiné velké předměty mají schopnost nepříznivě ovlivnit stabilitu a manipulaci s motocyklem. Nejen kvůli jejich hmotnosti, ale také aerodynamickým silám působícím na těchto površích, když je motocykl v provozu. Špatně navržené nebo nainstalované předměty mohou mít za následek rizikovou jízdu.
- 8 - Motocykl nelze modifikovat na tříkolový motocykl a nelze jej používat k tažení jakéhokoliv přívěsu nebo jiného vozidla. Jakékoliv nepříznivé účinky na součásti motocyklu způsobené použitím takového příslušenství nebo nesprávným užíváním, nebude uznána záruka.

Maximální zatížení: Nesmí přesáhnout 150kg (vč. hmotnosti jezdce, nákladu a příslušenství)

PŘÍSTROJOVÁ DESKA

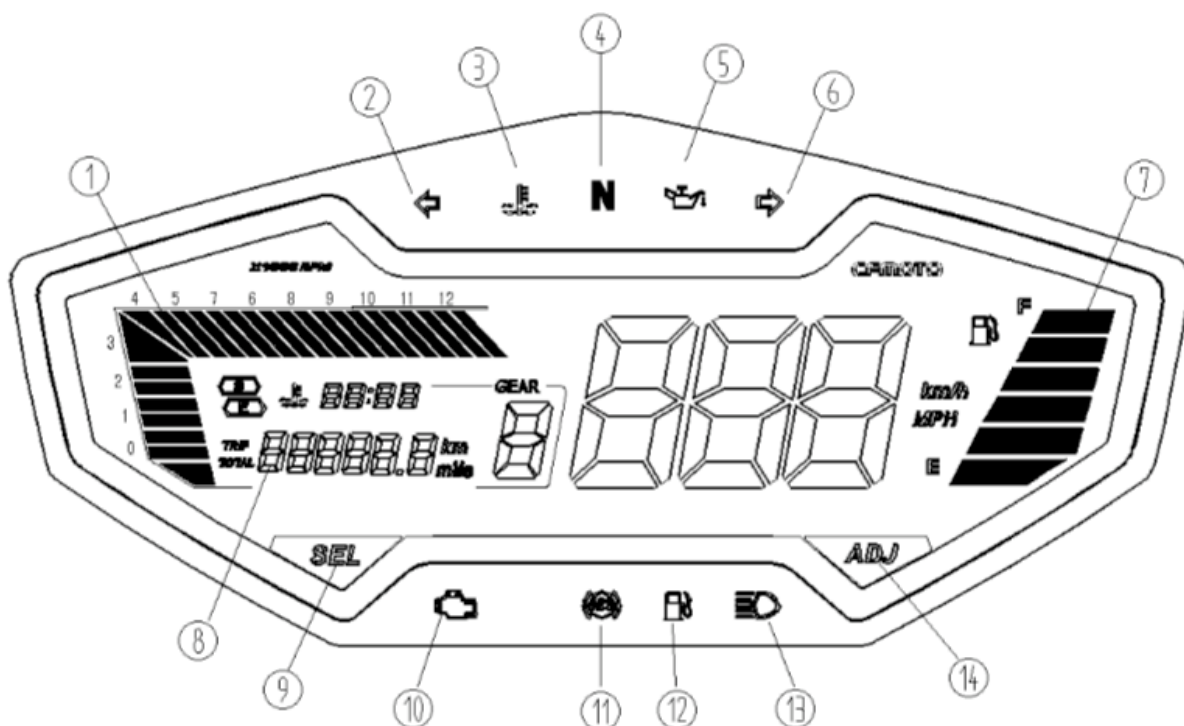

1	Tachometr	6	Ukazatel pravého blinkru	10	Ukazatel chyb
2	Ukazatel levého blinkru	7	Indikátor stavu paliva	11	Indikátor ABS
3	Výstraha – teplota vody	8	Ukazatel dat (vzdálenost, teplota, napětí, světla)	12	Výstraha – stav paliva
4	Ukazatel neutrálu (N)	9	Nastavovací tlačítko #1	13	Indikátor světlometů
5	Výstraha – Tlak oleje	14	Nastavovací tlačítko #2		

1 – Tachometr

Ukazuje rychlost. Když je klíček otočen do polohy “” ručička tachometru směřuje do polohy „zkontrolujte chod“. Pokud se tachometr chová jinak, nechte jej prověřit autorizovaným dealerem. Červený ukazatel na displeji vpravo značí počet otáček nad doporučenou rychlost motoru.

UPOZORNĚNÍ

Otáčky motoru by se neměli pohybovat v červené zóně, vysoké otáčky mohou negativně ovlivňovat chod motoru a mohou vést k jeho vážnému poškození.

2 – Ukazatel levého blinkru

Pokud je přepínač v poloze “”, rozblíká se indikátor levého blinkru

3 – Výstraha – teplota vody

UPOZORNĚNÍ

Pokud bliká výstražná kontrolka teploty vody “”, okamžitě zastavte motor a zkontrolujte chladicí systém a množství chladicí kapaliny v nádobce nebo se obraťte na autorizovaného prodejce. Pokud bude stroj používán i přes blikající kontrolku teploty vody, dojde k nevratnému poškození a přehřátí motoru.

4 – Indikátor neutrálu (N)

Rozsvítí se pokud je zařazen neutrální (N)

5 – Výstraha – Tlak oleje

Pokud se rozsvítí kontrolka , značí velmi nízkou hladinu oleje nebo nefunkční olejovou pumpu. Zastavte/ vypněte motor a zjistěte příčinu příp. dolijte doporučený olej.

6 – Ukazatel pravého blinkru

Pokud je přepínač v poloze “→”, rozbliká se indikátor pravého blinkru

7 – Indikátor stavu paliva

Ukazuje aktuální stav paliva. “F” značí, že je nádrž plná. “E” značí téměř prázdnou nádrž ve které zbývá pouze cca 3l paliva. V takovém případě doplňte palivo co nejdříve.

!VAROVÁNÍ!

Pokud na displeji bliká kontrolka , doplňte co nejrychleji palivo abyste předešli zničení palivové pumpy. Po doplnění znovu nastartujte.

8 – Ukazatel dat (vzdálenost, teploty chl. kapaliny, napětí osvětlení atd.)

ODO a TRIP hodnoty ukazují aktuální a celkový počet najetých km; dále je zde ukazatel teploty chladící kapaliny, napětí baterie a podsvícení LCD.

9 – Nastavovací tlačítko #1

Tlačítko “SEL” se používá pro změnu zobrazení kilometráže, teploty vody, napětí a podsvětlení displeje.

10 – Ukazatel chyb

Indikátor se rozbliká v případě poruchy nebo zkratu.



11 – Indikátor ABS

Pokud ABS pracuje normálně, indikátor bliká, pokud motocykl zastaví/stojí. Indikátor ABS zhasne, pokud stroj běží. Pokud ABS nefunguje správně stále svítí.

12 – Výstraha – Stav paliva

Pokud na displeji bliká kontrolka , doplňte co nejrychleji palivo abyste předešli zničení palivové pumpy. Po doplnění znovu nastartujte.

13 – Indikátor světlometů

Pokud je přepínač v poloze , svítí obrysová světla; pokud je přepínač v poloze , svítí dálková světla.

14 – Nastavovací tlačítko #2

Tlačítkem “ADJ” lze nastavit jas displeje.

POZNÁMKA

“SEL/ADJ” se používá pro nastavení hodin, měrných jednotek a teploty.

KLÍČEK, SPÍNAČ ZAPALOVÁNÍ A ZÁMEK ŘÍZENÍ

KLÍČEK

Klíček může být použit jak k nastartování, zamknutí řízení, zamknutí sedla tak i víčka palivové nádrže. Náhradní klíč skladujte na bezpečném místě. Pokud oba dva klíče jsou ztraceny, kontaktujte svého dealera.

SPÍNAČ ZAPALOVÁNÍ A ZÁMEK ŘÍZENÍ

Spínač zapalování má 3 následující pozice:



Motor nelze nastartovat, VŠECHNY el. obvody jsou vypnuty.



Motor je možné nastartovat, VEŠKERÉ el. vybavení lze použít.



Řízení zamknuto, VŠECHNY el. obvody jsou vypnuty pro zamezení krádeže vozidla.

A – Vypnutí
B – Zapnutí
C – Zamknutí řízení

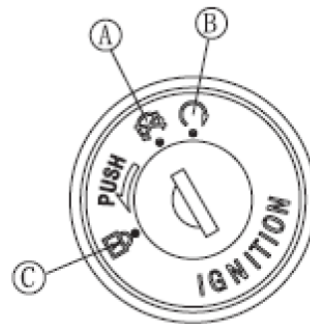



!VAROVÁNÍ!

Výstražné osvětlení, zadní světla a osvětlení SPZ může být rozsvíceno, pokud je klíček v pozici "B". Pokud jsou zapnuté světlomety, je lepší nastartovat motor aby se nevybíjel akumulátor příp. nezničil.

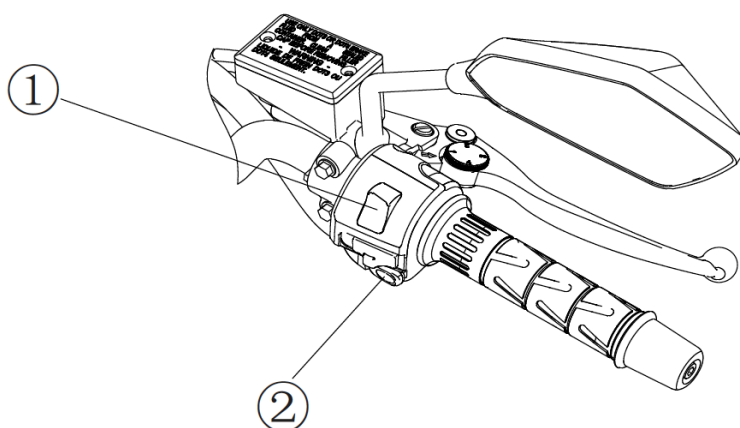
SPÍNAČE PRAVÉHO ŘIDÍTKA



1 – Vypínač motoru (“Chcípák”)

Tlačítko startování i vypínač motoru musí být před jízdou v poloze “”. Vypínač motoru slouží pro nouzové případy. Pokud si situace žádá vypnutí motoru, vypněte motor přepnutím tlačítka do polohy “”

POZNÁMKA

Přestože vypínač motoru vypne motor, nevypne el. okruhy stroje. Proto pro úplně vypnutí motoru a stroje použijte klíček

2 – Startovací tlačítko

Pokud je spínač zapalování a vypínač motoru v poloze “”, a je zařazen neutrál (N), stiskněte startovací tlačítko pro nastartování motoru.

SPÍNAČE LEVÉHO ŘIDÍTKA

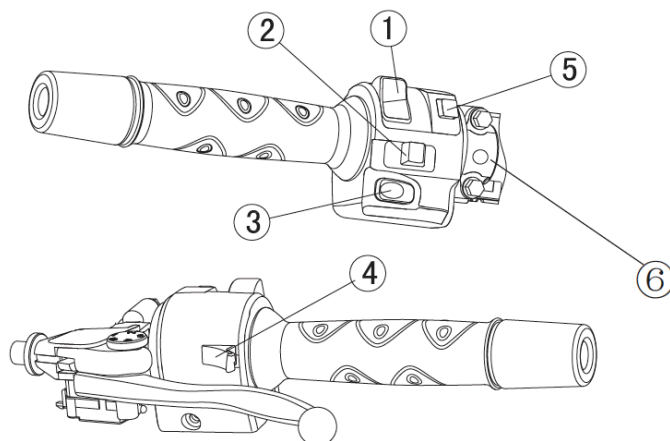

1 – Stmívač světlometů

2 – Přepínač blinkru



3 – Klakson

4 – Světelná houkačka



5 – Spínač jízdního módu

6 – Tlačítko výstrahy

1 – Stmívač světlometů

-  - Pokud je přepínač v této poloze, rozsvítí se dálková světla a indikátor dálkového světla.
-  - Pokud je přepínač v této poloze, rozsvítí se potkávací osvětlení a indikátor potkávacího osvětlení.

2 – Přepínač blinkrů

- : Pokud je přepínač v této pozici, levý blinkr a indikátor levého blinkru se rozbliká
- : Pokud je přepínač v této pozici, blinkry jsou vypnuté
- : Pokud je přepínač v této pozici, pravý blinkr a indikátor pravého blinkru se rozbliká

3 – Klakson

4 – Světelná houkačka

Pokud je to nutné, lze použít světelnou houkačku při předjíždění.

!VAROVÁNÍ!

Pokud je motor vypnutý, světla a nesmí být zapnuta více než 30 min. Jinak hrozí vybití a zničení akumulátoru.

5 – Přepínač jízdního módu

Lze přepnout mezi režimy Economic a Sport

6 – Tlačítko výstrahy

V případech nouze toto tlačítko slouží k zapnutí/vypnutí výstražných světel.

Nastavení páky brzdy / páky spojky

Nastavení brzdové páky a páky spojky může být nastaveno individuálně dle jezdce. Stiskněte páku a otočte nastavovacím čepem.

Doporučené rozhraní: 103 – 118mm

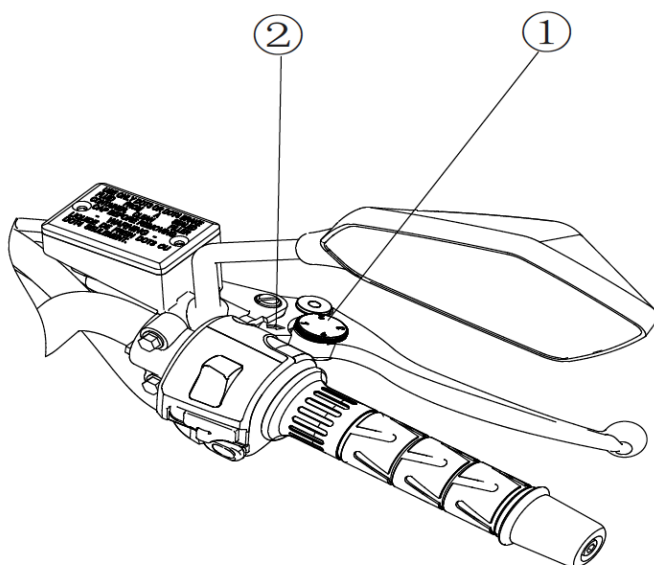

- 1 – Nastavovač
- 2 – Značka

PALIVOVÁ NÁDRŽ / VÍČKO

Otevřete víčko palivové nádrže a vytáhněte víčko klíčem. Vložte klíč zapalování do víka palivové nádrže a otočte ji ve směru hodinových ručiček. Uzavřete uzávěr; zatlačte na místo s vloženým klíčem. Klíč lze vyjmout otočením do původní polohy.

POZNÁMKA

Víčko palivové nádrže nelze zavřít bez vloženého klíče. Klíč nemůže být vyjmut, pokud není víčko řádně zamknuto. Netlačte klíčem abyste zavřeli víčko, jinak nelze víčko zamknout.

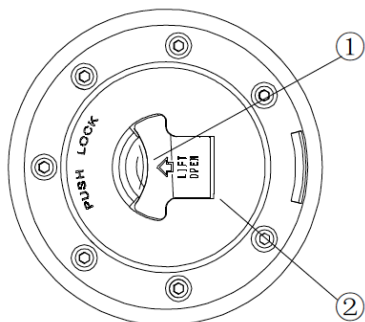

- 1 – Otvor pro klíč
- 2 – Víčko palivové nádrže

PALIVOVÁ NÁDRŽ

Při plnění palivové nádrže se vyvarujte rozlití benzínu, pokud ano, okamžitě jej utřete, abyste zabránili znečištění nebo nezpůsobili nebezpečí. Nečistěte víčko palivové nádrže vysokotlakou myčkou (Wap).

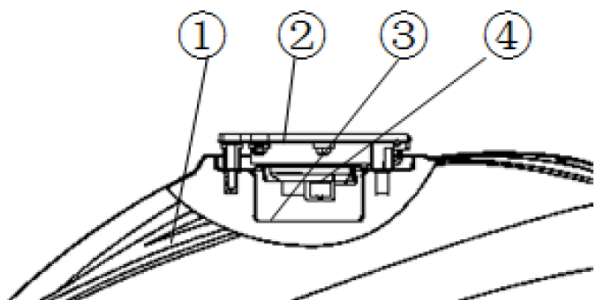

- 1 – Nádrž
- 2 – Víčko nádrže
- 3 – Horní ryska
- 4 – Plnicí hrdlo

!VAROVÁNÍ!

Benzín je extrémně hořlavý a za určitých podmínek může být výbušný. Při doplňování paliva otočte klíčem zapalování do polohy "X". Při doplňování paliva nekuřte. Ujistěte se, že prostor je dobře odvětrávaný a bez jakéhokoli zdroje otevřeného ohně. Nikdy naplňte nádrž tak, aby hladina paliva byla výše než plnicí hrdlo. Po doplnění paliva zkontrolujte, zda je uzávěr palivové nádrže bezpečně zajištěn.

POZNÁMKA - PALIVO

Tento motocykl lze použít pouze s bezolovnatým benzínem s oktanovým číslem 92 a výše. Nepoužívejte benzín s přídavkem olova, můžete nenávratně zničit katalyzátor

OTEVŘENÍ SEDLA / PŘÍBALOVÉ NÁŘADÍ

Sedlo odemkněte klíčem. Pod sedadlem naleznete základní příbalové nářadí. Přední sedlo otevřete povolením šroubů.

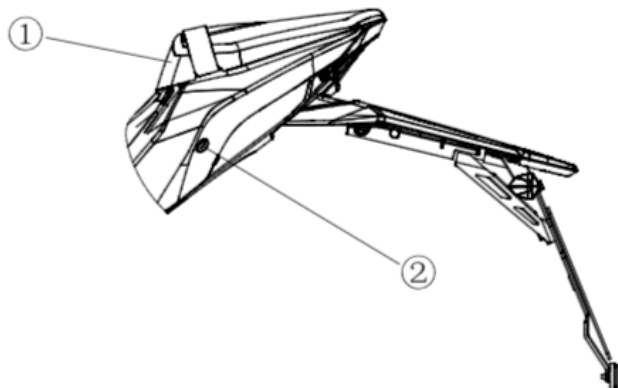

- 1 – Sedlo
- 2 – Zámek sedla

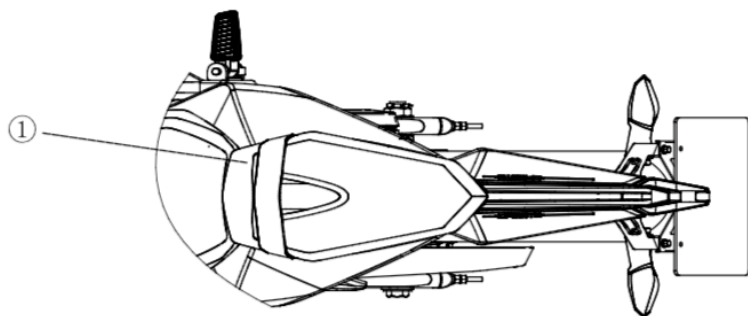

- 1 – Umístění příbalového nářadí

POSTRANNÍ STOJÁNEK

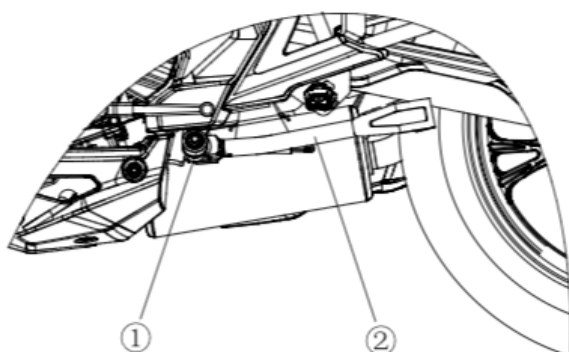

- 1 – Tlačítko pro vysunutí
- 2 – Stojánek

POZNÁMKA

Při použití stojánku nezapomeňte otočit řídítka směrem doleva.

Před jízdou se ujistěte, že je stojánek plně ve vodorovné poloze. Motor je nastaven tak, že motor nelze nastartovat, pokud není zařazen neutrální (N) a není spuštěn stojánek.

ZPĚTNÁ ZRCÁTKA

Zrcátka nastavíte lehkým otáčením.

!UPOZORNĚNÍ!

Zrcátka otáčejte jemně, aby se nepoškodili závity.

DOBA ZAJETÍ STROJE

Doba zjetí motocyklu je 1500 km. V průběhu zajištění je nutné pozorovat a dávat pozor na následující údaje:

Maximální doporučené otáčky motoru

Vzdálenost	Maximální otáčky motoru
0 km – 800 km	4000 ot/min
800 km – 1500 km	6000 ot/min

- Po nastartování stroje nepřidávejte plyn! Nechejte motor rozehtát a nechejte běžet na volnoběh alespoň 5 min, aby se olej dostal ke všem součástkám motoru
- Otáčky motoru by neměly být vysoké, když motor běží na volnoběh v neutrálu

!VAROVÁNÍ!

Nové pneumatiky mohou být kluzké a tím způsobit ztrátu kontroly nad motocyklem příp. škodu. Kontrolujte tlak v pneumatikách. Vyhněte se náhlému a agresivnímu brždění nebo přidávání plynu, také ostrému zatáčení.

OVLÁDÁNÍ A JÍZDA NA MOTOCYKLU

STARTOVÁNÍ MOTORU

- Zkontrolujte, že tlačítko pro vynucené vypnutí motoru (“chcípák”) je v poloze “↻”
- Otočte klíčkem v zapalování do polohy “↻”
- Ujistěte se, že je zařazen neutrál (N)

POZNÁMKA

Tento motocykl je vybaven senzorem převrácení. Motor se automaticky vypne a rozbliká se indikátor na displeji, pokud motocykl spadne. Po zvednutí a narovnání stoje otočte klíčkem z polohy “⊗” zpět do polohy “↻”, předtím než znovu nastartujete.

!VAROVÁNÍ!

Netiskněte startovací tlačítko déle než po dobu 5 sekund. Mohlo by dojít k přehřátí a dočasnému vybití akumulátoru. Před dalším pokusem o startování vyčkejte alespoň 15 sekund aby startér schladil a akumulátor dobil.

POZNÁMKA

Tento motocykl je vybaven spínačem spojky. Motor lze nastartovat pokud je zařazen převodový stupeň 1, je stisknuta páka spojky a postranní stojánek je plně zasunut.

!VAROVÁNÍ!

Nenechávejte motor běžet na volnoběh déle než 5min, může dojít k přehřátí a poničení některých částí motocyklu.

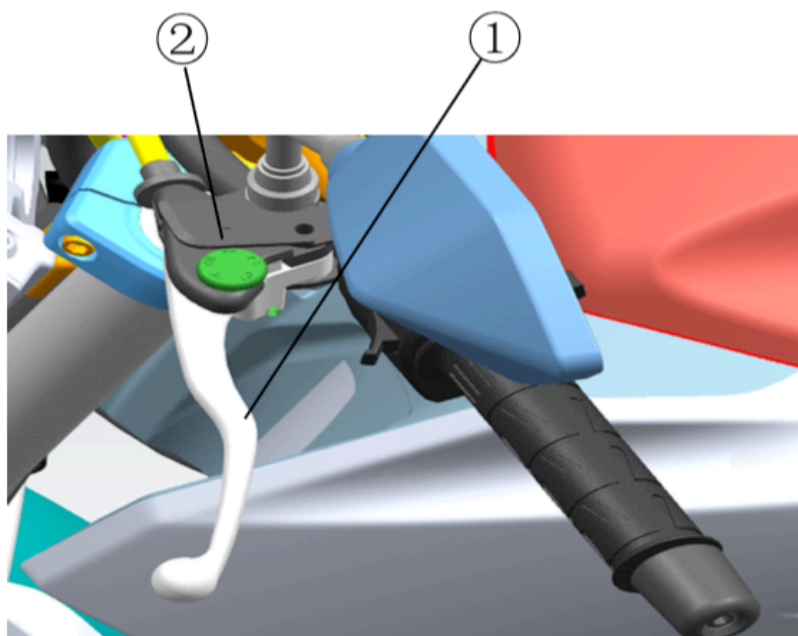

- 1 – Páčka spojky
- 2 – Spínač spojky

PŘÍPRAVA PŘED JÍZDOU

- Zkontrolujte, zda je postranní stojánek plně zatažen
- Pevně uchopte/stiskněte páku spojky
- Zařadte 1. převodový stupeň
- Přidejte pomalu plyn a pomalu pouštějte páčku spojky
- Jakmile spojka začne zabírat, přidejte více plynu tak abyste udrželi stroj a zabránili pádu stroje

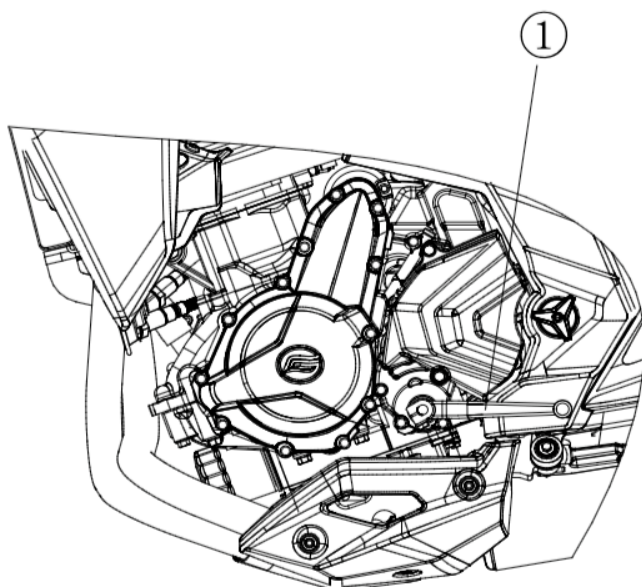

1 – pedál řazení

!VAROVÁNÍ!

Tento motocykl je vybaven spínačem stojánku. Motor nelze nastartovat pokud není zařazen neutrál (N) a stojánek není plně zvednut.

ŘAZENÍ

- Při řazení převodových stupňů pusťte plyn
- Pro řazení používejte pedál řazení
- Pomalu přidávejte plyn a pouštějte páčku spojky

!NEBEZPEČÍ!

V době záběhu stroje, zpomalte při řazení převodových stupňů. Jinak může dojít k poškození motoru nebo může zadní kolo jít do smyku a tím způsobit nehodu. Řazení by mělo být prováděno pod 5000 ot/min pro každý převodový stupeň.

POZNÁMKA

Při parkování, zařadte neutrál (N). Zvedněte pedál řazení při zařazení neutrálu.

BRZDĚNÍ ABS

- Pusťte plyn a nechejte zapojenou spojku aby motocykl zpomaloval
- Zařadte 1. převodový stupeň
- Při parkování, vždy brzděte přední i zadní brzdou současně. Podřadte nebo pusťte spojku aby se stoj nepřevrhl.
- Nikdy nebrzděte plnou silou, může dojít k okamžitému zastavení kol, která mohou jít do smyku. Při ostrém zatáčení, brzděte zlehka. Snižte rychlost před ostrým zatáčením.

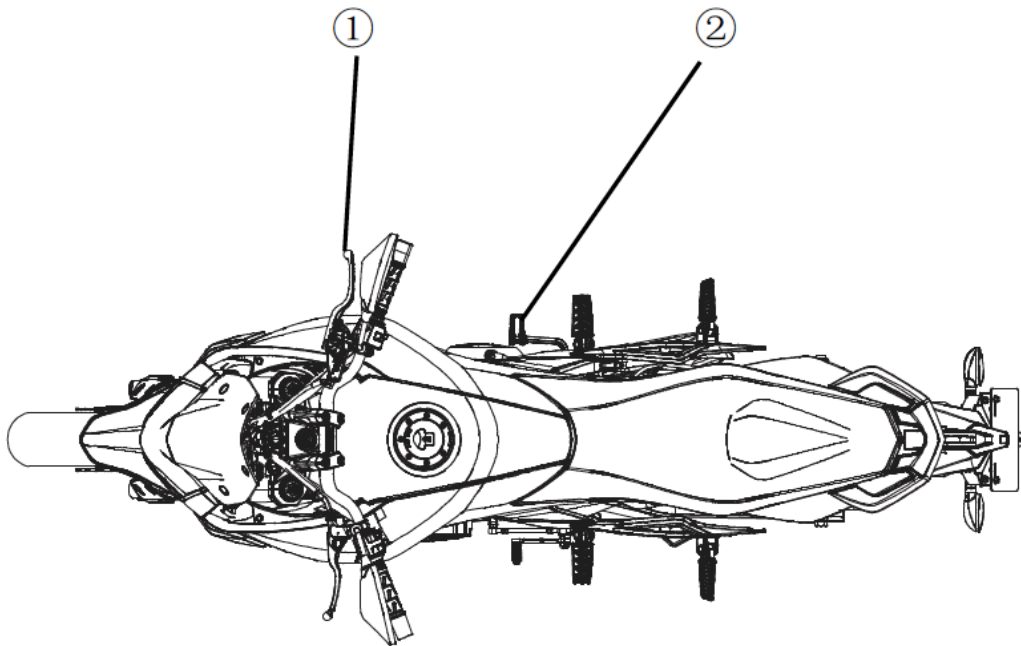



1 – Páka přední brzdy

2 – Pedál zadní brzdy

VYPNUTÍ MOTORU

- Pusťte plyn
- Zařadte neutrál (N)
- Otočte klíčkem v zapalování do polohy “”
- Zamkněte zámek řízení

POZNÁMKA

Tento motocykl je vybaven čidlem převrácení. Pokud se stroj převrátí, motor se automaticky vypne a rozbliká se kontrolka chyby. Po narovnání stroje, otočte klíček v zapalování z polohy “” do polohy “”.

NOUZOVÉ ZASTAVENÍ MOTOCYKLU

Tento spínač je určen pro bezpečnou jízdu a pohodlí. Je důležité, aby Vás tento spínač dokázal ochránit v nouzových situacích kdy může dojít k selhání plynu:

- 1) Nedůkladná údržba nebo nesprávná vzdálenost ventilu může způsobit vniknutí prachu do vzduchového sání.
- 2) Pře demontáží vzduchového filtru může dojít k vniknutí prachu a nečistot do vstřikování a tím ho zablokovat.

V těchto situacích může být motocykl zastaven zabrzděním pomocí brzd a držením řadící páky. Pokud jsou tyto úkony provedeny, spínač vypnutí motoru může být použit pro kompletní zastavení a vypnutí motoru. Poté otočte klíčkem v zapalování do polohy “”.

PARKOVÁNÍ

- Zařadte neutrál (N) vytáhněte klíček ze zapalování
- Motocykl musí být na rovném, zpevněném povrchu, vyklopte stojánek a motocykl opřete.
- Pokud parkujete v garáži apod., ujistěte se že je prostor dostatečně větraný a že motocykl není v blízkosti zdroje ohně (to zahrnuje i zdroje tepla jako je Karma apod.)
- Zamkněte řízení abyste zabránili příp. krádeži.

UPOZORNĚNÍ

Motocykl neparkujte na nezpevněném nebo skloněném povrchu, hrozí převrácení stroje!

!VAROVÁNÍ!

Výfuk a tlumič výfuku jsou při/ po jízdě velmi horké, což může způsobit vznícení přilehlých věcí a způsobit škodu na majetku nebo zranění. Neparkujte motocykl v místech se suchou trávou, listím nebo dalších hořlavých látek.

!VAROVÁNÍ!

Benzín je extrémně hořlavý a za určitých podmínek může způsobit explozi.

POZNÁMKA

Při parkování v noci blízko silnice, zapněte světla tak abyste zvýšili Vaši viditelnost. Světla nenechávejte zapnutá příliš dlouho, mohlo by dojít k vybití baterie.

KATALYZÁTOR

Tento motocykl je vybaven katalyzátorem. Drahé kovy (platinium a rhodium) reaguje s oxidem uhelnatým a uhlovodíky a přeměňuje na oxid uhličitý a vodu což vede k daleho čistším výfukovým plynům které jsou uvolňovány do ovzduší.

- Používejte pouze bezolovnaté palivo
- Nepokoušejte se nastartovat motocykl tlačáním, když je vybitá baterie.
- Nepoužívejte vozidlo, pokud je převodovka v neutrálu. Za těchto podmínek proudí nespalovaná směs vzduchu a paliva do výfukového systému a urychluje reakci v katalyzátoru který se přehřívá a může se poškodit.

POZNÁMKA

Pro správnou ochranu katalyzátoru se řiďte následujícími pokyny:

- 1) Používejte pouze bezolovnaté palivo. I malé množství olova může narušit drahé kovy v katalyzátoru což může vést k jeho selhání.
- 2) Nepřidávejte antikorozi oleje nebo motorový olej do tlumiče výfuku, může dojít k selhání katalyzátoru

SYSTÉM ODPAŘOVÁNÍ PALIVA

V případě selhání se obraťte na Vašeho dealera CFMOTO. Nepokoušejte se vyměnit tento systém. Po údržbě se ujistěte, že jsou hadice dobře spojeny a utěsněny, aby nehrozilo unikání, zablokování nebo poškození.

Výpary z paliva v nádrži jsou pohlcovány filtrem s aktivním uhlím při nečinnosti motoru. Výpary jsou vedeny do spalovací komory, kde jsou spalovány, když motor běží. Tímto se výrazně snižuje znečištění ovzduší. Tlak v palivové nádrži je vyrovnáván absorpční hadičkou. Pokud je vnitřní tlak nádrže nižší než venkovní, je možné tlak doplnit vzduchovou hadičkou uhlíkové nádržky nebo absorpční hadičkou. Celý systém musí běžet hladce bez sebemenšího ucpání nebo skřípnutí hadiček jinak hrozí poškození palivového čerpadla a deformace nádrže.

BEZPEČNOST V PROVOZU

BEZPEČNÁ TECHNICA JÍZDY

Následující upozornění platí pro každodenní používání motocyklu a musí být pečlivě sledována pro bezpečný a efektivní provoz vozidla.

- Pro bezpečnost a ochranu důrazně doporučujeme helmu.
- Měli byste si být vědomi platných bezpečnostních předpisů a vyhlášek.
- Používejte rukavice a vhodnou obuv a oblečení.
- Při změně směru z pruhu do pruhu se ujistěte že je tento manévr bezpečný pohledem přes rameno. Nespolehejte se pouze na zpětné zrcátko; můžete nesprávně odhadnout vzdálenost a rychlost vozidla.
- Při jízdě do strmých svahů přeřaďte na nižší rychlostní stupeň
- Při brzdění použijte jak přední, tak i zadní brzdy. Použití pouze jedné brzdy v náhlé situaci může způsobit, že nad motocyklem ztratíte kontrolu.
- Při sjíždění dlouhých svahů ovládejte rychlost vozidla zavřením škrtkové klapky. Pro pomocné brzdění použijte přední a zadní brzdy.
- V mokřích podmínkách se spoléhejte více na škrtkovou klapku pro řízení rychlosti vozidla a méně na přední a zadní brzdy. Škrtková klapka by také měla být používána rozumně, abyste zabránili smyku při rychlém zrychlení nebo zpomalení zadního kola.

- Jízda při správné rychlosti a zamezení zbytečně rychlé akcelerace je důležitá nejen pro bezpečnost a nízkou spotřebu paliva, ale také pro dlouhou životnost vozidla a tišší provoz.
- Při jízdě na mokré vozovce nebo na volných plochách vozovky se výkon vozidla sníží.
- Všechny úkony by měly být za těchto podmínek provedeny hladce. Náhlé zrychlení, brzdění nebo otáčení může způsobit ztrátu kontroly.
- Na drsných cestách jeďte opatrně, zpomalte a “uchopte“ palivovou nádrž koleny za účelem lepší stability. Je-li při jízdě nutné náhlé zrychlení, přeřazením na nižší převodový stupeň dosáhnete potřebného výkonu.
- Nepodřazujte při příliš vysokých otáčkách, aby nedošlo k poškození motoru.

KAŽDODENNÍ BEZPEČNOSTNÍ PROHLÍDKA STROJE

Před jízdou vždy vyzkoušejte následující položky, při pravidelném provádění těchto kontrol zajistíte bezpečnost a spolehlivý provoz motocyklu.

Pokud se při těchto kontrolách zjistí nějaké nesrovnalosti, přečtěte si kapitolu **ÚDRŽBA A SEŘIZOVÁNÍ** nebo se obraťte na svého prodejce.

!VAROVÁNÍ!

Pokračování v jízdě se zjištěnou závadou může způsobit vážné poškození stroje nebo nehodu.

Palivo	Dostatečné množství paliva						
Motorový olej	Hladina oleje je mezi spodní a horní ryskou						
Pneumatiky	Tlak v pneumatikách (v chladu):						
	<table border="1"> <tr> <td>Přední kolo</td> <td>Zatížení: 236kg</td> <td>Tlak: 250kPa</td> </tr> <tr> <td>Zadní kolo</td> <td>Zatížení: 325kg</td> <td>Tlak: 280kPa</td> </tr> </table>	Přední kolo	Zatížení: 236kg	Tlak: 250kPa	Zadní kolo	Zatížení: 325kg	Tlak: 280kPa
Přední kolo	Zatížení: 236kg	Tlak: 250kPa					
Zadní kolo	Zatížení: 325kg	Tlak: 280kPa					
Hnací řetěz	Uvolnění 30 – 40mm, v případě že je řetěz suchý, namažte jej.						
Šrouby, matky a úchytky	Zkontrolujte dotažení všech šroubů a matek na řízení, odpružení, os a ostatních součástí.						
Řízení	Jde zlehka ale uchycení není povolené.						
Brzdy	Opotřeбенí brzdových destiček: Drážkování je více než 1mm. Brzdová kapalina neuniká						
Plyn	Vůle plynu: 2 – 3mm						
Spojka	Vůle páčky: 2 – 3mm, páčka jde zlehka						
Chladící kapalina	Kapalina neuniká, hladina kapaliny je mezi ryskami.						
Elektrická výbava	Veškerá světla pracují a svítí normálně vč. Klaksonu						
Spínač vypnutí motoru (chcípák)	Spínač vypne motor						
Postranní stojánek	Pružina, která vrací stojánek nesmí být slabá nebo poškozená						
Alarm	Zvukový alarm funguje, jak má						

Vždy si pozorně přečtete varovné štítky na motocyklu!

DOPLŇUJÍCÍ UPOZORNĚNÍ PRO JÍZDU VE VYSOKÝCH RYCHLOSTECH

Brzdy	Brzdy jsou velmi důležité, především ve vysokých rychlostech. Zkontrolujte a příp. nastavte pro lepší výkon.
Řízení	Povolené řízení může způsobit ztrátu kontroly nad strojem. Zkontrolujte vůli řídítek.
Pneumatiky	Jízda ve vysokých rychlostech výrazně sjíždí vzorek pneumatik. Zjistěte stav pneumatik, příp. dofoukněte na doporučený tlak a zkontrolujte vyvážení.
Palivo	Ujistěte se, že v nádrži je dostatek paliva pro vysoký výkon motoru
Motorový olej	Abyste se vyhnuli selhání motoru, ujistěte se že je hladina oleje mezi ryskami.
Chl. kapalina	Zkontrolujte zda je hladina chladící kapaliny mezi riskami abyste předešli přehřátí
Elektrická výbava	Ujistěte se, že všechna světla svítí jak mají
Šrouby a uchycení	Ujistěte se, že všechny šrouby a matky jsou dotaženy

!VAROVÁNÍ!

Jízda ve vysokých rychlostech na dálnicích může porušit místní předpisy. Nejezdě ve vysoké rychlosti pokud jste neprošli řádným tréninkem.

ÚDRŽBA A SEŘIZOVÁNÍ

Údržba a seřízení uvedené v této kapitole musí být provedeno a musí být provedeno v souladu s tabulkou pravidelné údržby, aby byl motocykl stále v dobré kondici.

Prvotní údržba je klíčová a nesmí být zanedbána!

Se základními znalostmi mechaniky a řádným používáním náradí byste měli být schopni provádět mnoho úkonů údržby popsaných v této kapitole.

Pokud nemáte dostatečné zkušenosti nebo pochybujete o svých schopnostech, všechny úpravy, údržbu a opravy by měly být provedeny kvalifikovaným technikem. Pokud máte další dotazy, obraťte se na svého prodejce.

TABULKA PRAVIDELNÉ ÚDRŽBY

1. Pravidelná kontrola motorových částí

Položka	Frekvence	Vzdálenost km x 1000						
		1	9	18	27	36	45	54
Vzduchový filtr			*	*	*	*	*	*
Vůle ventilů	45000km							
Škrtková klapka (vůle, hladké ovládání)	1 rok	*		*		*		*
Rychlost volnoběhu		*		*		*		*
Unikání paliva (hadičky a přívody)	1 rok	*	*	*	*	*	*	*
Poškození hadiček	1 rok	*		*		*		*
Instalace hadiček	1 rok	*		*		*		*
Plyn			*	*	*	*	*	*
Hladina chladicí kapaliny	před jízdou	*	*	*	*	*	*	*
Únik chladicí kapaliny	1 rok	*	*	*	*	*	*	*
Hadice chladiče	1 rok	*	*	*	*	*	*	*
Svíčky zapalování		*	*	*	*	*	*	*
Uložení vodní hadice a chladiče	1 rok	*		*		*		*
Poškození přívodu vzduchu				*		*		*

2. Pravidelná kontrola podvozku

Položka	Frekvence	Vzdálenost km x 1000						
		1	9	18	27	36	45	54
Spojka a hnací řetěz								
Chod spojky (vůle, spojování a rozpojování)		*		*		*		*
Namazání hnacího řetězu	před jízdou		*	*	*	*	*	*
Povolání hnacího řetězu	před jízdou	*	*	*	*	*	*	*
Opotřebení hracího řetězu			*	*	*	*	*	*
Opotřebení napínací kladky				*		*		*
Kola a pneumatiky								
Tlak v pneumatikách	před jízdou	*	*	*	*	*	*	*
Poškození kol a pneumatik	před jízdou		*	*	*	*	*	*
Opotřebení vzorku pneumatik / nesouměrné opotřebení	před jízdou		*	*	*	*	*	*
Poškození ložisek kol	1 rok			*		*		*
Chod opěrek nohou – promazání		*		*		*		*
Chod ozubeného kola				*		*		*

Brzdový systém								
Únik brzdové kapaliny	1 rok	*	*	*	*	*	*	*
Poškození hadiček	1 rok	*	*	*	*	*	*	*
Opotřebenění brzdových destiček		*	*	*	*	*	*	*
Pozice hadiček	1 rok	*	*	*	*	*	*	*
Hladina brzdové kapaliny	1 rok	*	*	*	*	*	*	*
Chod brzd (účinnost, vůle, tah)	1 rok	*	*	*	*	*	*	*
Spínač brzdových světel		*	*	*	*	*	*	*

Odpružení								
Chod přední vidlice/ zadního tlumiče (pružení a hladký zdvih)				*		*		*
Únik oleje z přední vidlice/ zadního tlumiče	1 rok		*	*	*	*	*	*
Řízení								
Vůle řízení	1 rok	*		*		*		*
Ložiska představce říditek	2 roky				*			*
Elektrický systém								
Spínače a světa	před jízdou	*	*	*	*	*	*	*
Směr reflektorů	1 rok			*		*		*
Chod postranního stojánku	1 rok			*		*		*
Spínač vypnutí motoru ("chcípák")				*		*		*
Podvozek								
Namazání částí podvozku	1 rok			*		*		*
Utažení šroubů a matic	1 rok	*		*		*		*
Chod systému odpařování paliva			*	*	*	*	*	*

3. Pravidelná výměna

Položka	Frekvence	Vzdálenost km x 1000				
		1	9	18	27	36
Vzduchový filtr	2 roky					
Motorový olej + filtr	1 rok	9000 km				
Chladicí kapalina	2 roky					
Brzdová kapalina	2 roky					
Svíčky zapalování				*		*

MOTOROVÝ OLEJ

Pro řádný chod motoru, převodovky a spojky pravidelně kontrolujte / doplňujte hladinu oleje. V průběhu mazání motor dochází jak k produkci nečistot, tak i ke spotřebě oleje samotného.

!VAROVÁNÍ!

Provoz motocyklu bez dostatečného, nekvalitního nebo znečištěného oleje může způsobit zrychlené opotřebení a může mít za následek selhání motoru, převodovky nebo nehodu.

KONTROLA HLADINY OLEJE

- Pokud byl olej právě vyměněn, nastartujte motor a nechte ho běžet na volnoběh pár minut. Tento proces naplní olejový filtr olejem. Zastavte motor a počkejte pár minut aby se olej ustálil.

UPOZORNĚNÍ!

Točení motoru do vysokých otáček před tím, než se olej dostane ke všem částím motoru může způsobit selhání motoru.

- Pokud byl motocykl právě používán, počkejte pár minut, než všechn olej steče.
- Zkontrolujte hladinu oleje přes zrcátko.
- Při držení řízení motocyklu kolmo k zemi, hladina oleje by měla být mezi horní a spodní ryskou.
- Pokud je hladina oleje příliš vysoká, přebytečný olej odstraňte.
- Pokud je hladina oleje příliš nízká, dolijte dostatečné množství oleje.
- Vždy používejte stejný typ a značku oleje.

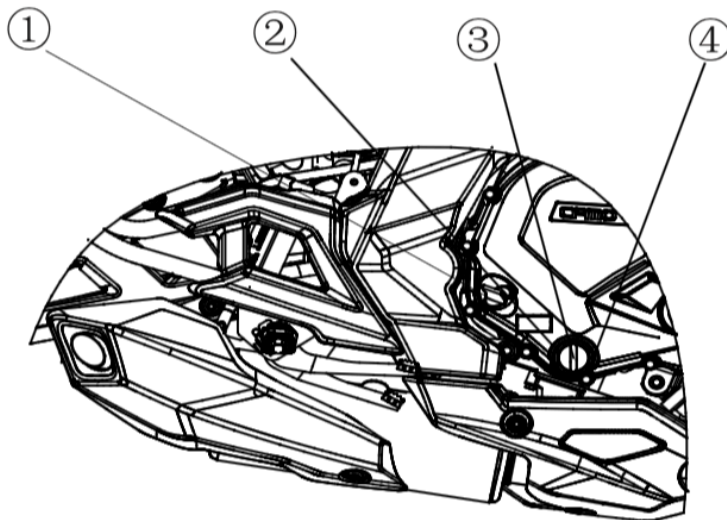

- 1 – Olejová nálevka
- 2 – Horní ryska
- 3 – Okénko pro kontrolu hladiny oleje
- 4 – Dolní ryska

UPOZORNĚNÍ!

Pokud je hladina oleje extrémně nízká, nefunguje olejová pumpa nebo jsou ucpány olejové hadice, rozsvítí se varovná kontrolka na displeji. Pokud kontrolka svítí ale neblíká, okamžitě zastavte motor a pokuste se zjistit závadu.

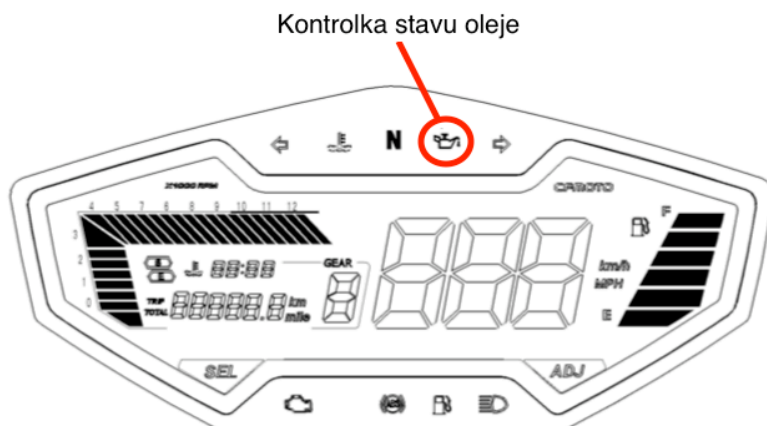

VÝMĚNA OLEJE A OLEJOVÉHO FILTRU

- Zaparkujte motocykl na rovném, zpevněném povrchu
- Řádně zahřejte motor a poté ho vypněte
- Pod motor položte nádobu
- Odšroubujte výpustní šroub
- Nechte olej vytéct do nádoby

!NEBEZPEČÍ!

Olej je toxická látka. Je nutné ji řádně zlikvidovat.

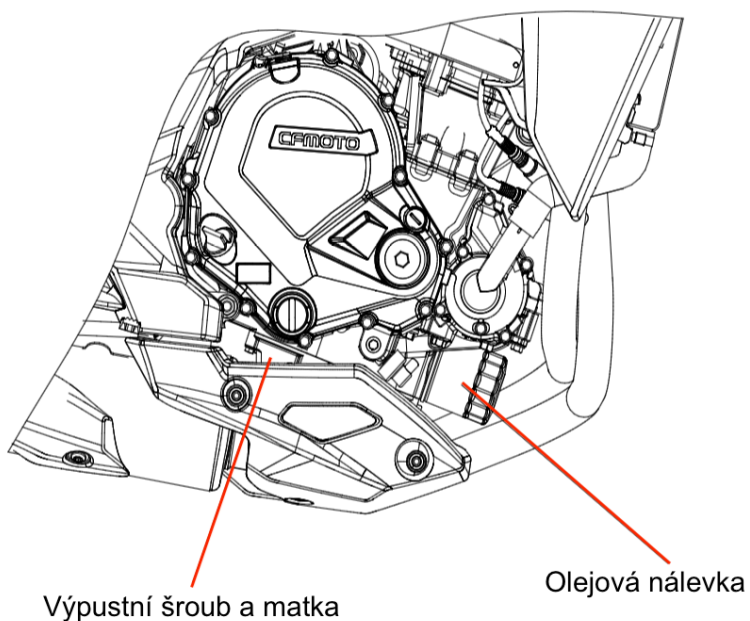

- Vyměňte olejový filtr a vložte nový
- Na těsnící kroužek naneste tenký film maziva a utáhněte požadovanou silou
- Vyměňte veškerá těsnění za nová
- Doplněte nový motorový olej tak aby hladina byla mezi horní a spodní ryskou
- Nastartujte motor
- Zkontrolujte hladinu oleje a zda olej neuniká

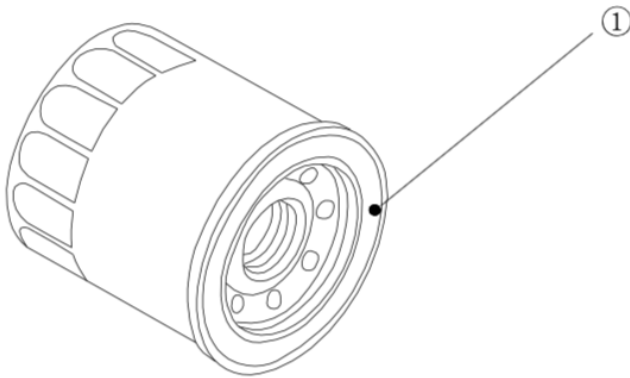

1 – zde naneste tenký film maziva

Doporučené dotahování

Výpustní olejový šroub: 30Nm

Olejový filtr: 17.2Nm

Doporučený motorový olej:

Typ: SJ JASO MA2

Viskozita: ELF 10W-40

Kapacita doplění/ výměny oleje:

S filtrem: 2 litry

Bez filtru: 2.2 litru

Při kompletní výměně oleje: 2.6 litru

Doporučujeme používat olej APISH nebo výše zmíněný JASO MA2. Přestože doporučená viskozita oleje je 10W-40, je dobré viskozitu změnit pokud jezdíte v jiných atmosférických podmínkách.

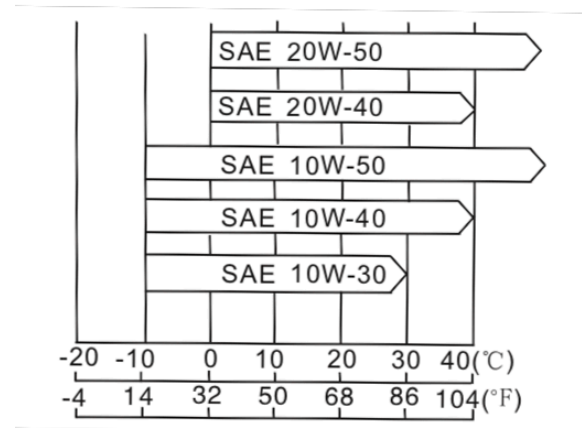

CHLADÍCÍ SYSTÉM

Zkontrolujte lopatky větráku, zda nejsou zaseknuty nečistotami. Očistěte proudem vody.

!VAROVÁNÍ!

Dbejte opatrnosti při manipulaci pokud větrák běží. Lopatky větráku mohou způsobit zranění.

!UPOZORNĚNÍ!

Použití vysoko-tlakového vodního proudu může poškodit chladič a lopatky větráku. Neblokujte nebo neodvádějte proud vzduchu přes radiátor instalací neoprávněného příslušenství před chladičem nebo za chladičím ventilátorem. Porušení proudění vzduchu k chladiči může vést k přehřátí a následnému poškození motoru.

Hadičky chladiče

Zkontrolujte hadičky chladiče zda netečou, nejsou popraskané nebo jinak poškozené. Dále zkontrolujte před každou jízdou, zda konektory nejsou volné.

Chladící kapalina

Chladící kapalina absorbuje přebytečné horko z motoru a posouvá ho dále skrze chladič do ovzduší. Pokud je hladina chladící kapaliny nízká, motor se přehřívá a může se poškodit. Pravidelně kontrolujte hladinu chladící kapaliny a příp. doplňujte dle tabulky.

Informace o chladící kapalině

Pro ochranu chladícího systému před korozí, použití antikoročních přísad je velmi důležité. Pokud jsou tyto přísady obsaženy v chladící kapalině není nutné je již přidávat. V průběhu používání se rez nashromáždí na radiátoru a ostatních částí chladícího systému. Toto může způsobit ucpání tok kapaliny a příp. snížit účinnost chladícího systému.

!VAROVÁNÍ!

Chladící kapalina obsahuje antikoroční přísady, které jsou speciálně vyvinuty pro motory a chladiče. Tyto chemikálie jsou škodlivé člověku. Dbejte opatrnosti.

Použití destilované vody společně s nemrznoucí směsí je důležité v případě, že je hladina chladící kapaliny příliš nízká.

Nemrznoucí směs (destilovaná voda, etylen glykol a antikoroční přísady) a chladící kapalina by měli být v poměru s ohledem na teplotu okolního prostředí.

!VAROVÁNÍ!

Stále typy nemrznoucích směsí mají antikoroční přísady, které pokud jsou příliš zředěny, ztrácí antikoroční vlastnosti. Nemrznoucí směs ředte tak, jak udává výrobce směsi.

Kontrola hladiny chladící kapaliny

- Zaparkujte motocykl kolmo k povrchu
- Zkontrolujte hladinu kapaliny, zda je mezi ryskami F (Full=plná) a L (Low=nízká)
- **Hladinu kapaliny kontrolujte když je motor studený (při pokojové teplotě)**

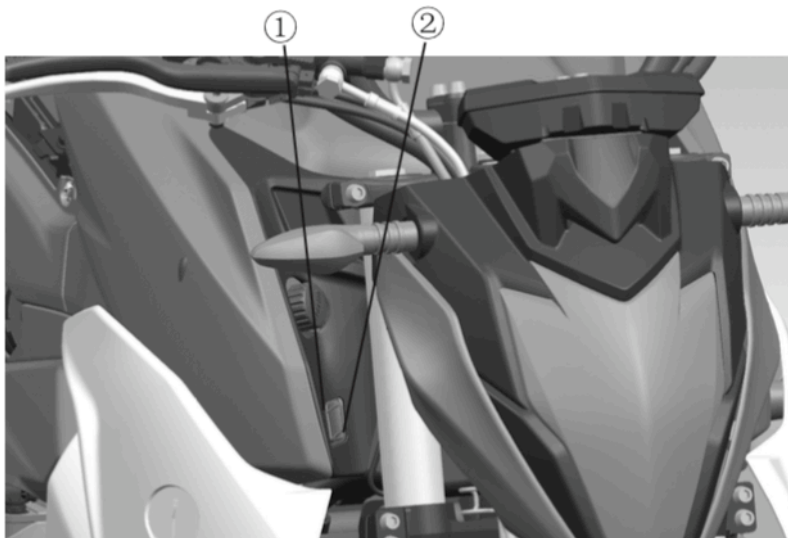

(1) – ryska F (full=plná)

(2) – ryska L (low=nízká)

- Pokud je hladina chladící kapaliny níže než je dolní ryska, sundejte pravý postranní kryt a doplňte chl. kapalinu do nádržky tak dokud hladina není mezi horní a spodní ryskou

Doplnění chladící kapaliny

- Odšroubujte víčko nádržky chladící kapaliny a nalijte potřebné množství tak, dokud hladina není mezi horní a spodní ryskou
- Zašroubujte zpět víčko
- Zavřete víko úložné schránky

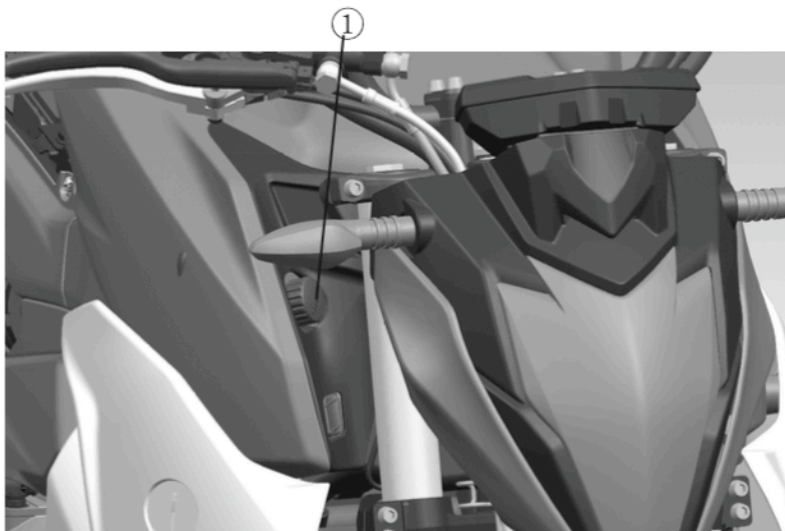

(1) – víčko nádržky chladící kapaliny

POZNÁMKA

V případě nouze můžete dolít pouze destilovanou vodu. Po bezpečném dojetí je nutné co nejdříve vrátit chladící kapalinu do správného poměru přidáním nemrznoucí směsi.

!VAROVÁNÍ!

Pokud je nutné doplňovat chladící kapalinu často, nebo je nádržka zcela prázdná, pravděpodobně se jedná o únik chladící kapaliny. Chladicí systém nechte zkontrolovat/ opravit u Vašeho autorizovaného prodejce.

Výměna chladící kapaliny

Pro kompletní výměnu chladící kapaliny z chladicího systému se obraťte na Vašeho autorizovaného prodejce nebo servis.

SVÍČKA ZAPALOVÁNÍ

Svíčka zapalování by měla být měněna dle tabulky pravidelné kontroly. Výměna by měla být provedena autorizovaným prodejcem/ servisem.

Typ svíčky: CR8EI
Odtrh: 0.7 – 0.9mm
Utahovací moment: 15Nm

A – odtrh svíčky zapalování

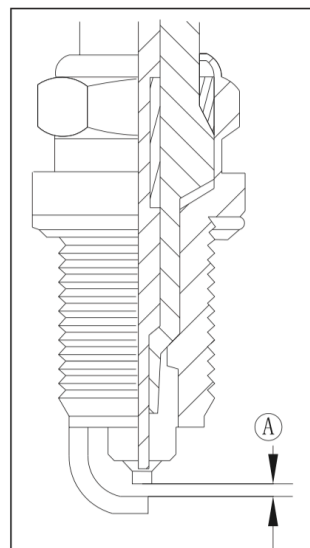

VZDUCHOVÝ SYSTÉM

Systém detekce paliva a výfukových plynů

Systém detekce je ovládán kyslíkovým čidlem, které je připevněno na výfukovém ústrojí.

Detekuje kvalitu a množství směsi paliva a vzduchu měřením hustoty obsaženého kyslíku. Tuto informaci posouvá dále do řídicí jednotky (ECU). Pokud jednotka vyhodnotí že směs paliva a vzduchu není dostatečná, odešle signál do TPS a do čidla sání teploty vzduchu pro lepší smíchání směsi. Tímto procesem je optimalizován poměr paliva a vzduchu aby spalování probíhalo hladce.

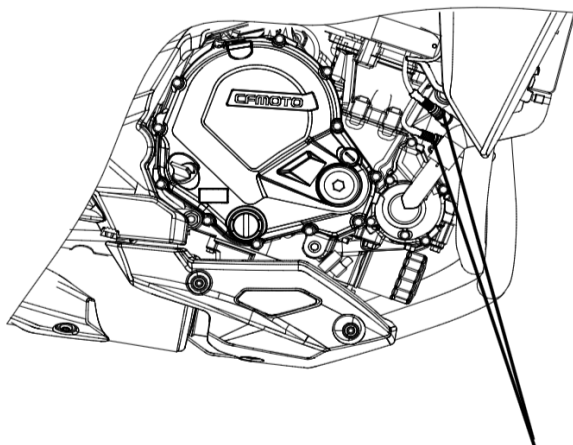

Kyslíkové čidlo

SACÍ VENTIL

Sací ventil je důležitým komponentem, který umožňuje přívod čerstvého vzduchu. Dle tabulky pravidelné kontroly provádějte kontrolu tohoto ventilu, dále také vždy pokud je volnoběh nestabilní nebo motor ztrácí výkon. Rozebrání ventilu a ostatních částí s ním související by mělo být provedeno autorizovaným servisem.

Vzdálenost ventilu

Ventil a uložení ventilu se může časem opotřebovat a je potřeba jej znovu nastavit.

!UPOZORNĚNÍ!

Pokud není nastavení provedeno, opotřebení nakonec způsobí, že ventily zůstanou částečně otevřené, bez vůle, výkonu a hlučné. Toto může způsobit vážné poškození motoru. Kontrola a nastavení by měl provádět autorizovaný prodejce dle tabulky pravidelné údržby.

VZDUCHOVÝ FILTR

Zanesený vzduchový filtr omezuje přívod vzduchu, zvyšuje spotřebu paliva, snižuje výkon motoru a způsobuje zanášení zapalovací svíčky. Prvek vzduchového filtru musí být vyčištěn v souladu s tabulkou pravidelné údržby. V prašných, deštivých nebo bahnitých podmínkách by měl být kontrolován častěji.

Výpustní hadice

- Výpustní hadice je umístěna na vršku zadního tlumiče (RH), kde je vidět zda kondenzovaná voda nebo olej uniká z filtrační skříně.
- Pokud ano, hadici vyjměte abyste vypustili tyto kapaliny.

!VAROVÁNÍ!

Po vypuštění se ujistěte, že jste hadici nasadili zpět. Olej na pneumatikách může způsobit jejich kluzkost což může vést ke ztrátě kontroly a způsobit nehodu.

SYSTÉM REGULACE ŠKRTÍCÍ KLAPKY

Zkontrolujte, zda je ovládání rukojeti plynu v souladu s tabulkou pravidelné údržby, a podle potřeby jej upravte.

Rukojeť/ ovládání plynu

Rukojeť škrtecí klapky ovládá klapky motoru. Pokud jde rukojeť ovládat příliš lehce, znamená to, že lanko je příliš dlouhé, což způsobí zpoždění reakce škrtecí klapky, zejména při nízkých otáčkách motoru. Také škrtecí ventil se nemusí zcela otevřít. Na druhé straně, pokud jde rukojeť škrtecí klapky příliš ztuhla, bude těžké ovládat rychlost volnoběhu která bude nepravidelná.

Kontrola

- Zkontrolujte, zda rukojeť plynu jde ovládat tak akorát
- Pokud je to nutné, doporučujeme nastavit

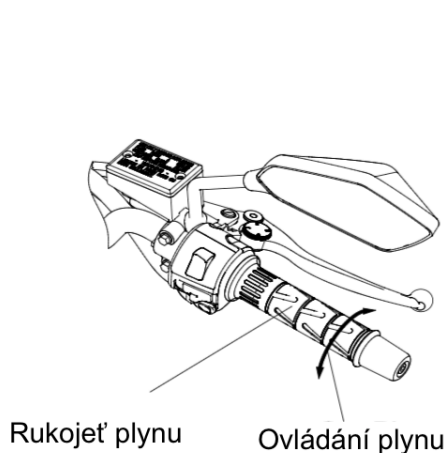

Vůle ovládání plynu: 2mm - 3mm

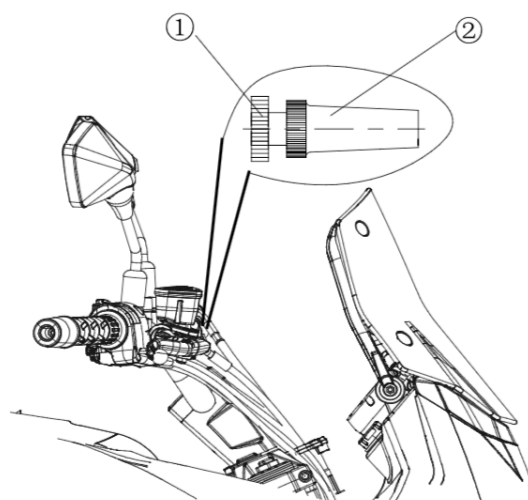

1 - Zamykací matka 2 - Stavitelný šroub

!UPOZORNĚNÍ!

Jízda se špatným nastavením, vedením lanka může vést k nebezpečné jízdě!

OTÁČKY VOLNOBĚHU

Otáčky volnoběhu vašeho motocyklu byly nastaveny ve výrobě, proto není potřeba další nastavení z Vaší strany. Pokud se objeví součástka, která by ovlivňovala chod volnoběhu, je nutné ji vyměnit autorizovaným prodejcem.

!UPOZORNĚNÍ!

Špatné nastavení volnoběhu může způsobit nebezpečnou jízdu.

Správné otáčky volnoběhu: 1450 ot/min ± 145 ot/min

TĚLESO ŠKRTÍCÍ KLAPKY / SPOJKA

Těleso škrťící klapky

Omezovací šroub na tělesu škrťící klapky je přesně nastaven a nelze nastavení změnit. Zkontrolujte zda jsou otáčky volnoběhu stabilní, pokud ne, obraťte se na autorizovaný servis.

Spojka

Díky opotřebení při tření a natahování lanka, je nutné chod spojky kontrolovat pravidelně před každou jízdou a také dle tabulky pravidelné kontroly.

!UPOZORNĚNÍ!

Abyste se vyhnuli vážným popáleninám, nikdy se nedotýkejte horkého motoru a jeho částí nebo výfukového ústrojí.

Kontrola chodu

- Zkontrolujte, zda se páčka spojky chová normálně a lanko se posouvá zlehka. Pokud tomu tak není, vyhledejte autorizovaného prodejce/ servis.
- Zkontrolujte vůli ovládání spojky. **Doporučená vůle: 2 – 3mm**
- Pokud je vůle nesprávná, lze ji nastavit následovně:
 - Povolte zamykací matici a otáčejte nastavovacím šroubem tak aby páčka spojky měla správnou vůli.
 - Pokud toto nastavení není dostatečné, povolte/ utáhněte matky na konce spojkového lanka.

Zamykací matice Páčka spojky

Matice
pro
nastavení

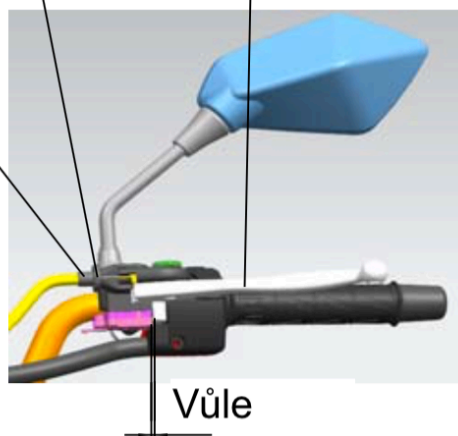

!VAROVÁNÍ!

Ujistěte se, že bowden horního konce lanka je správně umístěn. Pokud nastavíte vůli lanka příliš malou, provoz s takovýmto nastavením může být nebezpečný.

POZNÁMKA

Po dokončení nastavení, nastartujte motor a zkontrolujte zda spojka a její ovládání pracuje jak má.

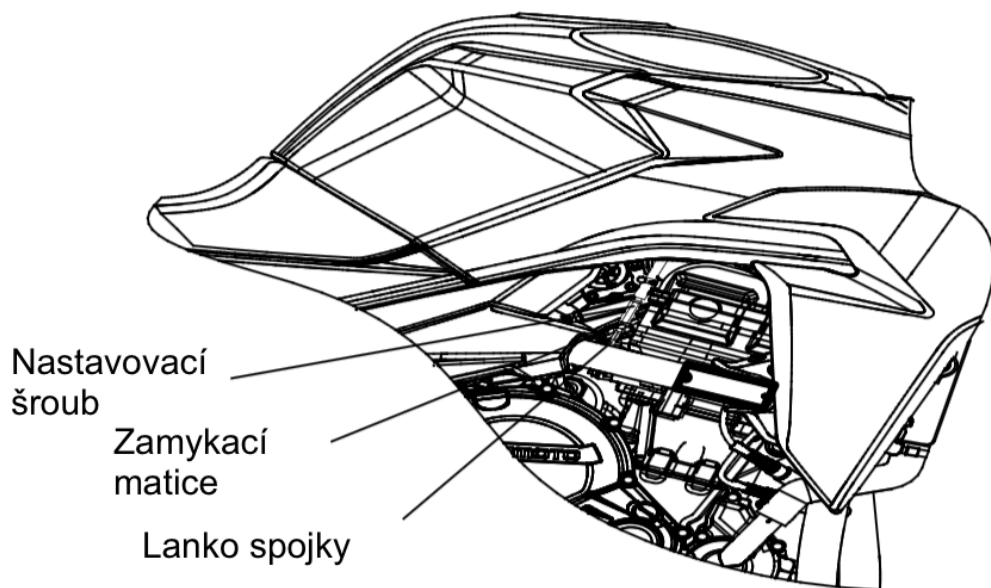

HNACÍ ŘETĚZ

Prohnutí (uvolnění) a mazání řetězu je třeba kontrolovat před každou jízdou a také dle schématu pravidelné údržby abyste zabránili nadměrnému opotřebení. Pokud se řetěz stane hodně opotřebovaným nebo bude špatně nastaven, tj. bude příliš volný nebo příliš utažený, může spadnout nebo se zlomit.

!VAROVÁNÍ!

Řetěz, který padá z pastorku může snížit výkon motoru nebo zablokovat zadní kolo což může nezvratně poškodit motocykl nebo ztrátu kontroly nad vozidlem!

Kontrola volnosti řetězu

- Motocykl zaparkujte a postavte na stojánek
- Otáčejte zadním kolem abyste zjistili zda řetěz není příliš volný/ tuhý a změřte povolení řetězu tak, že na něj mezi zadním kolem a ozubeným kolem zatlačíte směrem k zemi.
- Pokud je řetěz příliš povolený nebo utažený, nastavte ho tak aby odpovídal doporučeným hodnotám.

Standartní povolení řetězu: 30 – 40mm

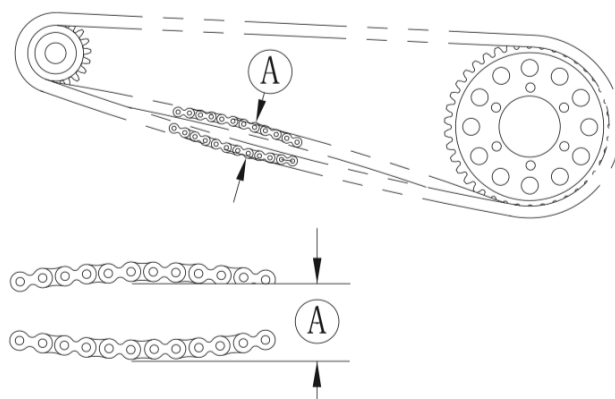

Ⓐ Povolení řetězu

Nastavení řetězu

- Povolte levou a pravou matici
- Vyměňte závlačku a povolte pojistnou matici zadní nápravy
- Pokud je řetěz příliš volný, utáhněte levý a pravý šroub stejnoměrně ve směru hodinových ručiček.
- Pokud je řetěz příliš utažený, povolte levý a pravý šroub stejnoměrně proti směru hodinových ručiček.
- Udržujte pohyb zadní hřídele kola tak aby odpovídala pohybu na levé i pravé straně vidlice

POZNÁMKA

Zadní hřídel musí být nastavena stejně na levé i pravé straně.

!VAROVÁNÍ!

Nevyrovnání kola může způsobit nerovnoměrné opotřebení pneumatik, nebezpečnou jízdu či nehodu.

- 1 – Závlačka
- 2 – Pojistná matice
- 3 – Nastavovací matice řetězu
- 4 – Pojistná matice řetězu

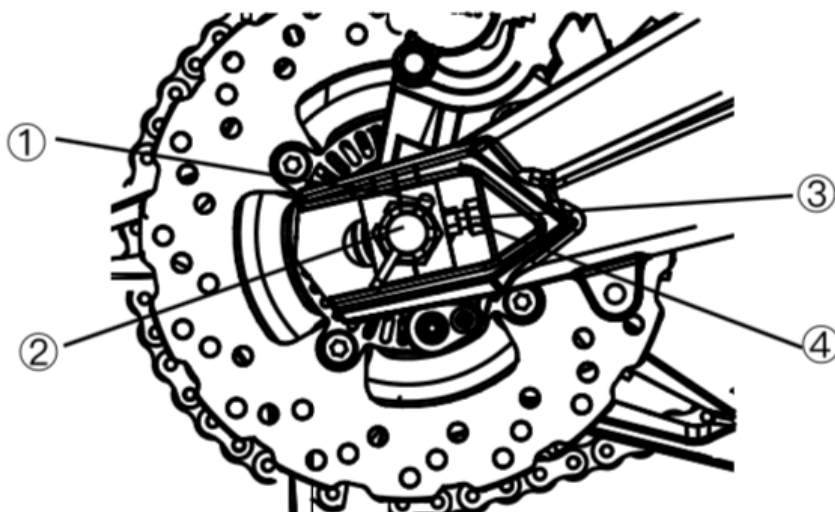

- Utáhněte obě nastavovací matice řetězu
- Utáhněte matici zadní nápravy
- **Utahovací síla: 110Nm**
- Otáčejte zadním kolem a opět změřte povolení řetězu a příp. přenastavte
- Namontujte novou závlačku skrz matici zadní nápravy a roztáhněte její konce

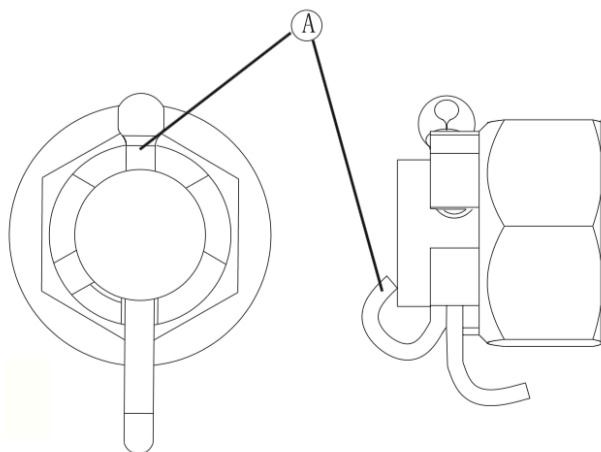

Ⓐ Závlačka

POZNÁMKA

Při instalaci nové závlačky se může stát, že otvory v matici nesedí. Dotáhněte matici cca o 30° po směru hodinových ručiček tak aby šla závlačka lehce provléknout.

!VAROVÁNÍ!

Pokud matice osy zadního kola není dostatečně dotažena nebo závlačka není zasunuta, může dojít k poškození, nebezpečné jízdě nebo zranění.

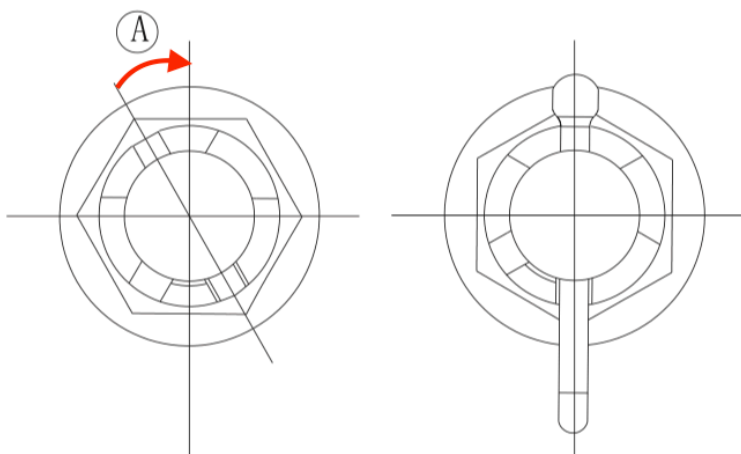

Ⓐ Utahujte po směru hodinových ručiček

Opotřebení řetězu

- Napněte řetěz buď pomocí nastavovačů řetězů nebo zavěšením závaží o hmotnosti 10 kg
- Změřte délku 20 článků řetězu na rovné (napnuté) straně řetězu od středu prvního čepu k pinovému středu 21 čepu
- Pokud délka překračuje servisní limit, řetěz musí být vyměněn
- **Servisní limit řetězu: 320mm**

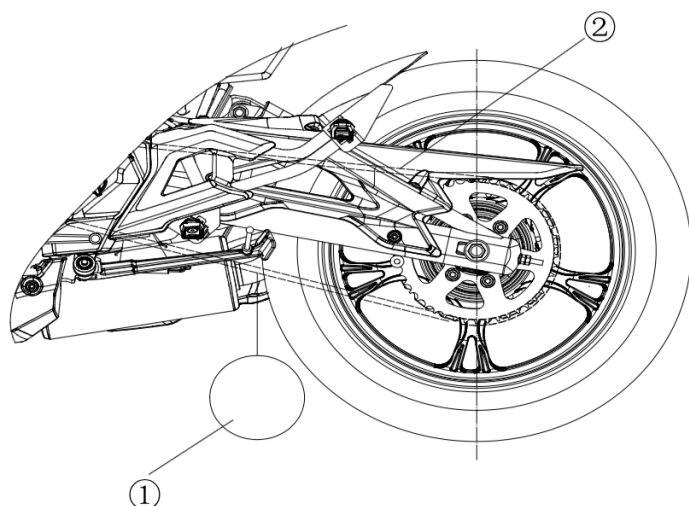

① Měření ② Zavěšení závaží

!VAROVÁNÍ!

Pro bezpečnost, používejte standartní řetěz který je „nekonečný“ tzn. Není třeba ho stříhat. Řetěz nechejte vyměnit u autorizovaného prodejce.

- Otáčejte zadním kolem, zda řetěz nebo jeho součásti nejsou poškozeny
- Zkontrolujte ozubení ozubeného kola, zda nejsou nadměrně opotřebované nebo vylámané
- Pokud zaznamenáte jakékoli nerovnosti, řetěz i ozubené kolo nechte vyměnit autorizovaným servisem.

POZNÁMKA

Opotřebování ozubeného kola je znázorněno na obrázku níže.

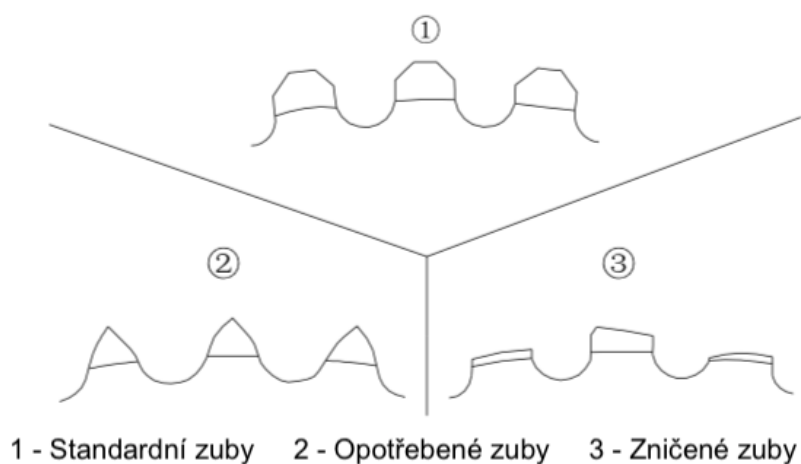

Mazání

Řetěz udržujte namazaný. Mažte každých 500 – 1000km. Pokud je řetěz velmi znečištěný, před aplikací lubrikantu, řetěz očistěte. Věnujte pozornost mazání/ čištění řetězu zvláště v případě, že byl motocykl provozován v mokrých podmínkách.

- Lubrikant aplikujte na strany čepů tak aby se dostal do všech pohyblivých částí řetězu
- Pokud je řetěz velmi suchý, před namazáním ho očistěte



BRZDY

Kontrola opotřebení brzd

Zkontrolujte brzdové třmeny, zda opotřebení (tloušťka) brzdových destiček není menší než 1mm. Obě destičky nechte vyměnit autorizovaným servisem.

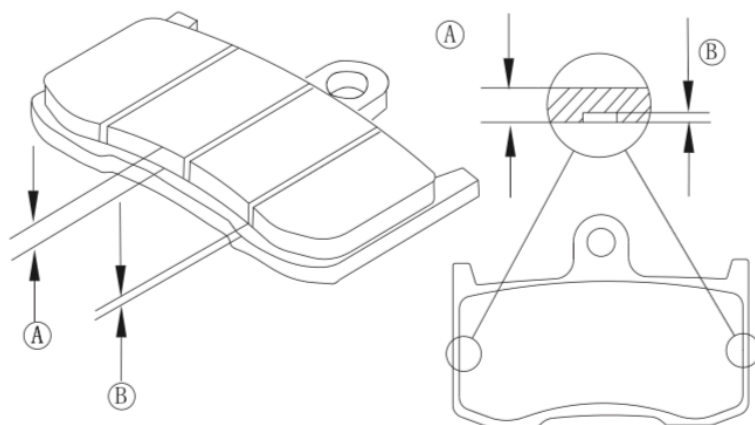

Ⓐ Tloušťka brzdových destiček Ⓑ 1mm

Brzdová kapalina

V závislosti s tabulkou pravidelné kontroly, zkontrolujte hladinu brzdové kapaliny v přední i zadní nádobce a případně doplňte/ vyměňte. Brzdová kapalina musí být vyměněna pokud je znečištěná vodou nebo nečistotami.

Typ kapaliny: DOT4

UPOZORNĚNÍ!

Vyhňte se rozlití kapaliny na natřené části. Nepoužívejte brzdovou kapalinu, která byla v otevřené lahvi po dlouhou dobu!

Zkontrolujte, zda kapalina neuniká a zda není poškozená brzdová hadička.

Kontrola brzdové kapaliny

- Zkontrolujte, zda je hladina brzdové kapaliny v přední i zadní nádobce mezi spodní a horní ryskou.

- 1 – Víčko nádoby brzdové kapaliny (přední)
- 2 – Horní ryska
- 3 – Dolní ryska
- 4 – Nádobka brzdové kapaliny (přední)

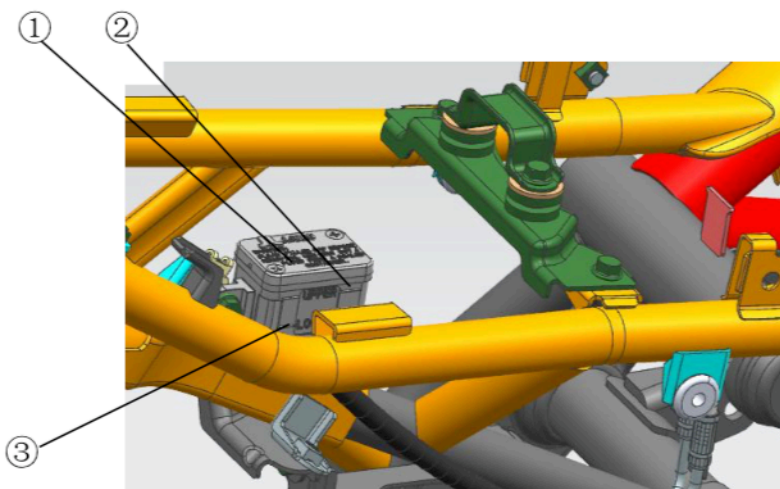
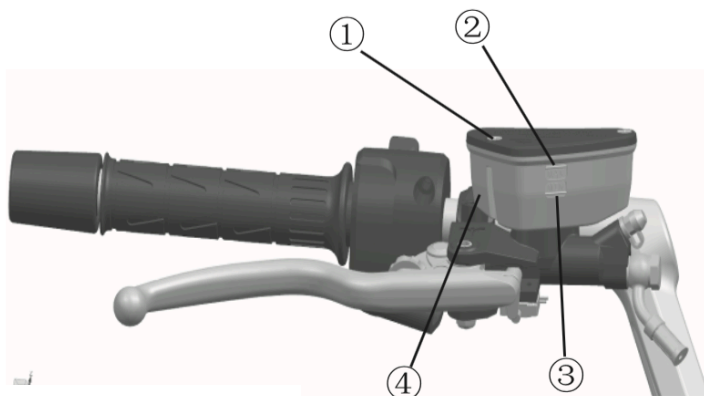

- (1) – Nádobka brzdové kapaliny (zadní)
- (2) – Horní ryska
- (3) – Dolní ryska

- Pokud je hladina brzdové kapaliny nižší, než je dolní ryska nádoby, zkontrolujte, zda kapalina neuniká a doplňte brzdovou kapalinu do horní rysky.
- U přední nádoby je rysky viditelná po otevření nádoby zevnitř.

!VAROVÁNÍ!

Nikdy nemíchejte brzdové kapaliny různých výrobců! Pokud je nutné kapalinu dolít nebo kompletně vyměnit a neznáte výrobce stávající, vždy vyměňte všechnu kapalinu za novou.

Výměna brzdové kapaliny by měla být prováděna autorizovaným dealerem

Přední a zadní brzdy

Brzdové kotouče a destičky se časem opotřebovávají. Provádějte pravidelnou kontrolu/ výměnu dle tabulky periodické kontroly.

!VAROVÁNÍ!

Pokud je brzdová páka nebo pedál při stisknutí/ sešlápnutí příliš měkký, může být brzda poškozena nebo je zavzdušněná. Jízda na stroji s možným defektem brzd je velmi nebezpečná, proto okamžitě vyhledejte autorizovaný servis pro kontrolu/ opravu brzd.

Kontrola brzd

- Otočte klíčkem do polohy “”
- Při stisknutí přední brzdy musí svítit brzdové světlo
- Kontrolu předního spínače brzd provádějte v autorizovaném servisu
- Zkontrolujte spínač zadní brzdy, brzdové světlo musí svítit při sešlápnutí brzdového pedálu
- Pokud brzdové světlo nesvítí, zkontrolujte kabeláž a konektory jak předního tak i zadního brzdového spínače

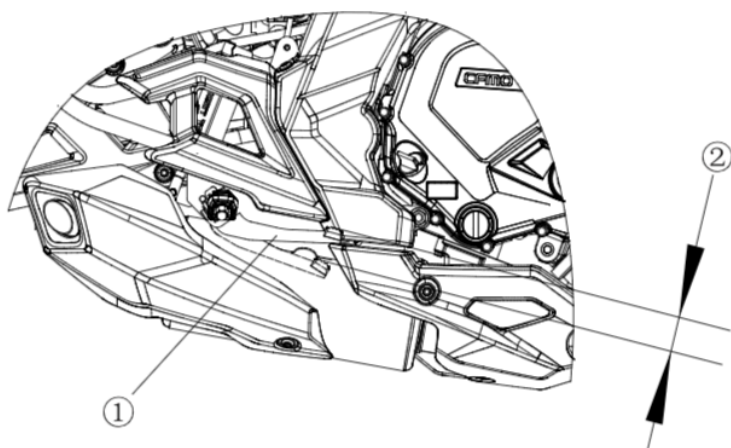

① Pedál zadní brzdy

② Vůle pedálu zadní brzdy

Vůle pedálu zadní brzdy: 10mm

PŘEDNÍ VIDLICE

Kontrola chodu přední vidlice by měla být prováděna v závislosti s tabulkou pravidelné kontroly.

Kontrola přední vidlice

- Zmáčkněte páku přední brzdy a pohybem nahoru-dolů zapérujte vidlicí abyste zjistili, zda je zdvih hladký
- Zkontrolujte, zda z vidlice neuniká olej, příp. zda není poškozená
- Pokud máte jakékoli pochybnosti o správném chodu vidlice, obraťte se na Vašeho prodejce.

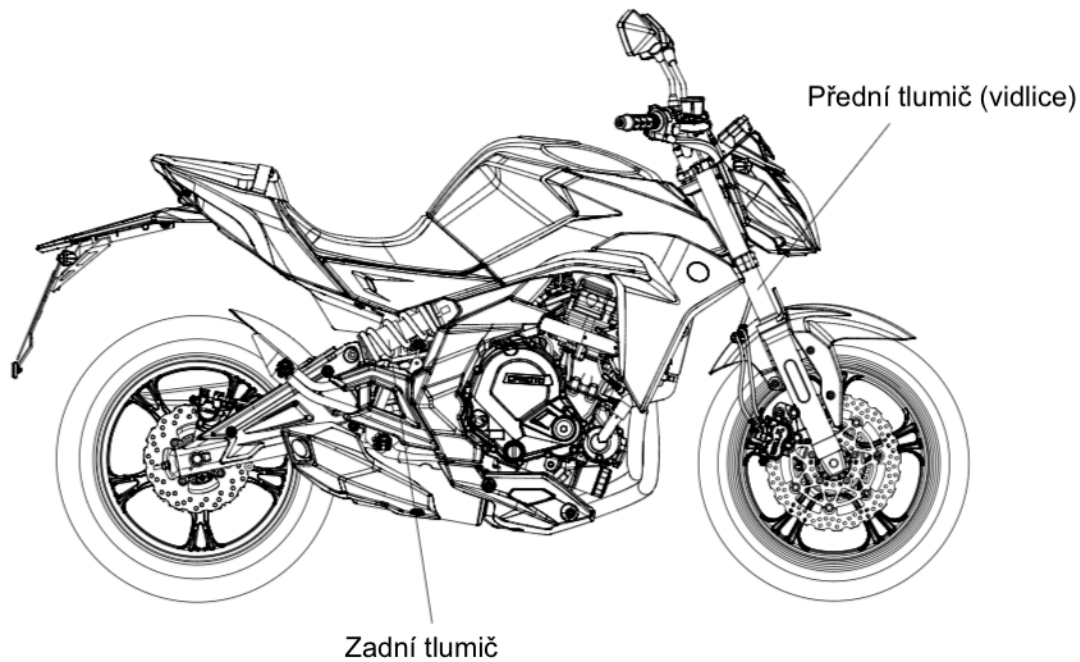

Kontrola zadního tlumiče

- Zatlačte několikrát na sedlo a zjistěte, zda je zdvih tlumiče hladký
- Zkontrolujte zda z tlumiče neuniká olej
- Pokud máte jakékoli pochybnosti, obraťte se na svého prodejce

Nastavení předpětí pružiny

Nastavení předpětí pružiny zadního tlumiče má 7 pozic které mohou být nastaveny speciálním nářadím (součást příbalové sady).

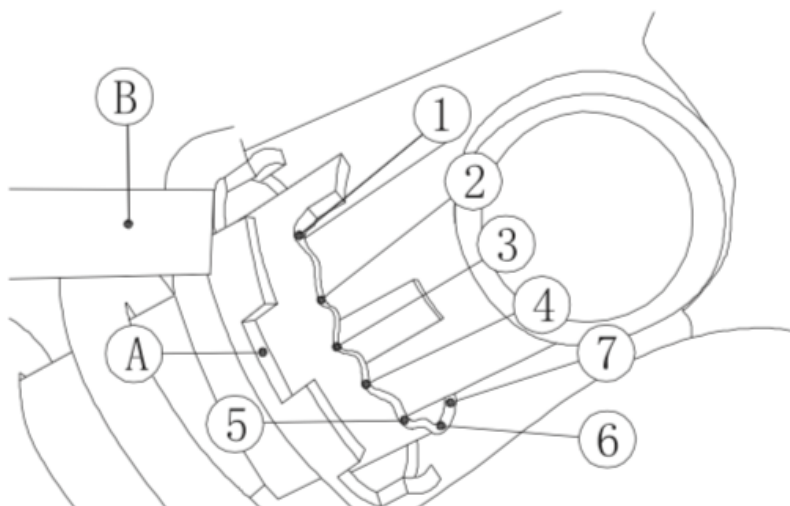

(A) – Zadní tlumič
(B) – Speciální klíč

Zub	1	2	3	4	5	6	7
Odpor pružiny	Zvýšení síly pružiny						

!VAROVÁNÍ!

Tento tlumič obsahuje stlačený dusík. Nesprávné zacházení může způsobit explozi.

Přečtěte si servisní manuál pro více informací. Neničte, nepalte nebo jiným způsobem nepoškoďte tělo tlumiče!

KOLA

Na motocyklu jsou instalována bezdušová kola. Označení, že se jedná o bezdušová kola, najdete na straně pneumatiky.

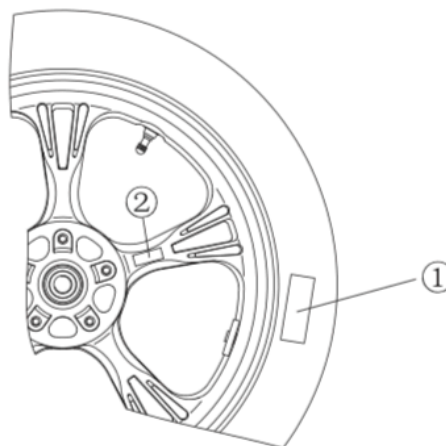

1 - Bezdušové pneumatiky

2 - Bezdušové ráfky

!VAROVÁNÍ!

Pneumatiky, ráfky i ventilků jsou určeny pouze pro bezdušová kola. Vždy používejte doporučené typy pneumatik, ráfků a ventilků. Nemontujte standardní dušové pneumatiky na bezdušové ráfky. Patky pneumatik nemusí dobře doléhat na ráfek a mohou způsobit vyfouknutí a tím kolizi při jízdě. Nevkládejte duši do bezdušových pneumatik!

PNEUMATIKY

Zatížení a tlak pneumatik

Nedodržení pravidelné kontroly tlaku v pneumatikách a kontroly rozložení zatížení může způsobit poškození pneumatik, ovládání stroje nebo ztrátu kontroly nad vozidlem.

- Sejměte čepičku ventilku
- Pravidelně a často kontrolujte tlak v pneumatikách, používejte přesný pneuměříč
- Ujistěte se že čepičku ventilku řádně dotáhnete a že pevně drží.

!VAROVÁNÍ!

Tlak v pneumatikách měřte, když jsou pneumatiky chladné (**tj. na motocyklu nebylo ježděno nejméně po dobu 3 hodin**).

Tlak v pneumatikách je ovlivněn okolní teplotou a nadmořskou výškou. Proto by měl být kontrolován daleko častěji pokud jezdíte v měnících se podmínkách.

Doporučený tlak v pneumatikách (za studena):

	1 osoba	2 osoby
Přední	225 kPa	225 kPa
Zadní	250 kPa	280 kPa

Opotřebení pneumatik a jejich poškození

Jak se pneumatiky opotřebovávají, pneumatika se stává více náchylná k poškození. Přijatelný odhad je, že 90% všech selhání pneumatik nastává během posledních 10% životnosti běhounu (90% opotřebení). Podle schématu periodické údržby změřte hloubku dezénu s hloubkoměrem a vyměňte jakoukoli opotřebovanou pneumatiku za jinou s minimální přípustnou hloubku dezénu.

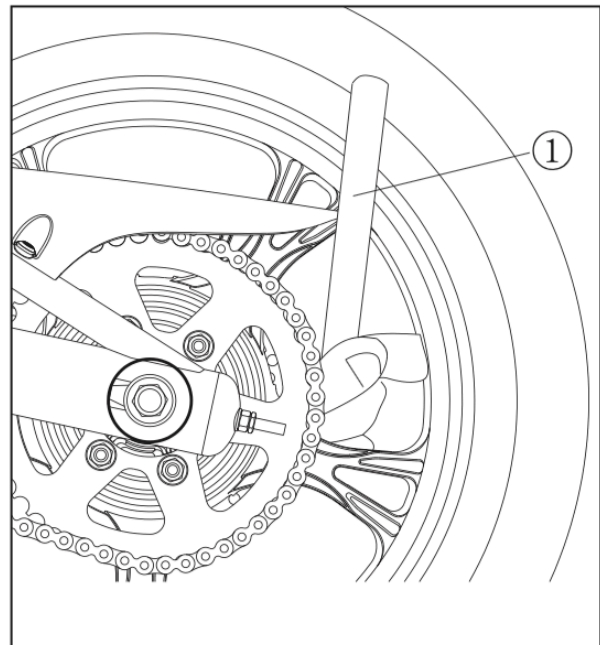

① **Pneuměříč**

Minimální hloubka běhounu pneumatiky:

Přední	0,8 – 1 mm
Zadní	0,8 – 1 mm

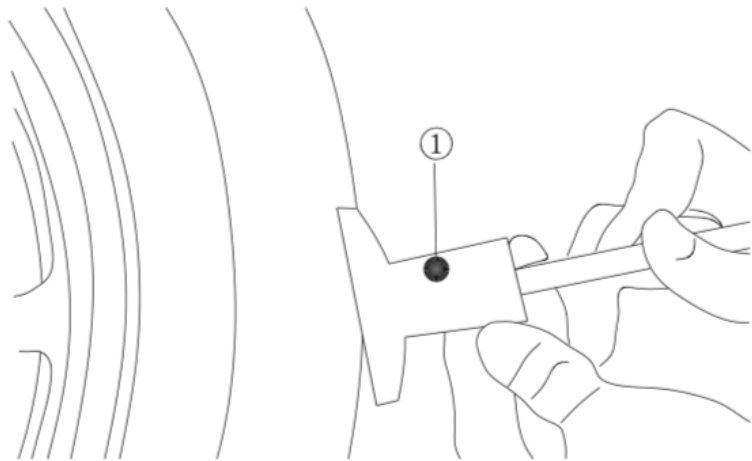

① Hloubkoměr

- Zkontrolujte pneumatiky, zda nejsou popraskané, proříznuté nebo jinak poškozené
- Vyvýšená místa nebo bubliny na pneumatice značí vnitřní poškození a je nutné je vyměnit
- Odstraňte kameny nebo jiné cizí předměty které jsou zaseklé ve vzorku pneumatiky

POZNÁMKA

Většina zemí mají své vlastní vyhlášky o minimální požadované hloubce dezénu pneumatik. Vždy se ujistěte, že jsou Vaše pneumatiky v souladu s touto vyhláškou v dané zemi.

!VAROVÁNÍ!

Pro zajištění bezpečné manipulace a stability motocyklu, používejte pouze doporučenou standardizovanou pneumatiku. Pneumatiky, které byly propíchnuty a opraveny, nemají stejné vlastnosti jako nepoškozené (nové) pneumatiky. Během 24 hodin po opravě nepřekračujte rychlosti 100 km/h a po této době nepřekračujte rychlost 170 km/h.

POZNÁMKA

Při provozu na veřejných komunikacích udržujte maximální rychlost dle omezení dopravních zákonů.

Standardizované velikosti pneumatik:

Přední	120/70 ZR17 M/C 58W
Zadní	160/60 ZR17 M/C 69W

!VAROVÁNÍ!

Při výměně pneumatik dbejte aby obě pneumatiky byly od stejného výrobce.

!NEBEZPEČÍ!

Nové pneumatiky jsou velmi hladké což může způsobit ztrátu kontroly nad motocyklem. Normální třecí plocha se vytvoří až po ujetí cca 160km. Vyhýbejte se náhlému brždění, velkému zrychlení a ostrým zatáčkám během této doby záběhu.

AKUMULÁTOR

Baterie instalována v tomto stroji je tzv. bezúdržbová baterie. Proto není nutné kontrolovat množství elektrolytu nebo dolévat destilovanou vodu. Není nutné odstraňovat těsnící proužek. Aby byla zajištěna optimální životnost baterie, řádně nabíjete akumulátor, abyste zajistili dostatek energie pro startování a chod motoru. Při častém používání motocyklu je akumulátor plně nabitý nabíjecím systémem motocyklu. Pokud je motocykl používán pouze příležitostně nebo je používán po krátkou dobu během každé jízdy, může se baterie vybit. Baterie se může také vybit zcela automaticky. Rychlost vybíjení se liší podle typu baterie a okolní teploty. Pokud se teplota prostředí zvýší, rychlost vybíjení se může jednou zvýšit, když teplota stoupne o 15 ° C. Nabíjení baterie za chladného počasí není správné a může způsobit zamrznutí elektrolytu, praskání baterie nebo deformaci plechu. Plně nabitá baterie může zvýšit odolnost proti mrazu.

Sulfatace náplně baterie

Sulfatace nastává, když je baterie delší dobu ve vybitém stavu. Síran je normální vedlejší produkt chemických reakcí v baterii. Pokud však kontinuální vybíjení umožní krystalizaci síry v člancích, pláty akumulátoru se trvale poškodí a neudrží napětí. Pokud k tomuto dojde, je nutné vyměnit baterii za novou.

Údržba baterie

Vždy udržujte baterii plně nabitou. Pokud tak neučiníte, může dojít k poškození baterie a zkrácení životnosti. Pokud jezdíte občas, kontrolujte napětí baterie jednou týdně voltmetrem. Pokud klesne pod hodnotu 12,8 voltů, baterie by měla být nabíjena příslušnou nabíječkou (obraťte se na prodejce). Pokud nebudete vozidlo používat déle než 2 týdny, baterie by měla být nabíjena vhodnou nabíječkou. Nepoužívejte rychlou nabíječku automobilového typu, která by mohla baterii přepřehřovat a poškodit.

Nabíjení baterie

- Vyjměte baterii ze stroje
- Připojte vodiče z nabíječky a nabíjete baterii rychlostí, která představuje desetinu kapacity baterie (např. nabíjecí rychlost pro baterii 10Ah by byla 1,0 ampérů).
- Před instalací se ujistěte, že je baterie zcela nabitá (viz Instalace baterie).

!UPOZORNĚNÍ!

Nikdy neodstraňujte těsnící proužek, můžete tím poškodit baterii. Neinstalujte běžnou baterii, elektrický systém nemusí pracovat správně.

POZNÁMKA

Při nabíjení zapečetěné baterie, vždy dbejte pokynů uvedených na štítku baterie.

Vyjmutí baterie

- Sejměte sedlo a demontujte upevňovací šroub palivové nádrže
- Rozpojte kabeláž z baterie, nejdříve (–) pól a poté (+) pól
- Zvedněte nádrž a vyjměte baterii z boxu.
- Očistěte baterii roztokem vody a sody. Ujistěte se že jsou konektory čisté!

Instalace baterie

- Vložte baterii do boxu
- Připojte nejdříve (+) pól a poté (-) pól
- Obalte póly nevodivou vazelínou abyste předešli korozi
- Zakryjte póly krytkami
- Instalujte zpět všechny části.

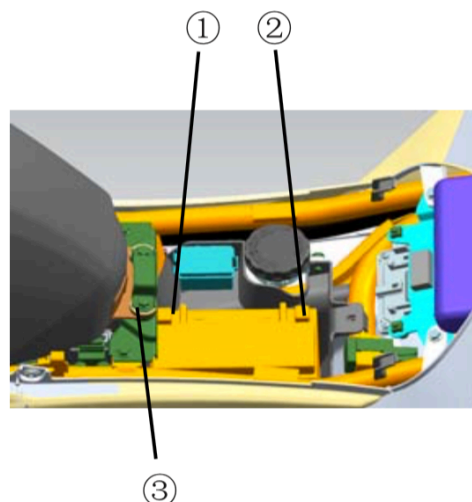

- ① (-) pól ② (+) pól
③ Upevňovací šroub nádrže

!UPOZORNĚNÍ!

Pořadí zapojování (+) a (-) pólů je opačné při demontáži baterie a její zpětné instalaci!

!VAROVÁNÍ!

Nesprávné zapojení svorek může vážně poškodit elektrický systém!

PEDÁL

Pravidelně mažte pedál silikonovým olejem (viz. Schéma pravidelné údržby stroje).

REFLEKTORY A SVĚTLA

Nastavení potkávacích světel

Potkávací světla lze nastavit nastavovacím šroubem pokud je poloha světla nevyhovující.

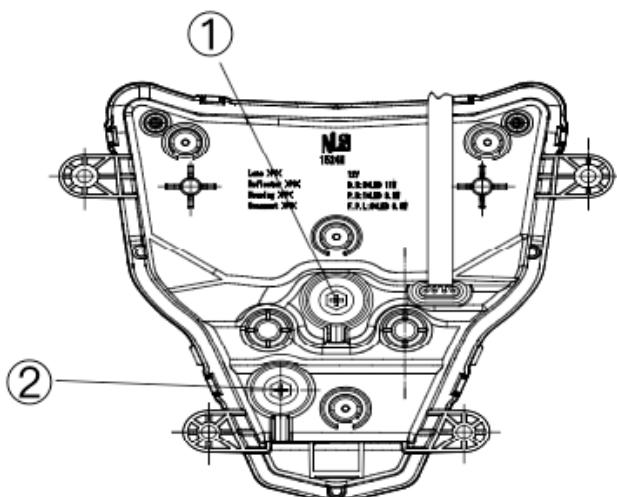

- (1) – Nastavovací šroub dálkových světel
(2) – Nastavovací šroub potkávacích světel

Nastavení předního reflektoru (dálkových světel)

Pokud je pozice dálkového světlometu nevyhovující, lze nastavit pomocí nastavovacího šroubu.

POZNÁMKA

Při nastavení je nutné, aby na motocyklu seděl řidič a stroj byl zatížen aby nastavení potkávacích i dálkových světel bylo správné a dle vyhlášky.

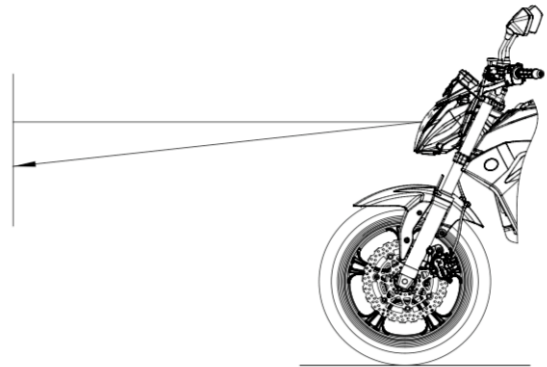

PŘEDNÍ A ZADNÍ SMĚROVKY

Zadní směrové světlo může být lehce vyměněno samostatně bez nutnosti výměny celé sady světel. Při výměně směrovek LED je nutná demontáž hlavního světlometu.

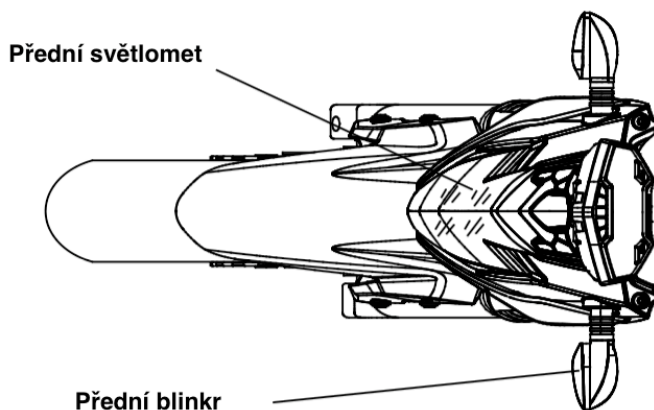

POJISTKY

Pojistková skříň je umístěna pod předním sedadlem. Hlavní pojistka je umístěna na spouštěcím relé pod levým bočním krytem. Pokud je pojistka vypálená, zkontrolujte elektrický systém, a vyměňte pojistku za novou se stejným proudem.

Pojistková skříň

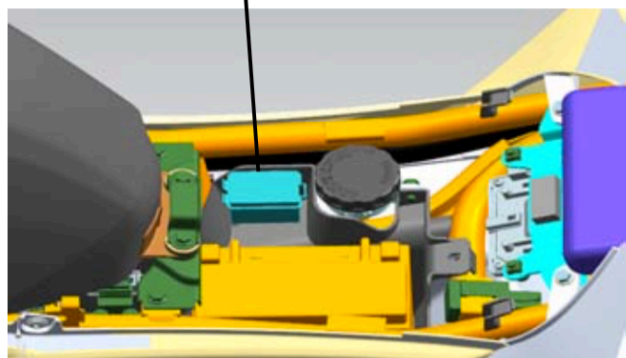

!VAROVÁNÍ!

Nepoužívejte jakékoli náhražky místo pojistek. Vždy vyměňte pojistku za novou se stejnými vlastnostmi.

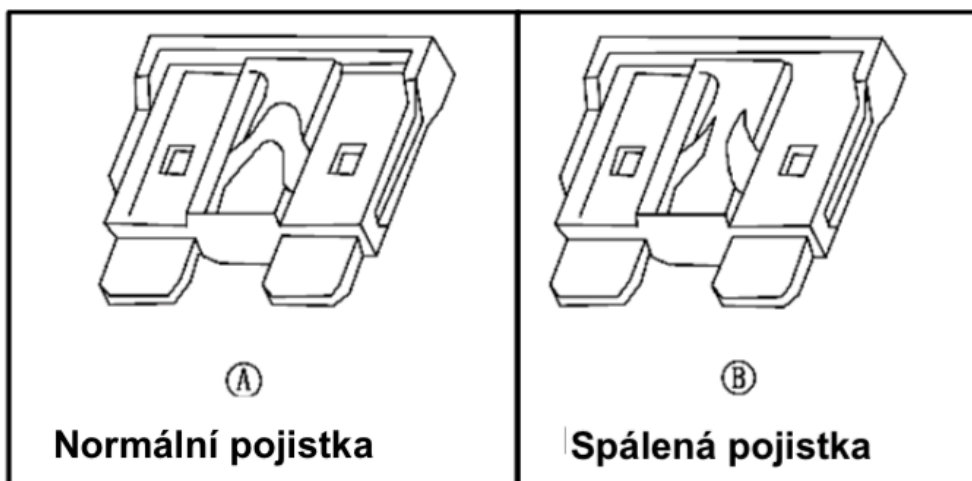

ČIŠTĚNÍ MOTOCYKLU

Všeobecná opatření

Udržování vašeho motocyklu v čistotě zlepšuje jeho vzhled, optimalizuje jeho výkon a prodlouží životnost různých dílů. Zakrývání vašeho motocyklu vysoce kvalitní, prodyšnou motocyklovou plachtou pomůže chránit jeho povrchovou úpravu proti ultrafialovým paprskům, znečišťujícím látkám a sníží množství prachu, který se dostane na jeho povrch.

- Motocykl vždy umyjte až po jeho vychladnutí.
- Vyvarujte se nanášení odmašťovacího přípravku na těsnění, brzdová obložení a pneumatiky.
- Vždy použijte neabrazivní vosk a čisticí přípravek.
- Vyvarujte se používání veškerých agresivních chemikálií, rozpouštědel, detergentů a čisticích přípravků pro domácnost jako jsou čističe oken na základě čpavku.
- Benzín, brzdová kapalina a chladicí kapalina poškodí povrchovou úpravu lakovaných a plastových povrchů: tyto látky ihned omyjte.
- Vyvarujte se používání drátěných kartáčů, ocelové vlny a všech dalších abrazivních nástrojů nebo kartáčů.
- Při umývání čelního skla, krytu reflektoru a dalších plastových dílů zachovávejte opatrnost, protože může snadno dojít k jejich poškrábání.
- Vyvarujte se vody o vysokém tlaku, protože může proniknout těsněními a do elektrických částí a způsobit poškození vozidla.
- Vyvarujte se stříkání vody na choulostivá místa, jako jsou například otvory pro vstup vzduchu, palivové vedení, části brzdy, elektrické části, výstupy tlumiče výfuku a otvor palivové nádrže.

Umývání vašeho motocyklu

- Proveďte opláchnutí vodou ze zahradní hadice, abyste odstranili jakékoli volné nečistoty.
- Smíchejte mírný neutrální mycí přípravek (předepsaný pro motocykly nebo automobily) v kbelíku s vodou. Pro mytí vašeho motocyklu použijte měkkou utěrku nebo houbu. V případě potřeby použijte mírný odmašťovací přípravek pro odstranění jakéhokoliv usazeného oleje nebo tuku.

- Po mytí váš motocykl opláchněte čistou vodou, abyste odstranili jakékoliv zbytky (zbytky mycího přípravku mohou poškodit části vašeho motocyklu).
- Osušte váš motocykl měkkou utěrkou, abyste se vyvarovali jeho poškrábání.
- Nastartujte motor a ponechte jej běžet po několik minut na volnoběh. Teplo z motoru pomůže vysušit vlhké oblasti.
- Opatrně se rozjedte nízkou rychlostí a několikrát použijte brzdy. To pomůže při jejich vysušení a obnoví jejich normální funkci.
- Namažte hnací řetěz, abyste zabránili v jeho rezivění.

POZNÁMKA

Po jízdě v oblasti, kde jsou silnice ošetřené solí nebo v blízkosti moře ihned omyjte motocykl studenou vodou. Pro mytí vašeho vozidla nepoužívejte teplou vodu, protože ta zrychluje chemickou reakci soli. Po vysušení naneste na všechny kovové nebo pochromované povrchy antikorozi postřík, abyste zabránili korozi. V případě jízdy v dešti nebo umývání motocyklu se uvnitř reflektoru může vytvořit kondenzace. Abyste tuto vlhkost odstranili, nastartujte motor a zapněte reflektor, kondenzace vytvořená uvnitř reflektoru se postupně odpaří.

Lakované povrchy

Po umytí vašeho motocyklu naneste na lakované povrchy, jak kovové, tak plastové, komerčně dostupný motocyklový/automobilový vosk. Vosk je třeba nanášet vždy jednou za tři měsíce nebo tak, jak to budou vyžadovat podmínky. Vždy používejte neabrazivní prostředky a nanášejte je podle pokynů na obalu.

Čelní sklo a další plastové díly

Po umytí pomocí jemné utěrky opatrně otřete plastové díly. Po oschnutí ošetřete čelní sklo, sklo reflektoru a další plastové části bez nátěru schváleným čisticím přípravkem na plasty/leštícím přípravkem.

UPOZORNĚNÍ

Stav plastových dílů se může zhoršit nebo mohou prasknout, jestliže se dostanou do kontaktu s chemickými látkami nebo čisticími přípravky pro domácnost, jako je například benzín, brzdová kapalina, čističe oken, přípravky na těsnění závitů nebo další agresivní chemické látky. Jestliže se plastový díl dostane do kontaktu s jakoukoliv agresivní chemickou látkou, omyjte ji ihned vodou a mírným čisticím přípravkem a potom zkontrolujte, zda nedošlo k poškození. Vyvarujte se používání abrazivních nástrojů nebo kartáčů pro čištění plastových dílů, protože ty poškodí povrchovou úpravu plasty.

Chróm a hliník

Pochromované a hliníkové díly bez nátěru vystavené soli pro posyp silnic nebo soli v ovzduší v přímořských oblastech jsou náchylné ke korozi, pokud nebudou řádně očištěny. Hliník opatřený povrchovou úpravou je třeba čistit mírným neutrálním čisticím přípravkem a nakonec jej ošetřit leštícím přípravkem. Hliníková kola jak s nátěrem, tak bez nátěru lze čistit čisticími přípravky ve spreji na kola, které nejsou založeny na kyselinách.

Useň, vinyl a pryž

Jestliže váš motocykl má kožené příslušenství, je třeba zachovávat zvláštní opatrnost. Pro čištění a ošetřování koženého příslušenství používejte čisticí/ošetřovací přípravek na usně. Omývání kožených částí mycím přípravkem a vodou je poškodí a zkrátí jejich životnost.

Vinylové části je třeba čistit společně se zbytkem vašeho motocyklu a potom ošetřit úpravou pro vinyl. Bočnice pneumatik a další pryžové části je třeba ošetřovat přípravkem na ochranu pryže, aby se prodloužila jejich životnost.

!VAROVÁNÍ!

Zvláštní pozornost je třeba věnovat tomu, aby se při ošetřování žádný přípravek pro ochranu pryže nedostal na povrch vzorku pneumatik. To může snížit tahovou sílu mezi pneumatikou a zemí a způsobit ztrátu kontroly nad vozidlem.

SKLADOVÁNÍ

Příprava na skladování

- Celé vozidlo důkladně očistěte.
- Nastartujte motor a nechejte jej běžet přibližně 5 minut, aby došlo k zahřátí oleje, potom jej vypněte a vypusťte motorový olej.

!VAROVÁNÍ!

Motocyklový olej je toxická látka. Olej likvidujte řádným způsobem. Jestliže chcete zjistit schválené způsoby likvidace nebo případné recyklace, kontaktujte vaše místní orgány. Navíc použitý olej uchovávejte mimo dosah dětí.

- Doplňte čerstvý motorový olej.
- Vyprázdněte nádrž na palivo pomocí palivového čerpadla nebo násosky.

!VAROVÁNÍ!

Benzín je mimořádně hořlavý a za určitých podmínek výbušný. Otočte klíčem zapalování do vypnuté polohy „OFF“. Nekuřte. Dbejte na to, aby prostor byl dobře větraný a neobsahoval žádný zdroj otevřeného ohně ani jisker; to zahrnuje jakýkoliv přístroj s kontrolkou. Benzín je toxická látka. Benzín likvidujte řádným způsobem. Jestliže chcete zjistit schválené způsoby likvidace, kontaktujte vaše místní orgány.

- Vyprázdněte palivový systém spuštěním motoru naprázdno, dokud se motor nezastaví (pokud by palivo bylo ponecháno v motoru po dlouhou dobu, rozložilo by se a zaneslo palivový systém).
- Snižte tlak v pneumatikách o 20 %
- Motocykl postavte na špalek nebo stojánek tak, aby obě kola byla zvednutá nad zemí (pokud toto nebude možné provést, podložte přední a zadní kolo deskami, aby se k pryži pneumatik nemohla dostat vlhkost).
- Na všechny nelakované kovové povrchy nastříkejte olej, abyste zabránili v rezivění. Dbejte na to, aby se olej nedostal na pryžové části ani na brzdy.
- Namažte hnací systém a všechna lanka.
- Před uložením zkontrolujte, zda je baterie plně nabitá. Vyjměte baterii a uložte ji na chladném a studeném místě mimo dosah slunečních paprsků.
- Na tlumič přivažte plastové sáčky, abyste zabránili ve vstupu vlhkosti.
- Na motocykl natáhněte ochrannou plachou, abyste zabránili v usazování prachu a nečistot na jeho povrchu.

Příprava po skladování

- Sundejte plastové sáčky z tlumiče výfuku.
- Do motocyklu nainstalujte baterii a v případě potřeby ji nabijte.
- Doplňte palivo do palivové nádrže.
- Zkontrolujte všechny body uvedené v kapitole Každodenní bezpečnostní kontroly.
- Namažte čepy, šrouby a matice.

VAROVNÉ ŠTÍTKY

Před tím, než vyrazíte na první vyjížďku, přečtěte si všechny výstražné štítky na motocyklu a dodržujte jejich pokyny. Jestliže se kterýkoliv ze štítků vyobrazených v tomto návodu bude lišit od štítků na vašem motocyklu ATV, vždy si přečtěte a dodržujte pokyny štítků na motocyklu.

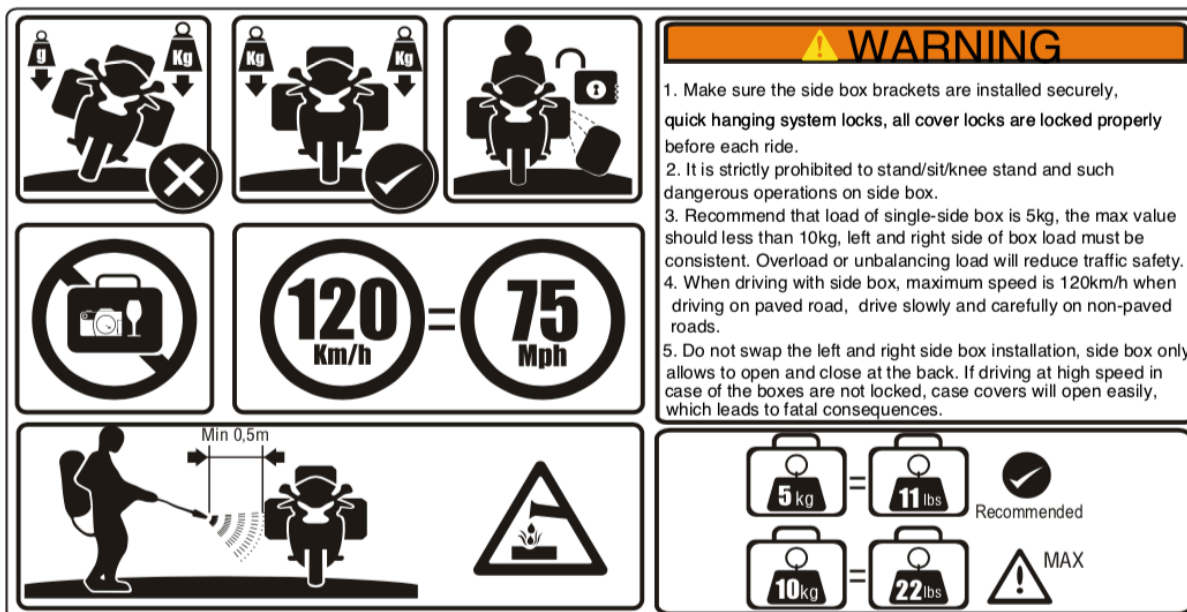

TABULKA CHYBOVÝCH KÓDŮ EFI

Samo-diagnostika

Řídicí jednotka (ECU) neustále kontroluje snímače, obvody, FI kontrolku a napětí akumulátoru apod., dokonce i samotnou řídicí jednotku (ECU) a kontrolu výstupního signálu snímače, signálu pohonu akčního členu a vnitřního signálu (např. Regulace uzavřené smyčky, teplota chladicí kapaliny, regulace volnoběhu a napětí akumulátoru kontrola apod.)

Pokud je jakýkoli proces nebo signál podezřelý, zaznamená ECU chybový kód do paměti RAM.

Chybové informace jsou zaznamenány ve formě chybového kódu a v pořadí, ve kterém se problémy projevily. Porucha může být rozdělena na "aktuální poruchu" a "historická porucha".

Při údržbě pomocí indikátoru PDA a FI mohou být vadné součásti okamžitě identifikovány a tím zvýšena efektivita a kvalita služeb.

POZNÁMKA

Při provádění diagnostiky se ujistěte, že je baterie plně nabitá. V opačném případě nebude LED indikátor dostatečně blikat a určení chyb nebude možné.

Samo-diagnostické postupy

V případě, že dojde k problému v systému EFI a systému zapalování, rozsvítí se kontrolka

MIL (LED) [A].

Při provádění diagnostiky se ujistěte že je baterie plně nabitá. V opačném případě bude LED dioda blikat velmi slabě nebo vůbec.

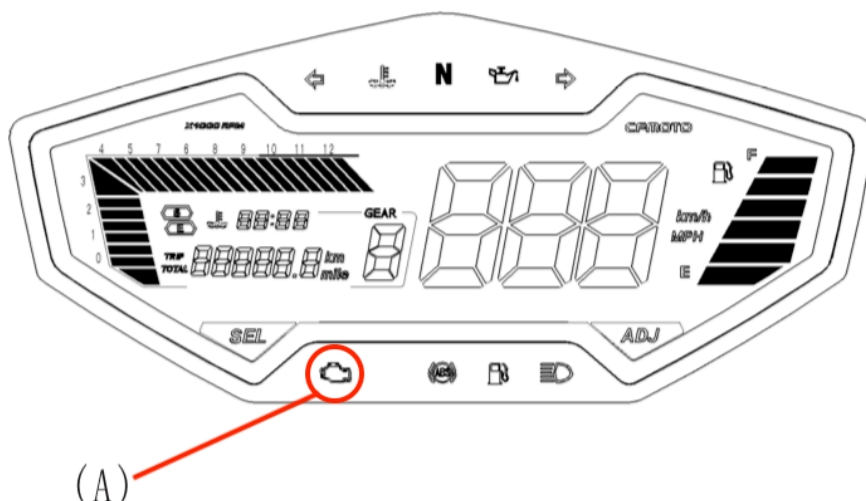

MIL je zapnutá

- MIL má dva způsoby řízení.
- Během chodu motoru je MIL zapnutá, když systém diagnostikuje vadné součásti, bliká frekvencí 2Hz. Pokud systém zjistí že chyba byla opravena, MIL bude trvale zapnutá až do nastartování motoru. Pokud systém stále detekuje poruchu, pak bude MIL zapnuta po dobu 4s a vypnuta po dobu 1s, blikající frekvencí 2Hz, až do nastartování motoru.
- Pokud nenastane žádná porucha, MIL zhasne po rozsvícení na 4s nebo nastartuje motor před vypnutím MIL.
- **Kontrola kódu blikání:** Blikající kód potřebuje speciální spouštěcí podmínku. Před spuštěním motoru (rychlost je 0 a otáčky motoru jsou 0) otáčejte plynem do plného otevření (případně otevřete škrtecí klapku nad hodnotou ventilu 65.1) a nechte plyn plně otevřený. Potom zapněte zámek EFI. Pokud systém EMS nerozpoznal problém, kontrolka zhasne po 4s. Pokud EMS diagnostikoval potíže, kontrolka blikajícího kódu bliká. Kontrolka přerušení přestane blikat 1s mezi dvěma čísly. Pokud EMS diagnostikoval dvě poruchy najednou, kontrolka bude blikat z řady potíží. Kontrolka zhasne po dobu 4s jako interval poruchových kódů. Po blikání se MIL automaticky vypne.
- Pokud potřebujete znovu sledovat kódy blikání, nejprve vypněte zámek EFI a znovu zapněte a udržujte otevřený plyn.
- Pozorně si přečtěte informace o poruchách znázorněných skrz blikajícího kódu
- Zapněte zapalování; K linka propojuje zem na více než 2,5s. (např. pokud je chybový kód již v paměti poruchy ECU, pak MIL vydá blikající kód, což je P-CODE. - např. P0203 bliká: Bliká 10krát nepřetržitě -- přestane blikat 2krát - stop - bliká 10krát nepřetržitě - přestane blikat 3krát.

Tabulka chybových kódů EFI

#	P-Kód	Popis (UAES)
1	P0030	Ovládací obvod ohříváče čidla O2 1 je otevřený
2	P0031	Ovládací obvod ohříváče čidla O2 1 nízký přívod
3	P0032	Ovládací obvod ohříváče čidla O2 vysoký přívod
4	P0050	Ovládací obvod ohříváče čidla O2 2 vysoký
5	P0051	Ovládací obvod ohříváče čidla O2 2 nízký
6	P0052	Ovládací obvod ohříváče čidla O2 2 otevřený
7	P0107	Tlaková ztráta v potrubí nebo nízký vstupní tlak
8	P0108	Tlaková ztráta v potrubí nebo vysoký vstupní tlak
9	P0112	Teplota nasávaného vzduchu. Signál snímače. Nízký vstup
10	P0113	Teplota nasávaného vzduchu. Signál snímače. Vysoký vstup
11	P0117	Teplota chladicí kapaliny motoru. Nízký vstup
12	P0118	Teplota chladicí kapaliny motoru. Vysoký vstup
13	P0122	Obvod snímače polohy škrticí klapky. Nízký vstup
14	P0123	Obvod snímače polohy škrticí klapky. Vysoký vstup
15	P0130	Obvod snímače O2, porucha 1 snímače 1
16	P0131	Obvod snímače O2, nízké napětí 1 snímače 1
17	P0132	Obvod snímače O2, vysoké napětí 1 snímače 1
18	P0134	Obvod snímače O2, porucha 1 snímače 1
19	P0150	Obvod snímače O2, porucha 1 snímače 2
20	P0151	Obvod snímače O2, nízké napětí 1 snímače 2
21	P0152	Obvod snímače O2, vysoké napětí 1 snímače 2
22	P0154	Obvod snímače O2, porucha 1 snímače 2
23	P0201	Okruh 1 vstřikovacího válce otevřený
24	P0261	Okruh 1 vstřikovacího válce nízký
25	P0262	Okruh 1 vstřikovacího válce vysoký
26	P0202	Okruh 2 vstřikovacího válce otevřený
27	P0264	Okruh 2 vstřikovacího válce nízký
28	P0265	Okruh 2 vstřikovacího válce vysoký
29	P0501	Nefunkční snímač rychlosti
30	P0508	Obvod řízení volnoběhu je nízký
31	P0509	Obvod řízení volnoběhu je vysoký
32	P0511	Obvod řízení volnoběhu je otevřený
33	P0560	Systémové napětí porucha
34	P0562	Systémové napětí nízké
35	P0563	Systémové napětí vysoké
36	P0627	Palivové čerpadlo "A" ovládací obvod otevřený
37	P0629	Palivové čerpadlo "A" ovládací obvod vysoký
38	P0650	Porucha obvodu indikátoru kontrolky
39	P0691	Nízké napětí obvodu ventilátoru chlazení
40	P0692	Vysoké napětí obvodu ventilátoru chlazení
41	P0480	Obvod větráku je otevřený
42	P2300	Primární řídicí obvod zapalovací cívky "A" je nízký
43	P2303	Primární řídicí obvod zapalovací cívky "B" je nízký

TABULKA CHYBOVÝCH KÓDŮ ABS

Pokud se kontrolka ABS rozsvítí, znamená to poruchu ABS systému. Použijte tablet nebo PDA pro diagnostiku chyb. Níže je uvedena tabulka chybových kódů dle počtu bliknutí.

#	KÓD CHYBY	POPIS CHYBY
1	C1D90	Snímač rychlosti předního kola – elektrická chyba
2	C1D91	Snímač rychlosti předního kola – chyba extrapolace
3	C1D92	Snímač rychlosti předního kola – periodická porucha
4	C1D93	Snímač otáček předního kola – porucha rozpoznávání
5	C1D94	Snímač otáček předního kola – porucha délky fáze – kontrola
6	C1D95	Snímač rychlosti předního kola – dvojitá kontrola frekvence
7	C1DA0	Snímač rychlosti zadního kola – elektrická chyba
8	C1DA1	Snímač rychlosti zadního kola – chyba extrapolace
9	C1DA2	Snímač rychlosti zadního kola – periodická porucha
10	C1DA3	Snímač otáček zadního kola – porucha rozpoznávání
11	C1DA4	Snímač otáček zadního kola – porucha délky fáze – kontrola
12	C1DA5	Snímač rychlosti zadního kola – dvojitá kontrola frekvence
13	C1DD3	O OSEK Závažná chyba
14	C1DF0	Vadné čerpadlo
15	C1DF1	Připojení čerpadla
16	C1DF2	Porucha hardwaru
17	C1DF5	Interní hardwarová porucha (hlavní ovladač, ventily, ...)
18	C1DF3	Napětí – nízké
19	C1DF4	Napětí – nízké
20	C1DF7	Napětí – vysoké
21	C1E59	Chyba kódování variant vozidla
22	C1E5A	Porucha spínače ABS

OBECNÉ PORUCHY, JEJICH PŘÍČINY A ŘEŠENÍ

PORUCHA	KOMPONENTY	MOŽNÁ PŘÍČINA	ŘEŠENÍ
Motor nестartuje	Palivový systém	Nedostatek paliva	Doplňte palivo
		Zablokované nebo poškozené čerpadlo; nekvalitní palivo	Vyčistěte / Vyměňte
	Systém zapalování	Porucha svíčky zapalování, velké opotřebení, zbytkové usazeniny uhlíku	Zkontrolujte / vyměňte
		Porucha čepičky svíčky zapalování, špatný kontakt, pálí se	Zkontrolujte / vyměňte
		Porucha zapalovací cívky, špatný kontakt, pálí se	Zkontrolujte / vyměňte
		Porucha ECU, špatný kontakt, pálí se	Zkontrolujte / vyměňte
		Porucha statoru, špatný kontakt, pálí se	Zkontrolujte / vyměňte
		Porucha cívky, špatný kontakt, pálí se	Zkontrolujte / vyměňte
		Porucha kabeláže, špatné kontakty	Zkontrolujte / Seřidte
	Kompresce ve válci	Porucha startovacího mechanismu, opotřebený nebo zničený	Zkontrolujte / vyměňte
		Sací a výfukové ventily, poškozená sedla ventilů: emulzní palivo, příliš dlouhé použití	Zkontrolujte / vyměňte
		Selhání válce, pístu, pístního kroužku: příliš mnoho koloidního paliva nebo opotřebení	Zkontrolujte / vyměňte
		Únik z rozdělovače sání, příliš dlouhé použití	Seřidte / vyměňte
		Chyba taktování ventilu	Seřidte / vyměňte
Nefunkční klakson	Baterie	Vybitá baterie	Nabijte / vyměňte
	Levý spínač	Selhání tlačítka klaksonu	Seřidte / vyměňte
	Kabeláž	Špatné kontakty	Seřidte / opravte
	Klakson	Porucha klaksonu	Seřidte / vyměňte
Nedostatečný výkon	Ventily a písty	Sací a výfukové ventily, zbytkové usazeniny uhlíku, nízká kvalita paliva nebo oleje	Zkontrolujte / vyměňte
	Spojka	Prokulozování spojky, špatný olej, příliš dlouhé používání a přetížení	Seřidte / vyměňte
	Válce a pístní kroužky	Pouzdro válce, pístní kroužky: špatný olej a příliš dlouhé použití	Vyměňte olej
	Brzdy	Oddělení brzdy je neúplné: brzda je příliš těsná	Seřidte
	Hnací řetěz	Hnací řetězec je příliš těsný: nesprávné nastavení	Seřidte
	Motor	Přehřátí motoru: příliš bohatá nebo příliš chudá směs, špatný olej, kvalita paliva, přístřeší atd	Seřidte / vyměňte
	Svíčka	Nesprávná mezera zapalovací svíčky, specifikace je 0,8mm - 0,9mm	Seřidte / vyměňte
	Sací potrubí	Únik vzduchu ze sacího potrubí: příliš dlouhá doba použití	Seřidte / vyměňte
	Hlavy válců	Hlava válce nebo ventily netěsní	Zkontrolujte / vyměňte
El. systém	Selhání elektrického systému	Zkontrolujte / opravte	

	Vzduchový filtr	Zablokovaný vzduchový filtr	Vyčistěte / seřídte
Nefunkční přední / zadní světla a reflektory	Kabeláž	Špatné konektory	Seřídte
	Levý a pravý spínač	Vadné / poničené spínače	Seřídte / Vyměňte
	Přední reflektor	Vadné žárovky, držák reflektoru	Seřídte / Vyměňte
	Regulátor	Povolené nebo spálené konektory	Zkontrolujte / vyměňte
	Magneto	Vadný nebo spálený stator	Zkontrolujte / vyměňte
Chyba alarmu	Baterie	Vybitá	Nabijte / vyměňte
	Kabeláž	Špatná kabeláž	Seřídte / opravte
	Reproduktor, dioda alarmu	Poničené	Seřídte / vyměňte
	Poplachová schránka	Poničená	Seřídte / vyměňte

FUNKCE TLAČÍTEK NA DISPLEJI						
Položka	Funkce	Klíček	Displej	Tlačítko -SEL-	Tlačítko -ADJ-	Výsledek
1.1	Změna kilometráže	Ano – ON	TOTAL	< 1s		Změna na TRIP
		Ano – ON	TRIP	< 1s		Změna na Teplotu
		Ano – ON	Teplota	< 1s		Změna na napětí
		Ano – ON	Km	< 1s		Změna na TOTAL počet Km
1.2	Nulování aktuálního počtu km	Ano – ON	TRIP		> 3s	Nulování aktuálního počtu km
1.3	Změna jednotek	Ano – ON	TOTAL/TRIP / KM/H / MPH		< 1s	Změna mezi jednotkami km/h a mph
		Ano – ON	TOTAL/TIP (°C, F)		< 1s	Změna mezi jednotkami
1.4	Změna / nastavení času	Ano – ON	TOTAL	> 3s	> 3s	Nastavení času, blikají hodiny
		Ano – ON	Blikají hodiny		< 1s	Rychlé zvýšení (1 – 23)
		Ano – ON	Blikají hodiny	1s		Nastavení času, blikají minuty
		Ano – ON	Blikají minuty		< 1s	Rychlé zvýšení (1 – 59)
		Ano – ON	Blikají minuty	1s		Opustit nabídku
		Ano – ON	Blikají hodiny Blikají minuty	19s v nečinnosti		Návrat ke zpětnému nastavení

DOPLŇUJÍCÍ INFORMACE K ZÁRUCE

Nedílnou součástí dokumentace k prodanému stroji je manuál odpovídajícího modelu a k němu příslušná servisní / záruční knížka. Specifikace záruk a záručních podmínek je uvedena v každé této záruční knížce daného modelu.



© 2021

Změna manuálu vyhrazena