

 CFMOTO

BOOMT

TOURING / SPORT



UŽIVATELSKÝ MANUÁL

JOURNEYMAN

CF800-5

GO with
the FLOW

| | |
|---|----|
| OBSAH | |
| ÚVOD | 3 |
| IDENTIFIKACE VOZIDLA | 6 |
| TECHNICKÉ SPECIFIKACE | 7 |
| BEZPEČNOST ŘIDIČE – BEZPEČNOSTNÍ OPATŘENÍ | 8 |
| BEZPEČNOSTNÍ VÝBAVA ŘIDIČE | 10 |
| INFORMACE O ZÁTĚŽI A PŘÍSLUŠENSTVÍ | 11 |
| DŮLEŽITÉ INFORMACE | 11 |
| SOUČÁSTI VOZIDLA | 12 |
| OVLÁDACÍ PRVKY | 13 |
| SDRUŽENÝ OVLADAČ (LEVÝ) | 13 |
| SDRUŽENÝ OVLADAČ (PRAVÝ) | 14 |
| TFT PŘÍSTROJOVÝ DISPLEJ | 19 |
| AKTIVACE A TEST | 19 |
| INDIKÁTORY DISPLEJE | 20 |
| ZOBRAZOVANÉ ÚDAJE | 22 |
| OVLÁDÁNÍ PŘÍSTROJOVÉHO DISPLEJE / MENU | 28 |
| NASTAVENÍ PŘÍSTROJOVÉHO DISPLEJE | 29 |
| PROVOZOVÁNÍ A OVLÁDÁNÍ VOZIDLA | 42 |
| DOBA ZÁBĚHU | 42 |
| BEZPEČNOSTNÍ KONTROLA PŘED JÍZDOU | 42 |
| STARTOVÁNÍ MOTORU A ROZJEZD | 43 |
| ŘAZENÍ A JÍZDA | 43 |
| PARKOVÁNÍ | 45 |
| TECHNIKA BEZPEČNÉ JÍZDY | 45 |
| ÚDRŽBA STROJE | 46 |
| TABULKA PRAVIDELNÉ ÚDRŽBY A KONTROLY | 47 |
| SPOJKA (KONTROLA A NASTAVENÍ) | 49 |
| SADA NÁŘADÍ | 49 |
| PALIVO A PALIVOVÝ SYSTÉM | 50 |
| MOTOROVÝ OLEJ | 51 |
| CHLADÍCÍ SYSTÉM | 52 |
| SVÍČKA ZAPALOVÁNÍ | 53 |
| PNEUMATIKY, KOLA, ŘETĚZ | 54 |
| BRZDOVÝ SYSTÉM | 57 |
| TLUMIČE | 60 |
| ELEKTRICKÝ SYSTÉM A SVĚTLA | 63 |
| AKUMULÁTOR | 63 |
| SVĚTLA | 64 |
| KATALYZÁTOR | 65 |
| EVAP SYSTÉM | 65 |
| ČIŠTĚNÍ A SKLADOVÁNÍ | 66 |
| OBECNÉ PORUCHY, JEJICH PŘÍČINY A ŘEŠENÍ | 69 |
| DOPLŇUJÍCÍ INFORMACE K ZÁRUCE | 70 |

ÚVOD

Děkujeme za zakoupení stroje značky CFMOTO. Vítejte do celosvětové rodiny majitelů CFMOTO. Neváhejte navštívit oficiální stránky CFMOTO a naše stránky JourneyMan.CZ, nebo CFMOTO.CZ, pro nejaktuálnější zprávy ze světa strojů CFMOTO.

CFMOTO vyvíjí, vyrábí, celosvětově prodává a dodává spolehlivé a cenově přístupné motocykly, skútry, čtyřkolky, užitkové stroje a lodě. Firma založená v roce 1989 se již dokázala spojit s více než 3000 partnery a dodávat do více než 100 zemí a regionů. CFMOTO je významnou společností ve světě světového moto průmyslu se zaměřením na dodávky skvělých produktů, jak pro velkoobchod, tak i koncové fanoušky.

Pro bezpečnou manipulaci se strojem, prosím následujte instrukce a doporučení uvedené v tomto manuálu. Váš distributor CFMOTO zná vámi zakoupený stroj nejlépe, a proto ho neváhejte kontaktovat a využít jeho služeb v průběhu i po uplynutí záruční doby.



**VŽDY POUŽÍVEJTE SCHVÁLENÉ
OCHRANNÉ OBLEČENÍ A HELMU**



**NEUŽÍVEJTE DROGY A
ALKOHOL**

- **NIKDY** neobsluhujte stroj bez řádného proškolení
- **NIKDY** neřidte stroj za limity vašich schopností
- **NIKDY** neužívejte alkohol či jiné návykové látky před jízdou, nebo během jízdy
- **NIKDY** nepřevázejte více jak jednoho spolujezdce

- **VŽDY** přizpůsobte ovládání stroje okolním podmínkám a vlastním schopnostem.
- **VŽDY** noste ochrannou helmu, vhodné oblečení a odpovídající vybavení.

**POZORNĚ SI PŘEČTĚTE TENTO MANUÁL.
ŘIĎTE SE VŠEMI POKYNY A VAROVÁNÍMI.**

!VAROVÁNÍ!

Pozorně si přečtěte všechny pokyny a bezpečnostní upozornění v manuálu i na štítcích. Neřízení se bezpečnostními pokyny může způsobit vážná zranění nebo smrt.

!VAROVÁNÍ!

Výfukové zplodiny motocyklu obsahují oxid uhelnatý, který je smrtelně jedovatý. Může způsobit bolesti hlavy, závratě a v krajním případě i smrt.

!VAROVÁNÍ!

Výfukové plyny motocyklů obsahují škodlivé látky, které mohou způsobit rakovinu, defekty plodu nebo další onemocnění.

Díky neustálému vývoji a zlepšování designu a kvality komponentů se mohou vyskytnout menší změny v tomto manuálu oproti skutečnému stroji. Změna vyhrazena.

IDENTIFIKACE VOZIDLA

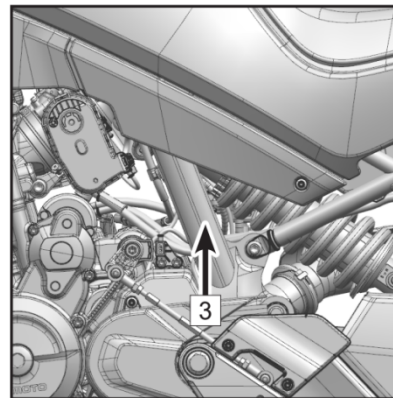
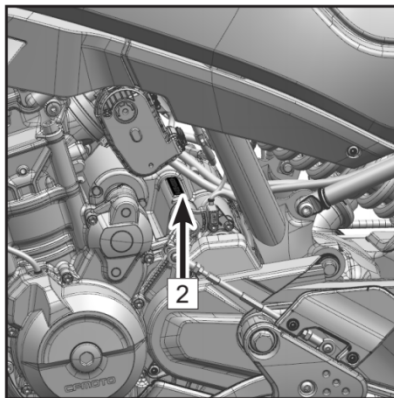
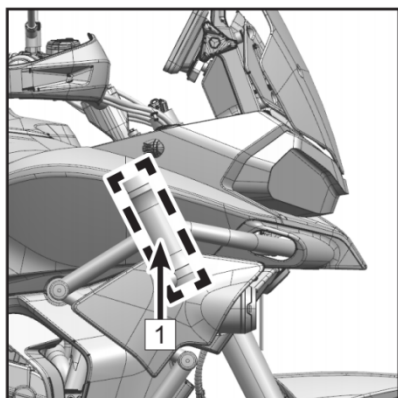

1 – VIN KÓD _____

2 – SÉRIOVÉ ČÍSLO MOTORU _____

3 – MODELOVÉ OZNAČENÍ _____

TECHNICKÉ SPECIFIKACE

| | |
|---------------------------------------|---|
| Výkon motoru: | 67 kW / 9250 ot/min |
| Točivý moment: | 77 Nm / 7500 ot/min |
| Poloměr otáčení: | 5,4 m |
| Nejvyšší konstrukční rychlost: | 195 km/h |
| Délka: | 2234 mm |
| Šířka: | 853 mm |
| Výška: | 1277 mm (bez plexy štítu) |
| Rozvor: | 1531 mm |
| Výška sedla: | 825 mm |
| Světlá výška: | 190 mm |
| Pohotovostní hmotnost: | 231 kg |
| Typ motoru: | 2 válcový řadový, 4 taktní, kapalinou chlazený, 8 ventilů, rozvod DOHC |
| Vrtání x zdvih: | 88 x 65,7 mm |
| Objem: | 799 ccm |
| Komprese: | 12,7:1 |
| Startování: | Elektrickým startérem |
| Vstřikování: | Elektronické vstřikování paliva |
| Systém zapalování: | Řízeno řídicí jednotkou (ECU) |
| Svíčka: | CR8EI |
| Mazání: | Tlakové mazání, polosuchá skříň |
| Motorový olej: | SAE10W-50 JASO T903 MA2, Alternativně: SAE 10W-30 / 10W-40 / 20W-40 / 20W-50 |
| Převodovka: | 6ti rychlostní, manuální |
| Spojka: | V olejové lázni, manuální, vícekotoučová, s prokluzem |
| Pohon: | Řetěz |
| Objem palivové nádrže: | 19,2 l |
| Palivo: | bezolovnatý benzín 95 Oktanů |
| Baterie: | 12V/ 11,2 Ah |
| Světlomety: | LED |
| Rozměr pneumatik: | přední: 110/80 R19, zadní: 150/70 R17 |
| Ráfky: | přední: MT 2,5 x 19, zadní: MT 4,25 x 17 |

BEZPEČNOST ŘIDIČE – BEZPEČNOSTNÍ OPATŘENÍ

Nerespektování a nedodržování varování, nařízení a doporučení obsažených v tomto manuálu může vést ke zranění, nebo smrti. Provozování motocyklu může být nebezpečné. Přečtěte si tento uživatelský manuál před zahájením provozu stroje.

Omezení řízení stroje

Tento stroj je možno řídit pouze při splnění všech zákonných podmínek. V případě nesplnění těchto podmínek je řízení stroje **ZAKÁZÁNO**.

Seznamte se s vozidlem

Jako vlastník vozidla, jste zodpovědný za svoje vlastní bezpečí, bezpečí ostatních a ochranu životního prostředí. Ujistěte se, že rozumíte manuálu, který zahrnuje důležité informace, bezpečnostní úkony a všechny aspekty vašeho vozidla.

- Nikdy nepoužívejte motocykl bez předchozí instruktáže. Začátečníci by měli absolvovat školení od certifikovaného instruktora. Pro více informací kontaktujte svého dealera.
- Osobám, které nejsou seznámeny s tímto manuálem a neabsolvovali školení v ovládnání motocyklu, není dovoleno jakkoli motocykl používat.
- Nikdy nepoužívejte motocykl bez odpovídajícího oblečení, helmy a případně ochrany očí.
- Nikdy neužívejte alkohol či jiné návykové látky během jízdy, nebo před jízdou.
- Před každou jízdou se ujistěte, že vozidlo je v pořádku a způsobilé k jízdě.
- Při údržbě a kontrole vždy následujte postupy uvedené v tomto manuálu.

Základní bezpečnost a ovládnání stroje vám byly sděleny při nákupu vašeho stroje vč. důležitých bodů. Ve vlastním zájmu je nutné tyto informace a postupy pravidelně opakovat. Pokud jste stroj zakoupili jako druhý majitel, požádejte o bezpečnostní instrukce vašeho nejbližšího dealera.

Seznamte se s všemi zákony a vyhláškami které se týkají provozu motocyklů na území ČR.

CFMOTO doporučuje držet se rozvrhu kontrol a údržby uvedených v tomto manuálu. Tento rozvrh je navržen pro předcházení případných problémů a je nutné tyto intervaly dodržovat.

V tomto manuálu naleznete následující klíčová slova, která zvýrazňují důležité informace, nebo postupy, které ovlivňují vaši bezpečnost, nebo životnost stroje:

NEBEZPEČÍ (DANGER)

Varuje před potenciálně nebezpečím, které může mít za následek vážná zranění nebo smrt

VAROVÁNÍ (WARNING)

Upozorňuje na potenciální stav, nebo situaci, která může mít za následek lehká zranění nebo poškození vozidla

UPOZORNĚNÍ (CAUTION)

Upozorňuje na potenciálně nebezpečnou situaci, které může vést k poškození vozidla

POZNÁMKA

Upozorňuje na poznámku s důležitými informacemi nebo instrukcemi

!NEBEZPEČÍ!

Řízení, údržba a opravování motocyklu vás může vystavit působení chemických látek včetně oxidu uhelnatého (výfukové zplodiny), ftalátů a olova, které mohou být příčinou vzniku rakoviny, nebo defektů plodu. Pro snížení vystavení se působení těchto látek, vyhněte se vdechování výfukových zplodin, nenechávejte stroj v chodu při volnoběžných otáčkách déle, než je třeba. Údržbu stroje provádějte v dobře větraných prostorech. Používejte ochranné pomůcky, jako rukavice a ochranné brýle. Často si myjte ruce.

NEBEZPEČÍ - Oxid uhelnatý.

Výfukové plyny motoru obsahují oxid uhelnatý, smrtící plyn. Vdechování oxidu uhelnatého může způsobit bolesti hlavy, závratě, ospalost, nevolnost, zmatenost a nakonec smrt.

Oxid uhelnatý je bezbarvý plyn bez chuti a zápachu, který může být přítomen, i když není vidět ani cítit. Smrtelná hladina oxidu uhelnatého se může rychle nahromadit a může přetrvat v nevětraných prostorech i několik dnů. Nikdy neprovozujte vozidlo ve špatně větraných nebo uzavřených prostorách. Nikdy neprovozujte vozidlo venku tam, kde výfukové plyny motoru mohou proniknout do budovy otvory, jako jsou okna a dveře, nebo vyústění ventilačních systémů

NEBEZPEČÍ - Palivo.

Benzín je extrémně hořlavý a vysoce výbušný. Výpary paliva se mohou šířit a být zapáleny jiskrou nebo přímým plamenem. Pro snížení rizika požáru, nebo výbuchu, dodržujte následující pokyny:

- Přísně dodržujte správné postupy plnění paliva.
- Nikdy nespouštějte motor, pokud není správně uzavřen uzávěr palivové nádrže. Benzín je jedovatý a může způsobit zranění nebo smrt.
- Benzín nikdy neodsávejte ústy.
- Pokud spolknete benzín, dostane se vám do očí, nebo vdechnete benzínové páry, okamžitě vyhledejte lékařskou pomoc.
- Pokud se potřísníte benzínem, omyjte se mýdlem a vodou a převlékněte se.

UPOZORNĚNÍ – Palivo.

Povolené palivo pro váš motocykl je bezolovnatý benzin s nejnižším oktanovým číslem 95 s maximálním podílem ethanolu 10%.

VAROVÁNÍ – Vyhněte se horkým částem motocyklu

Výfukový systém a jeho součásti se při používání velmi zahřívají. Vyhněte se kontaktu s nimi. Hrozí nebezpečí popálení

PRO VÍCE INFORMACÍ OHLEDNĚ BEZPEČNOSTI SE PROSÍM OBRAŤTE NA VAŠEHO DEALERA.

Modifikace stroje

Pro zajištění bezpečnosti uživatelů motocyklu, dalších účastníků silničního provozu, plnění norem a nařízení dle kterých je stroj homologován a pro zajištění ochrany životního prostředí je přísně zakázáno modifikovat komponenty stroje, které mají vliv na homologované parametry.

Porušení tohoto nařízení může vést k okamžité ztrátě záruky na stroj !

!POZNÁMKA!

Pečlivě zvažte použití externího vybavení a příslušenství. Instalace přídatného vybavení může negativně ovlivnit chování stroje a jeho vlastnosti.

BEZPEČNOSTNÍ VÝBAVA ŘIDIČE

Vy i váš spolujezdec při jízdě vždy noste odpovídající oblečení a vybavení dle stylu vaší jízdy. Toto zahrnuje:

1. Helma

Odpovídající helma dokáže snížit riziko poranění, nebo vážného úrazu hlavy. Helma musí odpovídat příslušným normám a musí být schválena. Uzavřená helma zajistí vyšší míru ochrany např. před hmyzem, nebo odletujícími pevnými předměty.

2. Ochrana očí

Nespoléhejte se na sluneční brýle. Vždy používejte ochranné moto brýle nebo helmu se štítem pro co nejvyšší ochranu zraku. Brýle musí být vyrobeny z nerozbitných materiálů. Udržujte brýle vždy čisté.

3. Rukavice

Pro nejlepší ochranu rukou používejte motocyklové rukavice s ochranou kloubů a výstelkou pro komfortní úchop.

4. Obuv

Pro nejlepší ochranu používejte uzavřeno kotníčkovou obuv a nebo specializovanou motocyklovou obuv.

5. Oblečení

Vždy používejte oblečení s dlouhým rukávem a nohavicemi. Pro nejlepší ochranu používejte kalhoty s ochrannou kolen a svrchní díl s ochrannými prvky.

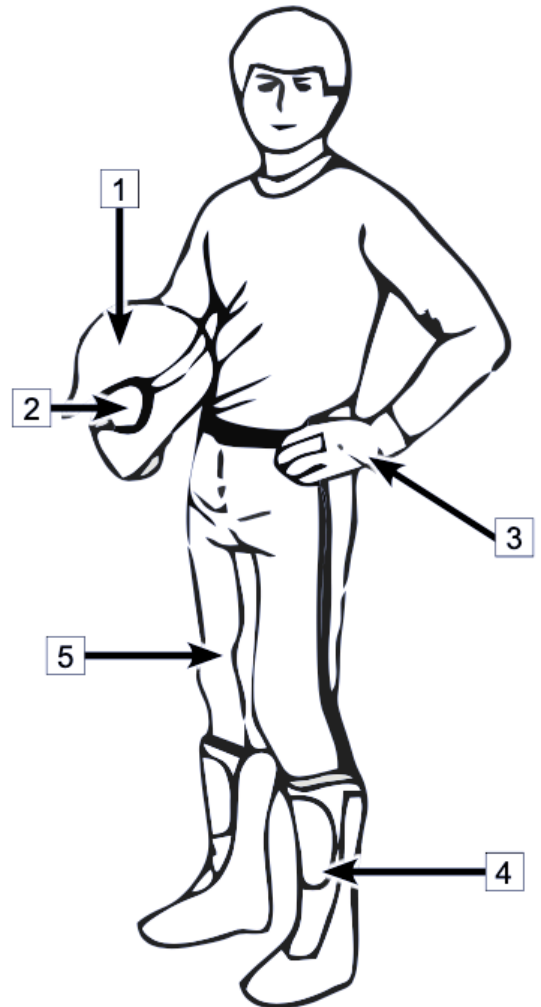

INFORMACE O ZÁTĚŽI A PŘÍSLUŠENSTVÍ

!VAROVÁNÍ!

Nesprávná instalace nebo použití příslušenství nebo úpravy motocyklu mohou mít za následek nebezpečnou jízdu. Před jízdou na motocyklu se ujistěte, že motocykl není přetížený a že jste dodrželi veškeré pokyny.

Při výběru a používání součástí nebo příslušenství a při nakládání motocyklu jste osobně zodpovědní za svou vlastní bezpečnost a bezpečnost ostatních účastníků provozu.

!POZNÁMKA!

Díly CFMOTO byly speciálně navrženy pro motocykly CFMOTO. Důrazně doporučujeme, aby všechny použité součásti byly originálními komponenty CFMOTO.

Motocykl je citlivý na změny hmotnosti a aerodynamických sil; věnujte mimořádnou péči při přepravě nákladů, cestujících a / nebo při montáži doplňkového vybavení.

DŮLEŽITÉ INFORMACE

- 1 - Každý řidič a / nebo cestující by měli být plně seznámeni s provozem motocyklu. Cestující může ovlivnit ovládání motocyklu nesprávným posedem během zatáčení nebo náhlými pohyby. Je důležité, aby cestující seděl klidně, když je motocykl v pohybu a nenarušoval provoz motocyklu. Na motocyklu nikdy nepřevázejte zvířata.
- 2 - Před každou jízdou byste měli instruovat každého cestujícího, aby měl nohy vždy na stupačkách spolujezdce a držel se řidiče nebo madla.
- 3 - Všechna zavazadla by měla být přepravována co nejnižší aby se snížil vliv na těžiště motocyklu.

Maximální zatížení: Nesmí přesáhnout 187kg - jedná se o hmotnosti posádky a nákladu

SOUČÁSTI VOZIDLA

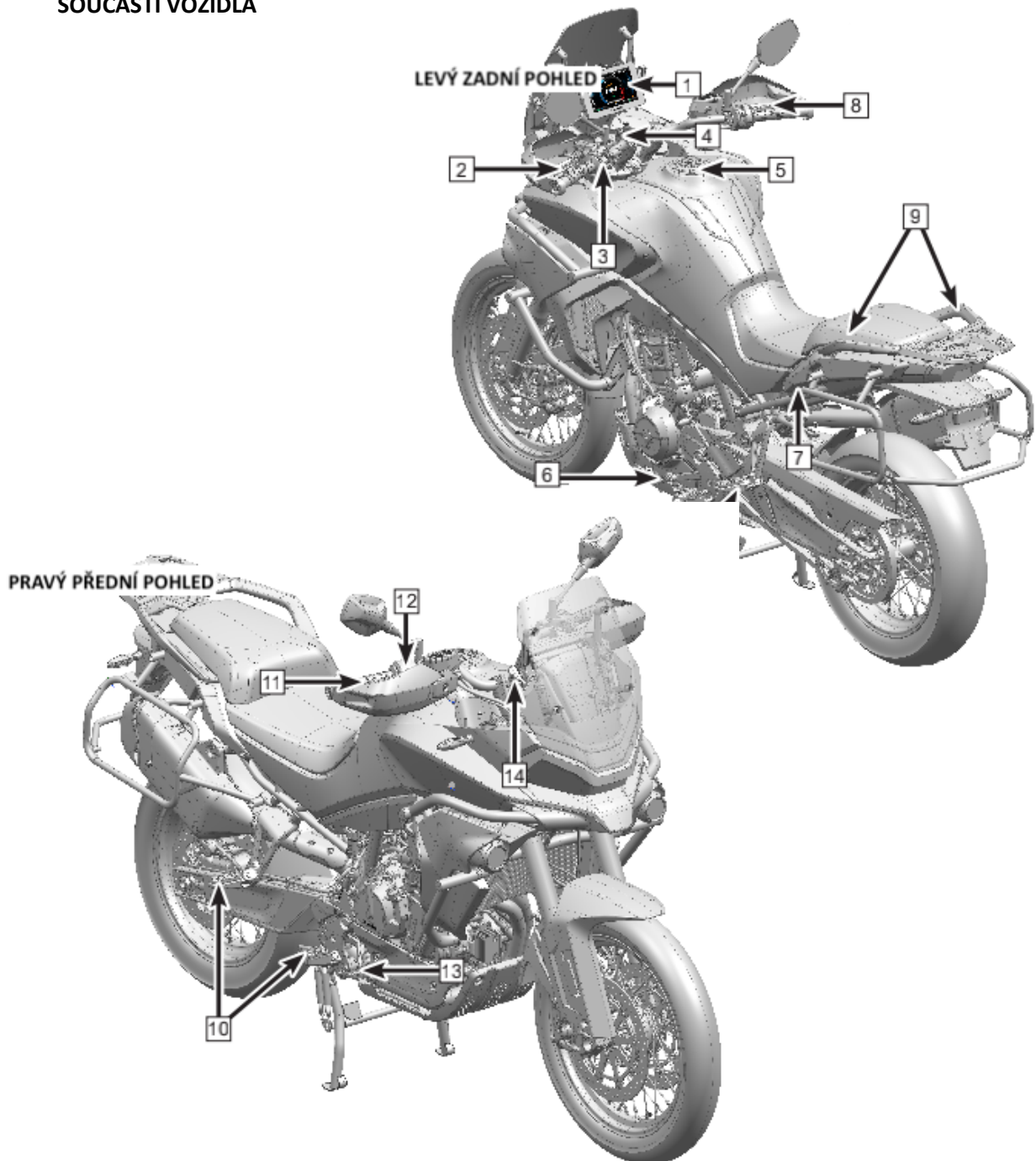

| | | | |
|---|-----------------------------|----|---------------------------------|
| 1 | Displej / Přístrojová deska | 8 | Brzdová páka přední brzdy |
| 2 | Páka spojky | 9 | Madla spolujezdce |
| 3 | Sdružený ovladač levý | 10 | Stupačky (řidiče i spolujezdce) |
| 4 | Spínací skříňka | 11 | Ovládání plynu |
| 5 | Zámek víčka nádrže | 12 | Sdružený ovladač pravý |
| 6 | Řadící páka | 13 | Brzdová páka zadní brzdy |
| 7 | Zámek sedla | 14 | Nastavení výšky plexi štítu |

OVLÁDACÍ PRVKY

Páka spojky

Páka spojky (1) se nachází na levé straně řídítek. Spojka je ovládána pákou pomocí lanovodu. Vzdálenost páky spojky od řídítky lze nastavit otáčením stavěcí matice.

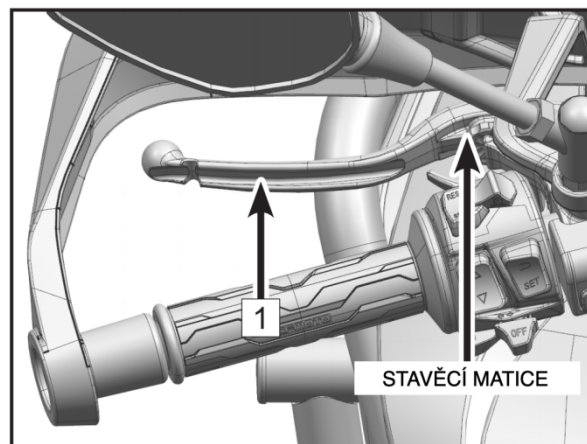

Páka přední brzdy

Páka přední brzdy (2) se nachází na pravé straně řídítek. Přední brzda je aktivována stisknutím páky přední brzdy. Vzdálenost páky přední brzdy od řídítky lze nastavit otáčením stavěcí matice.

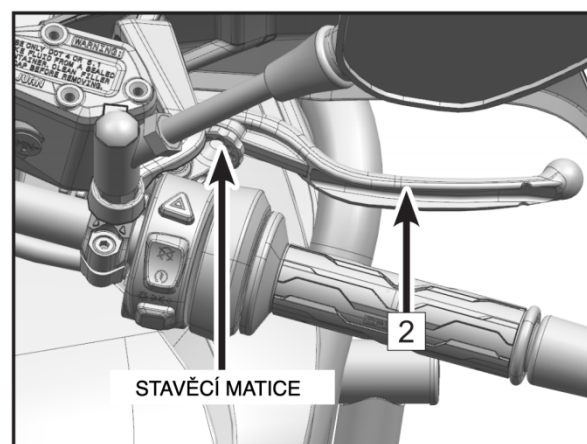



SDRUŽENÝ OVLADAČ (LEVÝ)





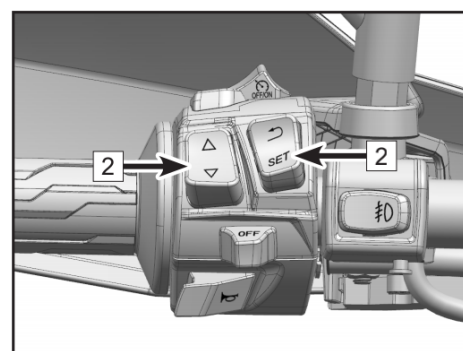
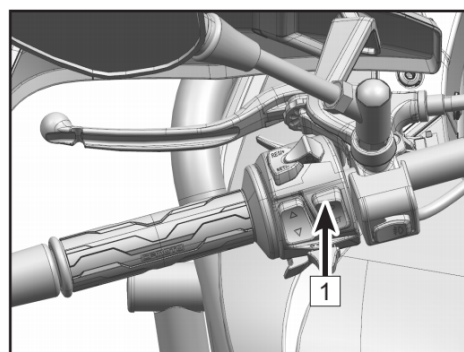

Sdružený ovladač levý (1) se nachází na levé straně řídítek.

Funkce sdruženého ovladače levého

Tlačítka ovládání menu (2)

| TLAČÍTKO | FUNKCE |
|---|--|
|  | Stlačení krátce: zpět do předchozího menu. Stlačení dlouze v menu navigace - návrat na základní obrazovku. |
|  | Stlačení krátce: přepnutí na položku výše / nastavení vyšší hodnoty. Stlačení dlouze: přepnutí do předchozího menu. Při přehrávání hudby: stlačení krátce - zvýšení hlasitosti, stlačení dlouze - následující skladba |
|  | Stlačení krátce: přepnutí na položku níže / nastavení nižší hodnoty. Stlačení dlouze: přepnutí do následujícího menu. Při přehrávání hudby: stlačení krátce - snížení hlasitosti, stlačení dlouze - předchozí skladba. |
| SET | Stlačení krátce: vstup do zvoleného menu / potvrzení. |



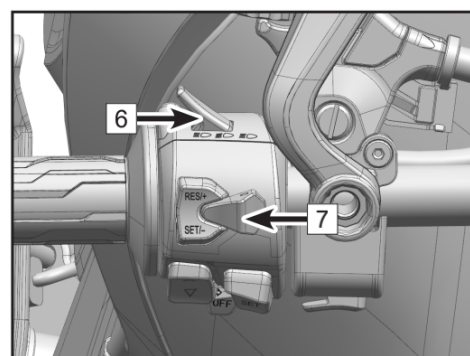
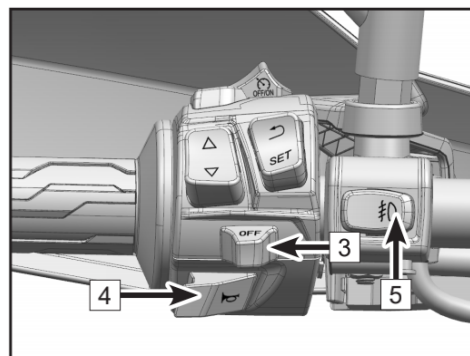

| PŘEPÍNAČ | | FUNKCE | |
|----------|---------------------------|---|--|
| 3 | Přepínač směrových světel |  | Zatlačte přepínač vpravo - dojde k aktivaci směrových světel vpravo. |
| | |  | Zatlačte přepínač vlevo - dojde k aktivaci směrových světel vlevo. |
| 4 | Zvuková výstraha |  | Stlačením a podržením přepínače je aktivována zvuková výstraha. |
| 5 | Přídavná světla |  | Stisknutím dojde k aktivaci přídavných světel. Opětvorným stiskem dojde k vypnutí. |
| 6 | Přepínač světel |  | Odtlačte přepínač pro aktivaci světel do dálky. |
| | |  | Standardní pozice světel pro denní svícení / potkávací světla. |
| | |  | Stlačení a podržení aktivuje světla do dálky . |
| 7 | Ovladač tempomatu | RES/+ SET/- | Ovládání tempomatu je popsáno v samostatné kapitole "Tempomat". |



SDRUŽENÝ OVLADAČ (PRAVÝ)

Sdružený ovladač pravý (1) se nachází na pravé straně řídicího

Funkce sdruženého ovladače pravého

| PŘEPÍNAČ | | FUNKCE | |
|----------|--|---|--|
| 2 | Spínač výstražných světel |  | Stlačení aktivuje výstražná světla. Opětvorné stlačení výstražná světla vypne. |
| 3 | Přepínač palivového čerpadla / startér |  | Pozice s deaktivovaným palivovým čerpadlem. Při běžícím motoru motor vypne. |
| | |  | Pozice s aktivním palivovým čerpadle a zapalováním motoru. Stisknutí a podržení v koncové pozici nastartuje motor. |

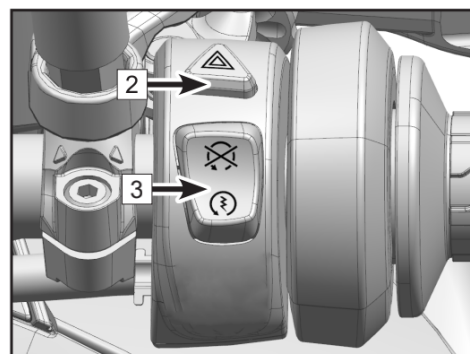
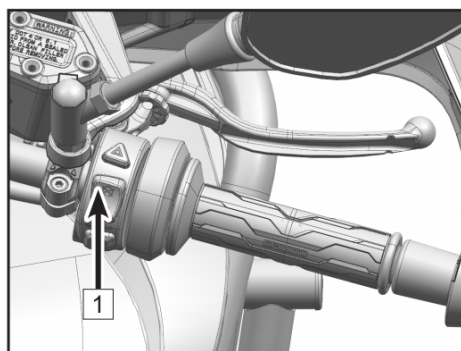

!POZNÁMKA!

Přestože vypínač palivového čerpadla vypne motor, nevypne el. okruhy stroje. Proto pro úplné vypnutí motoru a stroje použijte klíč.

Elektronický plyn

Motocykl je vybaven elektronickým plynem (4). Při otáčení plynovou rukojetí řídítek na pravé straně řídicí jednotka motocyklu vyhodnocuje různé parametry, jako např. míru otočení rukojeti plynu, otáčky motoru, zařazený rychlostní stupeň, rychlost vozidla, teplotu motoru, nastavený režim řídicí jednotky, parametry nasávaného vzduchu a zajišťuje dodávku optimálního množství paliva pro zajištění nejlepšího možného výkonu.

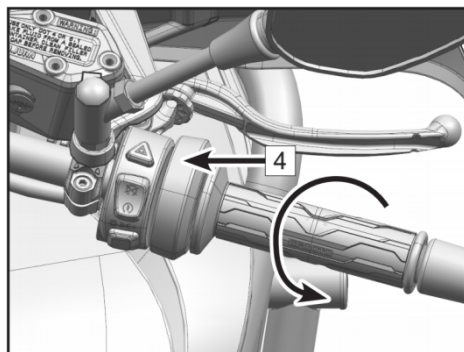
**ZÁMKY****Spínací skříňka / zámek řízení (1)**

| POZICE KLÍČE | | FUNKCE |
|----------------|--|--|
| Zámek řízení | | Otočte řídítka do levé krajní pozice, otočte klíč do vyznačené pozice pro uzamčení řízení. Je možno vyjmout klíč ze spínací skříňky. |
| Vypnutí stroje | | Otočte klíč do vyznačené pozice pro úplné vypnutí stroje. Stroj není možno nastartovat a jsou vypnuty všechny elektrické systémy stroje. Je možno vyjmout klíč ze spínací skříňky. |
| Zapnutí stroje | | Otočte klíč do vyznačené pozice pro nastartování stroje. Elektrické okruhy stroje jsou aktivní. Samotné startování je provedeno spínačem na sdruženém ovladači pravém. Klíč není možno vyjmout ze spínací skříňky. |

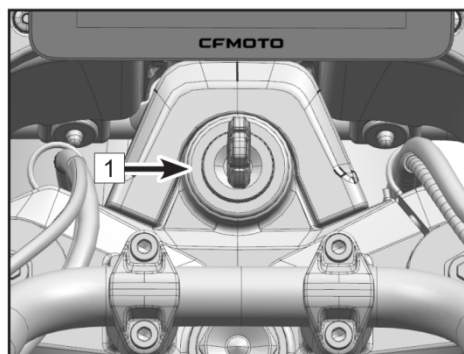
**!VAROVÁNÍ!**

Výstražné osvětlení, světla a osvětlení SPZ může být rozsvíceno, pokud je klíč v pozici "zapnutí stroje". Pokud jsou zapnuté světlomety, je lepší nastartovat motor aby se nevybijel akumulátor příp. nedošlo k jeho nevratnému poškození.

Zámek palivové nádrže (1)

!NEBEZPEČÍ!

Před manipulací se zámkem palivové nádrže a uzávěrem palivové nádrže se ujistěte, že je motocykl stabilně zastaven na místě a je vypnutý motor a elektrické systémy stroje.

Benzín je hořlavina a jeho výpary mohou být výbušné. Při doplňování paliva nekuřte. Ujistěte se, že prostor je dobře odvětraný a bez jakéhokoli zdroje otevřeného ohně. Nikdy neplňte nádrž tak, aby hladina paliva byla výše než plnicí hrdlo. Po doplnění paliva zkontrolujte, zda je uzávěr palivové nádrže bezpečně zajištěn.

Odklopte kryt zámku palivové nádrže. Vložte klíč do zámku a otočte ve směru hodinových ručiček. Dojde k odemčení uzávěru hrdla nádrže, které je možno otevřít. Klíč je blokován v zámku a není jej možno vyjmout. Pro uzamčení uzavřete hrdlo nádrže a stlačte do koncové pozice. Dojde k uzamčení hrdla a otočení zámku do uzamčené polohy. Klíč je nyní možno vyjmout.

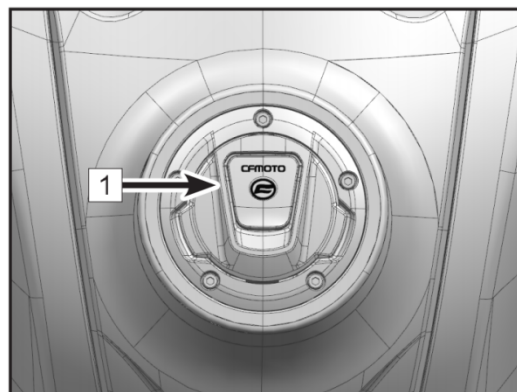

Zámek sedla (1)

Zámek sedla se nachází na levé straně stroje. Vložením klíče a otočením ve směru hodinových ručiček dojde k odblokování zámku sedla. Poté je možno zvednutím přední části sedla a posunutím sedla vpřed sedlo sejmout.

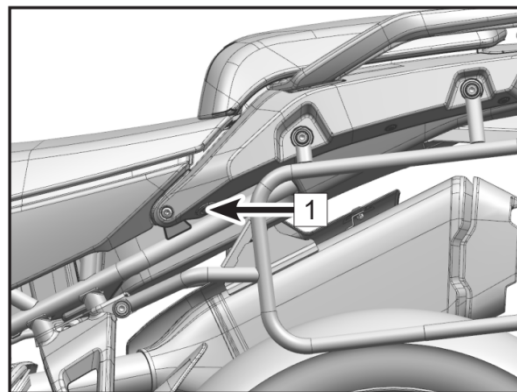

ŘADÍCÍ PÁKA (2)

Řadící páka je umístěna na levé straně stroje před stupačkou řidiče.

Rychlořazení (obousměrný quickshifter)

V případě, že je stroj vybaven rychlořazením (quickshifterem), je možno řadit vyšší i nižší rychlostní stupně, bez nutnosti použití spojky. Řazení probíhá pouze zatlačením na řadící páku.

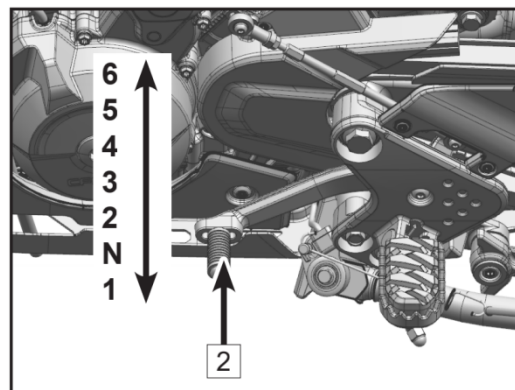

Doporučené limitní otáčky motoru pro řazení vyšších / nižších rychlostních stupňů

| ŘAZENÍ NIŽŠÍCH RYCHLOSTNÍCH STUPŇŮ | | | ŘAZENÍ VYŠŠÍCH RYCHLOSTNÍCH STUPŇŮ | | |
|------------------------------------|------------------------------|---------------------------|------------------------------------|------------------------------|---------------------------|
| Výchozí rychlostní stupeň | Požadovaný rychlostní stupeň | Limitní doporučené otáčky | Výchozí rychlostní stupeň | Požadovaný rychlostní stupeň | Limitní doporučené otáčky |
| 6. | 5. | < 9 000 ot./min. | 1. | 2. | > 2 000 ot./min. |
| 5. | 4. | < 8 750 ot./min. | 2. | 3. | > 2 000 ot./min. |
| 4. | 3. | < 8 500 ot./min. | 3. | 4. | > 2 200 ot./min. |
| 3. | 2. | < 8 000 ot./min. | 4. | 5. | > 2 300 ot./min. |
| 2. | 1. | < 7 500 ot./min. | 5. | 6. | > 2 400 ot./min. |

PÁKA BRZDY ZADNÍHO KOLA

Páka brzdy zadního kola (1) je umístěna na pravé straně stroje před stupačkou řidiče.

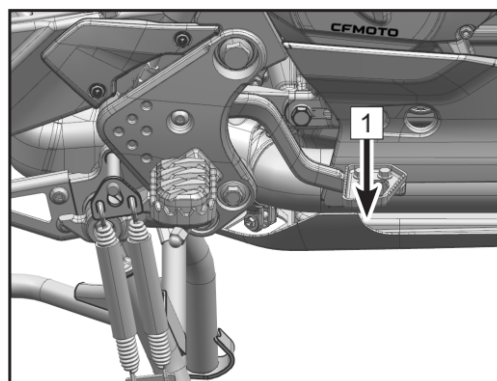

BOČNÍ STOJAN

Boční stojan stroje (2) se nachází na levé straně stroje pod řadící pákou / stupačkou řidiče.

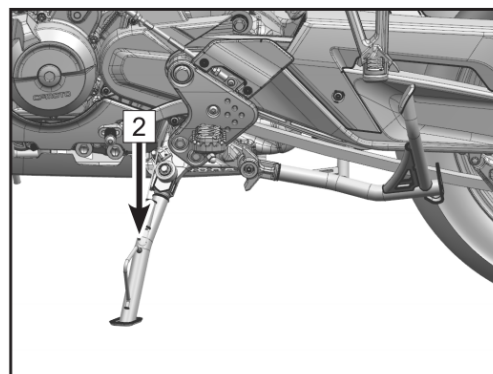

!POZNÁMKA!

Před jízdou se ujistěte že je stojan plně ve vodorovné poloze. Stojan je vybaven spínačem, který zamezuje chodu motoru při vyklopeném stojanu a zařazeném rychlostním stupni.

MADLA SPOLUJEZDCE A STUPAČKY

Madla spolujezdce (1) se nacházejí na obou stranách sedla spolujezdce pro větší bezpečnost spolujezdce během jízdy.

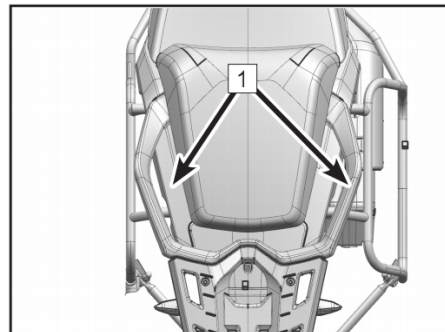

Stupačky (2) se nacházejí na obou stranách motocyklu a slouží k bezpečné opoře nohou řidiče a spolujezdce.

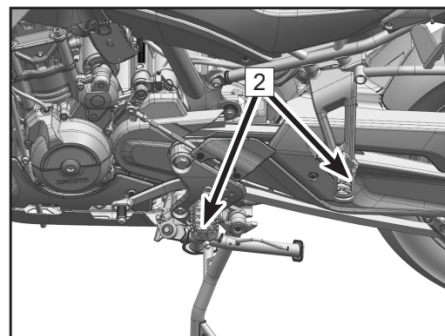

NASTAVENÍ VÝŠKY PLEXI ŠTÍTU

Výška plexi štítu je nastavována manuálně. Plexi štít je v požadované poloze zajištěn pomocí aretačních matic (1). Výškový rozsah nastavení je 50 mm.

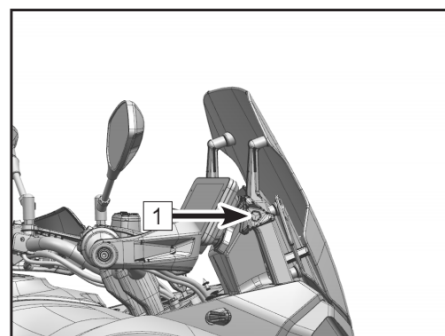

ELEKTRICKÉ ZÁSUVKY

Stroj je vybaven elektrickými zásuvkami pro dobíjení externích zařízení. K dispozici je 2x USB zásuvka (1) a 1x 12V DC zásuvka (2).

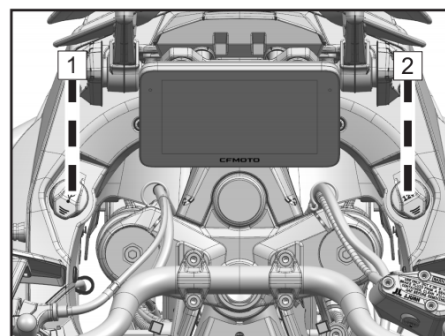

TFT PŘÍSTROJOVÝ DISPLEJ

!POZNÁMKA!

Z důvodu neustálého zlepšování funkcí displeje a aktuální konfigurace může dojít k úpravě zobrazení některých informací na aktuálním stroji. V případě rozdílu na vašem motocyklu proti manuálu, se obraťte na vašeho CFMOTO prodejce.

Rozdělení displeje

Displej je rozdělen na dvě funkční oblasti:

- 1 - oblast indikátorů
- 2 - oblast zobrazování údajů

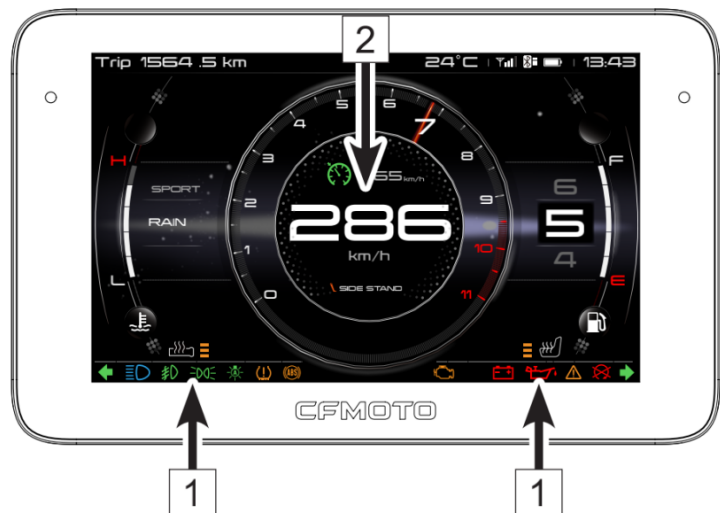

AKTIVACE A TEST

Aktivace

Displej je aktivován se zapnutím elektrických systémů stroje.

Test

Při aktivaci displej provede samotest všech funkcí. Během samotestu je spuštěna uvítací animace motocyklu a jsou aktivovány všechny indikátory a zobrazení dat.







Během samotestu jsou ovládací prvky neaktivní.



INDIKÁTORY DISPLEJE



| | SYMBOL | POPIS FUNKCE | |
|---|--------|---------------------|--|
| 1 | | Přerušovaně aktivní | Indikátor je přerušovaně aktivní - bliká, při aktivaci směrových světel. |
| 2 | | Aktivní | Indikátor dálkových světel se aktivuje s aktivací dálkových světel. |
| 3 | | Aktivní | Indikátor přídavných světlometů se aktivuje s aktivací přídavných světel. |
| 4 | | Aktivní | Indikátor pozičních světel je aktivní, pokud svítí pouze poziční světla. |
| 5 | | Aktivní | Indikátor automatického svícení je aktivní, pokud je systém automatického svícení aktivní. |
| 6 | | Aktivní | Indikátor tlaku pneumatik je aktivní, pokud je zaznamenána nestandardní hodnota tlaku v pneumatice, nebo systém stroje neobdržel informaci z čidla tlaku. Pokud je indikátor aktivní, zkontrolujte stav pneumatik a tlak v pneumatikách. Snižte rychlost jízdy a opakovaně zkontrolujte tlak v pneumatikách. Pokud je tlak v pneumatikách stabilní, nastavte aktuální hodnotu jako referenční. Pokud je stále indikátor aktivní, navštivte autorizovaný CFMOTO servis. |

| | SYMBOL | POPIS FUNKCE | |
|----|---|--------------|---|
| 7 |  | Aktivní | Indikátor systému ABS je aktivní při zapnutí elektrických systémů stroje do doby ujetí několika metrů. Indikátor zůstává aktivní v případě selhání systému ABS. V případě selhání systému ABS zůstává brzdový systém stroje plně aktivní. Vyhněte se prudkému brždění při kterém může hrozit zablokování kol a ztráta kontroly nad strojem. Navštivte autorizovaný servis CFMOTO. |
| 8 |  | Aktivní | Indikátor elektrických systémů stroje je aktivní při zapnutí elektrických systémů a vypnutém motoru. V případě aktivního indikátoru při běžícím motoru autodiagnostika stroje zjistila chybu, která bude zobrazena na displeji. Navštivte autorizovaný servis CFMOTO. |
| 9 |  | Aktivní | Indikátor napětí baterie je aktivní při nízkém napětí baterie. Dobijte baterii. |
| 10 |  | Aktivní | Indikátor tlaku olejového systému je aktivní při zapnutí elektrických systémů stroje a vypnutém motoru. Pokud je indikátor aktivní při běžícím motoru, systém stroje zaznamenal nízký tlak olejového systému. Doplňte olej na požadovanou úroveň. Pokud je indikátor dále aktivní, kontaktujte autorizovaný servis CFMOTO. |
| 11 |  | Aktivní | Indikátor chyby je aktivován v případě zjištění chyby diagnostickým systémem stroje. Zkontrolujte detail chyby v systému hlášení na přístrojovém displeji. Kontaktujte autorizovaný servis CFMOTO. |
| 12 |  | Aktivní | Indikátor vstřikovacího a elektrického systému motoru je aktivní pokud jsou systémy neaktivní. Motor nelze nastartovat. Palivové čerpadlo je neaktivní. |

ZOBRAZOVANÉ ÚDAJE



| | | | | | |
|---|---------------------|----|----------------------------|----|---------------------------|
| 1 | Volitelný údaj 1 | 7 | Senzor intenzity světla | 13 | Vyhřívání rukojetí |
| 2 | Zobrazení tempomatu | 8 | Ukazatel stavu paliva | 14 | Jízdní režim |
| 3 | Otáčkoměr | 9 | Aktuální rychlostní stupeň | 15 | Teplota chladící kapaliny |
| 4 | Teplota okolí | 10 | Vyhřívání sedla řidiče | 16 | Indikace spojení klíče |
| 5 | Bluetooth připojení | 11 | Volitelný údaj 2 | | |
| 6 | Zobrazení hodin | 12 | Ukazatel rychlosti | | |

1 – Volitelný údaj 1

Zobrazuje jeden z následujících zvolených údajů:

- Počítadlo ujeté vzdálenosti 1
- Počítadlo ujeté vzdálenosti 2
- Celkový stav ujeté vzdálenosti

2 – TEMPOMAT

Tempomat se skládá z vypínače funkce tempomatu a tlačítek pro nastavení rychlosti / nastavení tempomatu. Ovládání tempomatu se nachází na sduženém levém ovladači.

Tempomat lze aktivovat, pokud je rychlost stroje v rozmezí 40 km/h až 130 km/h a je zařazen 4., 5., nebo 6. rychlostní stupeň. Pokud je tempomat aktivní, není třeba žádný impuls ovládání plynu a motocykl automaticky udržuje nastavenou rychlost.

Aktivace tempomatu a nastavení

Během jízdy stroje aktivujte tempomat vypínačem tempomatu.

Krátce stikněte tlačítko "SET/-", tempomat nastaví aktuální rychlost, jakou se pohybujete a tuto rychlost začne udržovat.

Krátkým stiskem tlačítka "RES/+" dojde ke zvýšení nastavené rychlosti o 2 km/h. Podržení tlačítka dojde k plynulému navýšení nastavené rychlosti.

Krátkým stiskem tlačítka "SET/-" dojde ke snížení nastavené rychlosti o 2 km/h. Podržení tlačítka dojde k plynulému snížení nastavené rychlosti.

Deaktivace tempomatu

Stlačení brzdy, nebo spojky deaktivuje udržování nastavené rychlosti.

Pokud rychlost stroje klesne pod 40 km/h, je udržování nastavené rychlosti deaktivováno.

Vypínač tempomatu kompletně vypne systém tempomatu.

Vypnutí elektrického systému stroje vypne systém tempomatu.

Obnovení udržování nastavené rychlosti

V případě deaktivace udržování nastavené rychlosti, pokud není systém tempomatu vypnut, zůstává hodnota rychlosti nastavena.

Krátkým stiskem tlačítka "RES/+" dojde k obnově udržování již nastavené hodnoty rychlosti.

!NEBEZPEČÍ!

Vypněte systém tempomatu pokaždé, když systém nepoužíváte, abyste zabránili nechtěné aktivaci systému.

Věnujte zvýšenou pozornost řízení pokaždé, když nastavujete udržovanou rychlost.

Nespouštějte systém tempomatu v případě husté dopravy, v ostrých zatáčkách, na vlhkém, nebo kluzkém povrchu, při sněhu a ledu, v prudkých stoupáních a klesáních, abyste předešli ztrátě kontroly nad strojem a havárii.

Řidič je zodpovědný za ovládání stroje. Tato odpovědnost nemůže být přenesena na systém tempomatu.

Pokud je tempomat aktivní, řidič dokáže velmi rychle a jednoduše převzít plnou kontrolu nad strojem stlačení brzdy, nebo spojky.

Tempomat je pomocný systém, který pomáhá snížit únavu řidiče. Nespolehejte na jeho funkce, abyste nahradili vaše řidičské schopnosti.

Dbejte zvýšené pozornosti při řízení s aktivním systémem tempomatu.

3 – Otáčkoměr

Vyznačené hodnoty jsou po 1000 ot/min.

Vyhnete se vysokým otáčkám motoru během doby záběhu motocyklu.

Pro zajištění vysoké životnosti motoru se vyhnete provozování stroje s otáčkami motoru v červeném spektru otáčkoměru.

Před dosažením optimální teploty motoru se vyhnete vysokým otáčkám motoru.

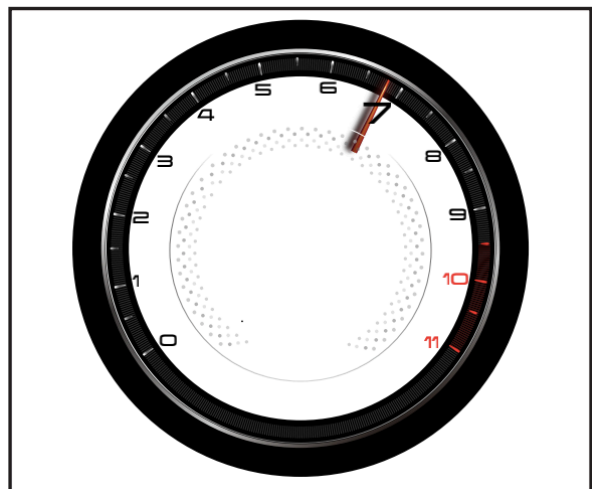

4 – Teplota okolí

Zobrazuje aktuální teplotu okolí.

Lze nastavit zobrazení ve °C, nebo °F.

Varování před náledím je zobrazeno při dlouhodobě nižší teplotě, než 5°C, kdy vzniká nebezpečí tvorby námrazy na vozovce.

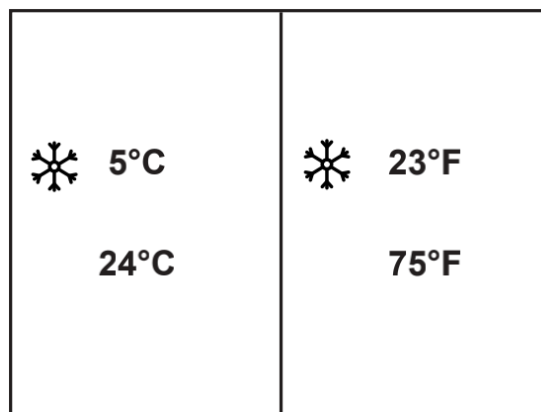

5 – Bluetooth

Bluetooth připojuje zařízení, jako je mobilní telefon, nebo komunikátor. Pokud je mobilní telefon připojen, je zobrazen symbol Bluetooth, síla signálu mobilního telefonu a stav baterie. Funkce zobrazení navigačních pokynů, volání a hudebního přehrávače, mohou být použity pouze, pokud je mobilní telefon připojen.

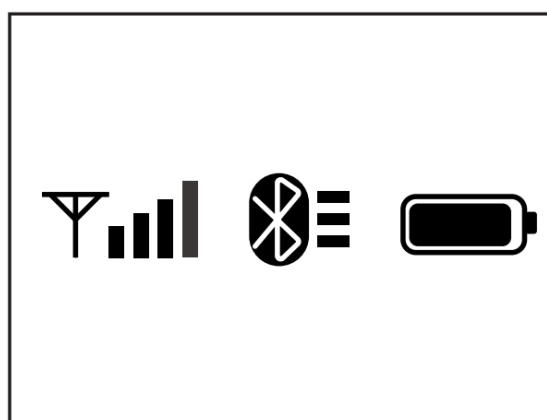

6 – Hodiny

Zobrazují aktuální čas.

Zobrazení času může být nastaveno ve dvanáctihodinovém, nebo dvacetičtyřhodinovém formátu.

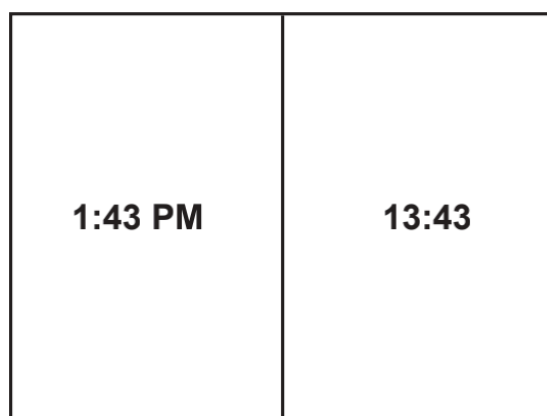

7 – Senzor intenzity světla

Pokud je aktivována funkce automatického jasu přístrojového displeje, senzor intenzity světla měří intenzitu okolního světla a odpovídajícím způsobem přizpůsobuje intenzitu jasu přístrojového displeje aktuálním okolním podmínkám.

8 – Ukazatel stavu paliva

Zobrazuje orientační stav paliva v palivové nádrži. Zobrazení se skládá ze segmentů, které jsou zobrazovány dle aktuálního stavu paliva. Čím více segmentů je zobrazeno, tím více paliva se v nádrži nachází.

Pokud je stav paliva zobrazen červenou barvou a ikona stavu paliva bliká, je stav paliva na nízké úrovni a je třeba palivo doplnit.

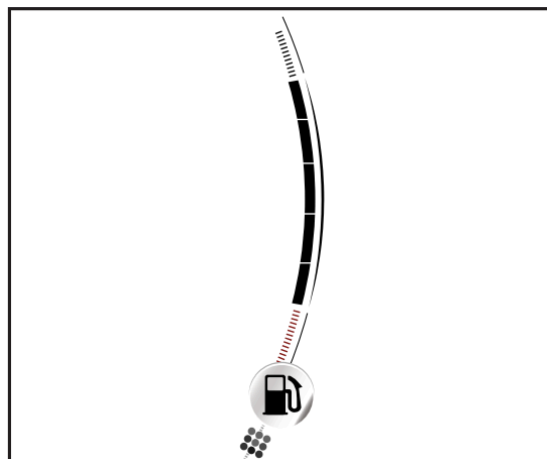

9 – Ukazatel rychlostního stupně

Zobrazuje aktuálně zařazený rychlostní stupeň. Neutrálová pozice je zobrazena zelenou barvou.

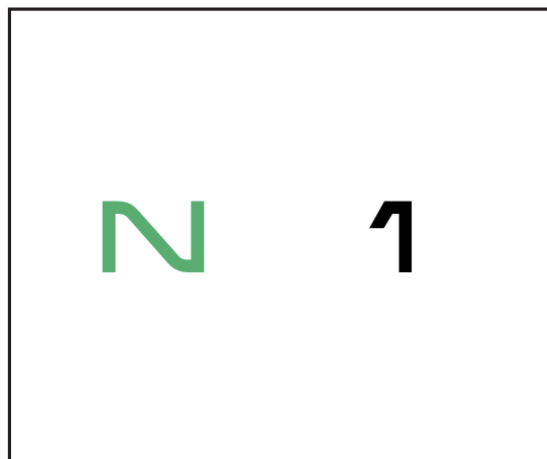

10 – Vyhřívání sedla řidiče (volitelné)

Pokud je stroj vybaven funkcí vyhřívání sedla řidiče, je zobrazována intenzita výhřevu. Intenzita výhřevu je znázorněna segmenty oranžové barvy. 1 zobrazený segment = nejnižší intenzita, 3 zobrazené segmenty = nejvyšší intenzita výhřevu.

Pokud vyhřívání sedle není aktivní, není zobrazen žádný segment.

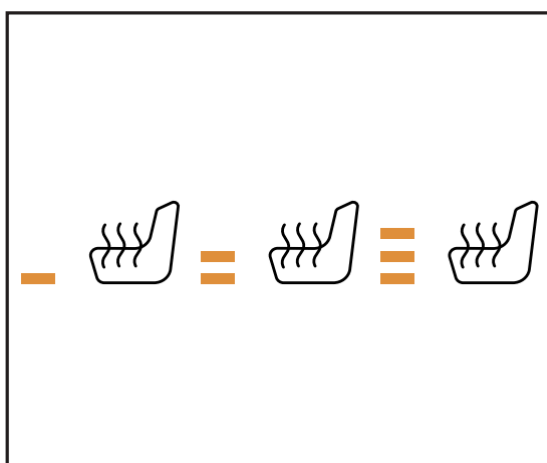

11 – Volitelný údaj 2 / Indikace bočního stojanu

Při stání motocyklu s vyklopeným bočním stojanem, je aktivována výstraha vyklopení bočního stojanu.

Zároveň není možno stroj nastartovat při zařazeném rychlostním stupni.

Když je boční stojan zaklopen, je zobrazen volitelný údaj 2, dle nastavení.

Nastavit lze zobrazení upozornění k ujeté vzdálenosti, nebo napětí baterie. Pro počítadlo ujeté vzdálenosti 1, nebo 2, nebo celkovou ujetou vzdálenost, lze nastavit dobu jízdy, průměrnou spotřebu, nebo průměrnou rychlost.



12 – Ukazatel rychlosti

Zobrazuje aktuální rychlost.

Hodnotu rychlosti lze nastavit v jednotkách km/h, nebo MPH.

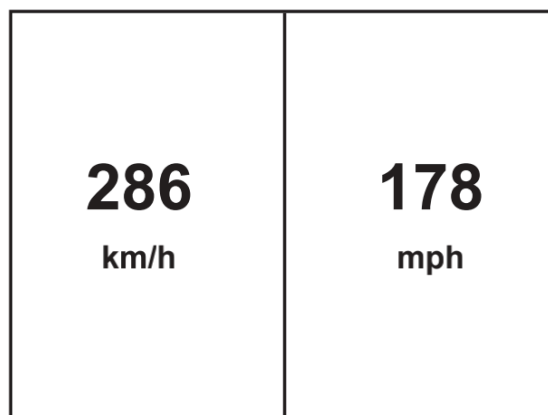

13 – Vyhřívání rukojetí

Pokud je stroj vybaven funkcí vyhřívání rukojetí, je zobrazována intenzita výhřevu. Intenzita výhřevu je znázorněna segmenty oranžové barvy. 1 zobrazený segment = nejnižší intenzita, 3 zobrazené segmenty = nejvyšší intenzita výhřevu.

Pokud vyhřívání rukojetí není aktivní, není zobrazen žádný segment.

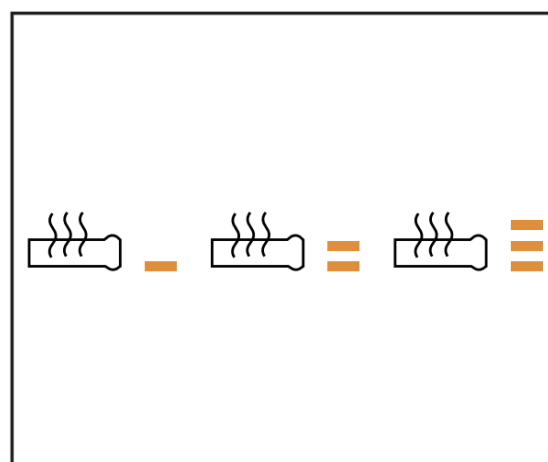

14 - Jízdní režim

Zobrazení aktuálního jízdního režimu.
Nastavit lze režim "SPORT", nebo "RAIN".



15 – Teplota chladící kapaliny

Zobrazuje orientační teplotu chladící kapaliny.
Zobrazení se skládá ze segmentů, které jsou zobrazovány dle aktuální úrovně teploty. Čím více segmentů je zobrazeno, tím vyšší teplota je.
Pokud zobrazení dosáhlo nejvyšší úrovně, je červené a bliká, byla dosažena limitní hodnota 115°C.

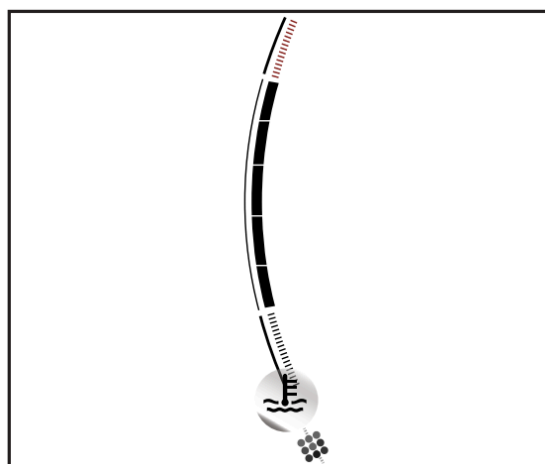

!VAROVÁNÍ!

Přehřívání může vést k poškození motoru.

Pokud teplota chladící kapaliny dosáhne limitní hodnoty, zastavte stroj a vyčkejte, než se ochladí.

Při ochlazení chladící kapaliny zkontrolujte množství chladící kapaliny a v případě potřeby doplňte na požadovanou úroveň.

V případě, že i přes odpovídající množství chladící kapaliny stále dochází k přehřívání stroje, kontaktujte autorizovaný servis CFMOTO.

16 – Indikace spojení klíče (volitelné)

Pokud je stroj vybaven bezklíčovým odemykáním / zamykáním stroje, indikátor blikáním signalizuje nejčastější chyby spojení klíče a motocyklu.
V případě nemožnosti spojení klíče se strojem kontaktujte autorizovaný servis CFMOTO.



| Počet signálů | Možná příčina |
|---------------|--|
| 2 | Bez odpovědi klíče systému / klíč příliš daleko od stroje. |
| 3 | Napětí baterie nižší než 8,5 V. |
| 4 | Není možno odemknout / uzamknout zámek řízení. |
| 5 | Vedení nízkofrekvenční antény poškozeno / žádný signál. |

OVLÁDÁNÍ PŘÍSTROJOVÉHO DISPLEJE / MENU



Nastavte motocykl, displej a zobrazované údaje dle vašich osobních preferencí, pro co možná nejlepší zážitek z jízdy.

Ovládání menu a nastavení jednotlivých hodnot se provádí tlačítky na levém sdruženém ovladači.

| | |
|---|--|
|  | Krátký stisk: zpět na předchozí obrazovku. Dlouhý stisk: zpět na výchozí obrazovku. |
|  | Krátký stisk: listování menu nahoru, dlouhý stisk: předchozí menu. Na výchozí obrazovce krátký stisk: zvýšení hlasitosti, dlouhý stisk: předchozí skladba. |
|  | Krátký stisk: listování menu dolů, dlouhý stisk: následující menu. Na výchozí obrazovce krátký stisk: snížení hlasitosti, dlouhý stisk: následující skladba. |
| SET | Krátký stisk: vstup do menu z výchozí obrazovky, v menu potvrzení volby. |

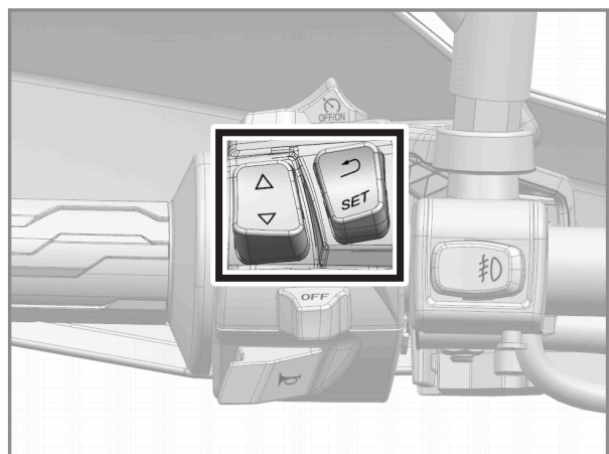

NASTAVENÍ PŘÍSTROJOVÉHO DISPLEJE

V menu nastavení přístrojového displeje lze nastavit následující položky:

- Jízdní režim
- Vyhřev rukojetí (volitelné)
- Vyhřev sedla řidiče (volitelné)
- Připojení
- Volitelné informace
- Vynulování údajů
- Jas displeje
- Jednotky zobrazovaných údajů
- Automatické svícení (volitelné)
- Čas
- Jazyk
- Tovární nastavení



JÍZDNÍ REŽIM

K dispozici jsou dva jízdní režimy pro rozdílné podmínky na cestě a rozdílné schopnosti jezdce, pro zajištění nejlepšího jízdního zážitku ve všech podmínkách.

| Krok | Tlačítko | Akce - stisknout | Následná akce |
|------|----------|------------------|---|
| 1 | SET | Krátce | Vstup do menu |
| 2 | ▼ nebo ▲ | Dlouze | Vstup do nastavení ("Settings") |
| 3 | ▼ nebo ▲ | Krátce | Listovat v menu nastavení na položku "drive mode" - jízdní režimy |
| 4 | SET | Krátce | Vstup do nastavení "drive mode" - jízdní režimy |
| 5 | ▼ nebo ▲ | Krátce | Zvolit požadovaný jízdní režim - sport, nebo rain |
| 6 | SET | Krátce | Potvrdit nastavení zvoleného jízdního režimu |

VÝHŘEV RUKOJENÍ (VOLITELNÉ)

Dle konkrétního provedení motocykl může být vybaven funkcí výhřevu rukojetí.

Funkce výhřevu rukojetí nabízí 3 stupně intenzity výhřevu.

Výhřev rukojetí významně zvyšuje komfort řidiče při jízdě v nízkých teplotách.

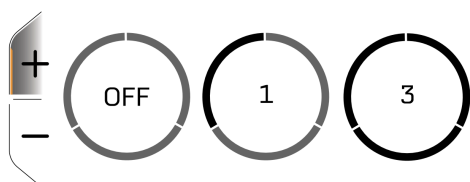

| Krok | Tlačítko | Akce - stisknout | Následná akce |
|------|----------|------------------|---|
| 1 | SET | Krátce | Vstup do menu |
| 2 | ▼ nebo ▲ | Dlouze | Vstup do nastavení ("Settings") |
| 3 | ▼ nebo ▲ | Krátce | Listovat v menu nastavení na položku "heat grip" - výhřev rukojetí |
| 4 | SET | Krátce | Vstup do nastavení "heat grip" - výhřev rukojetí |
| 5 | ▼ nebo ▲ | Krátce | Zvolit + pro zvýšení intenzity, nebo - pro snížení intenzity. |
| 6 | SET | Krátce | Potvrdit zvolenou akci - 1x stisknutí znamená zvýšení, nebo snížení intenzity o 1 stupeň, popř. vypnutí funkce výhřevu. |

VÝHŘEV SEDLA ŘIDIČE (VOLITELNÉ)

Dle konkrétního provedení motocykl může být vybaven funkcí výhřevu sedla řidiče.

Funkce výhřevu sedla řidiče nabízí 3 stupně intenzity výhřevu.

Výhřev sedla řidiče významně zvyšuje komfort řidiče při jízdě v nízkých teplotách.

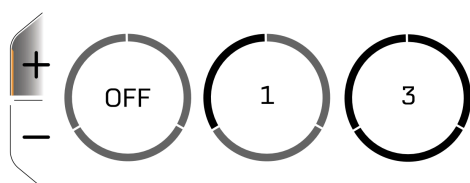

| Krok | Tlačítko | Akce - stisknout | Následná akce |
|------|----------|------------------|---|
| 1 | SET | Krátce | Vstup do menu |
| 2 | ▼ nebo ▲ | Dlouze | Vstup do nastavení ("Settings") |
| 3 | ▼ nebo ▲ | Krátce | Listovat v menu nastavení na položku "seat heating" - výhřev sedla |
| 4 | SET | Krátce | Vstup do nastavení "seat heating" - výhřev sedla |
| 5 | ▼ nebo ▲ | Krátce | Zvolit + pro zvýšení intenzity, nebo - pro snížení intenzity. |
| 6 | SET | Krátce | Potvrdit zvolenou akci - 1x stisknutí znamená zvýšení, nebo snížení intenzity o 1 stupeň, popř. vypnutí funkce výhřevu. |

PŘIPOJENÍ

Připojte telefon a komunikační zařízení k zobrazovacímu displeji stroje pomocí bluetooth pro využití funkce navigačních pokynů, správy telefonních hovorů a hudebního přehrávače.

PÁROVÁNÍ TELEFONU

| Krok | Tlačítko | Akce - stisknout | Následná akce |
|---|----------|------------------|---|
| 1 | SET | Krátce | Vstup do menu |
| 2 | ▼ nebo ▲ | Dlouze | Vstup do nastavení ("Settings") |
| 3 | ▼ nebo ▲ | Krátce | Listovat v menu nastavení na položku "connections" - připojení |
| 4 | SET | Krátce | Vstup do nastavení "connections" - připojení |
| 5 | ▼ nebo ▲ | Krátce | Zvolte "Mobile BT" - menu párování telefonu / správa již párovaných telefonů |
| 6 | SET | Krátce | Potvrdí volbu menu párování - vstup od menu párování / správy |
| Ujistěte se, že je v telefonu aktivní Bluetooth a je nastaven jako viditelný pro ostatní zařízení v okolí. | | | |
| 7 | ▼ nebo ▲ | Krátce | Zvolte "Connect a new device" - párování nového zařízení, pro spárování nového telefonu. Zvolte již spárovaný telefon pro odpojení telefonu. |
| 8 | SET | Krátce | Potvrdí volbu dle bodu 7. |

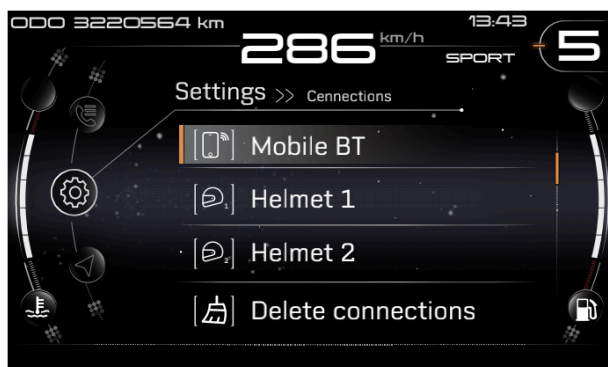

PÁROVÁNÍ KOMUNIKÁTORU

| Krok | Tlačítko | Akce - stisknout | Následná akce |
|---|----------|------------------|---|
| 1 | SET | Krátce | Vstup do menu |
| 2 | ▼ nebo ▲ | Dlouze | Vstup do nastavení ("Settings") |
| 3 | ▼ nebo ▲ | Krátce | Listovat v menu nastavení na položku "connections" - připojení |
| 4 | SET | Krátce | Vstup do nastavení "connections" - připojení |
| 5 | ▼ nebo ▲ | Krátce | Zvolte "Helmet 1", nebo "Helmet 2" - helma 1, nebo helma 2, pro spárování komunikátoru, nebo odpojení již spárovaného komunikátoru. |
| Ujistěte se, že Bluetooth komunikátoru je aktivní, pro párování nového komunikátoru. | | | |
| 6 | SET | Krátce | Potvrdí volbu dle bodu 5. |

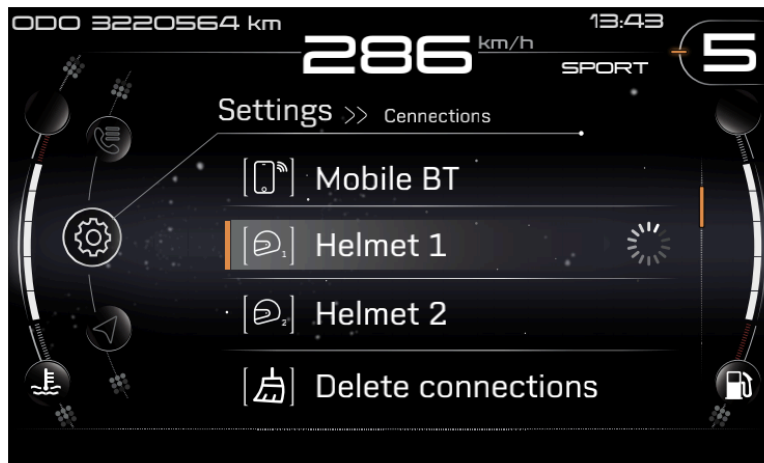

VOLITELNÉ INFORMACE

Vyberte údaj, který si přejete zobrazovat jako volitelný údaj 1 a volitelný údaj 2.

VOLITELNÝ ÚDAJ 1

| Krok | Tlačítko | Akce - stisknout | Následná akce |
|------|----------|------------------|---|
| 1 | SET | Krátce | Vstup do menu |
| 2 | ▼ nebo ▲ | Dlouze | Vstup do nastavení ("Settings") |
| 3 | ▼ nebo ▲ | Krátce | Listovat v menu nastavení na položku "Optional info" - volitelné informace |
| 4 | SET | Krátce | Vstup do nastavení "Optional info" - volitelné informace |
| 5 | ▼ nebo ▲ | Krátce | Zvolte "Info 1" - volitelný údaj 1 pro nastavení |
| 6 | SET | Krátce | Vstup do nastavení "Info 1" - volitelný údaj 1 |
| 7 | ▼ nebo ▲ | Krátce | Zvolte údaj, který si přejete zobrazit jako volitelný údaj 1 - "Trip 1" - denní počítadlo kilometrů 1, nebo "Trip 2" - denní počítadlo kilometrů 2, nebo "ODO" - počítadlo celkově ujetých kilometrů. |
| 8 | SET | Krátce | Potvrďte volbu údaje pro zobrazení. |

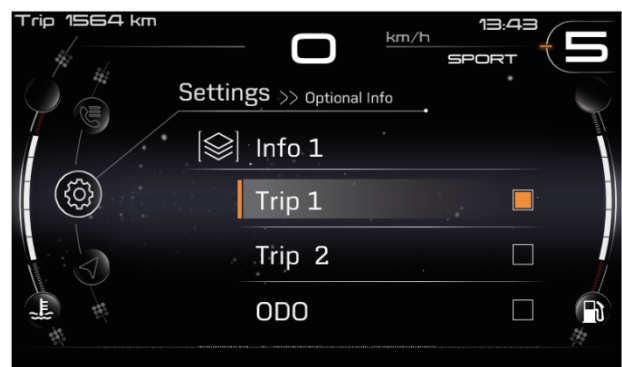

VOLITELNÝ ÚDAJ 2

Lze zobrazit následující údaje:

- “Trip Time 1” - počítadlo doby jízdy pro počítadlo vzdálenosti 1 (zobrazeno jako volitelný údaj 1).
- “Trip Cons1” - průměrná spotřeba paliva pro ujetou vzdálenost 1 (zobrazeno jako volitelný údaj 1).
- “Trip Speed 1” - průměrná rychlost pro ujetou vzdálenost 1 (zobrazeno jako volitelný údaj 1).
- “Trip Time 2” - počítadlo doby jízdy pro počítadlo vzdálenosti 2 (zobrazeno jako volitelný údaj 1).
- “Trip Cons2” - průměrná spotřeba paliva pro ujetou vzdálenost 2 (zobrazeno jako volitelný údaj 1).
- “Trip Speed 2” - průměrná rychlost pro ujetou vzdálenost 2 (zobrazeno jako volitelný údaj 1).
- “Odo Time” - celková doba jízdy
- “Odo Cons” - celková průměrná spotřeba
- “Odo Speed” - celková průměrná rychlost

| Krok | Tlačítko | Akce - stisknout | Následná akce |
|------|----------|------------------|--|
| 1 | SET | Krátce | Vstup do menu |
| 2 | ▼ nebo ▲ | Dlouze | Vstup do nastavení (“Settings”) |
| 3 | ▼ nebo ▲ | Krátce | Listovat v menu nastavení na položku “Optional info” - volitelné informace |
| 4 | SET | Krátce | Vstup do nastavení “Optional info” - volitelné informace |
| 5 | ▼ nebo ▲ | Krátce | Zvolte “Info 2” - volitelný údaj 2 pro nastavení |
| 6 | SET | Krátce | Vstup do nastavení “Info 2” - volitelný údaj 2 |
| 7 | ▼ nebo ▲ | Krátce | Zvolte údaj, který si přejete zobrazit jako volitelný údaj 2. |
| 8 | SET | Krátce | Potvrďte volbu údaje pro zobrazení. |

VYNULOVÁNÍ ÚDAJŮ – VÝMAZ ZÁZNAMU POČÍTADELA UJETÉ VZDÁLENOSTI 1 A 2

Vymazání záznamu počítadla ujeté vzdálenosti 1 a 2 je spojeno také s vymazáním údajů o době jízdy, průměrné spotřebě a průměrné rychlosti pro odpovídající záznam (počítadlo 1, nebo/a 2).

| Krok | Tlačítko | Akce - stisknout | Následná akce |
|------|----------|------------------|--|
| 1 | SET | Krátce | Vstup do menu |
| 2 | ▼ nebo ▲ | Dlouze | Vstup do nastavení ("Settings") |
| 3 | ▼ nebo ▲ | Krátce | Listovat v menu nastavení na položku "Trip Reset" - výmaz údajů počítadla 1 a 2. |
| 4 | SET | Krátce | Vstup do menu výmazu údajů "Trip Reset" |
| 5 | ▼ nebo ▲ | Krátce | Zvolte "Trip 1 nebo 2 Reset" - pro výmaz zvoleného údaje |
| 6 | SET | Krátce | Potvrdit výmaz zvoleného údaje "Trip 1 nebo 2" |

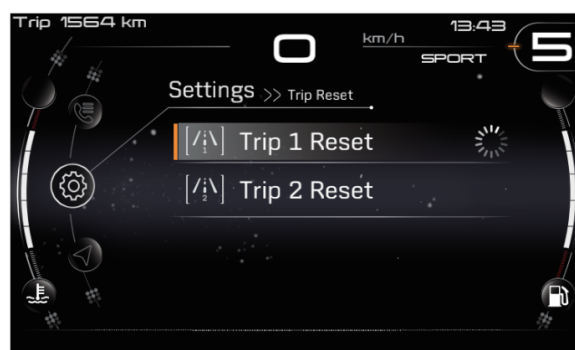
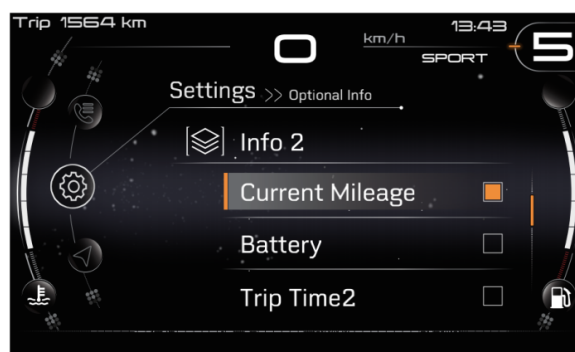

JAS DISPLEJE

Jas displeje je možno nastavit manuálně, nebo je možno aktivovat funkci automatického jasu displeje, kdy je jas displeje řízen dle okolních světelných podmínek.

| Krok | Tlačítko | Akce - stisknout | Následná akce |
|------|----------|------------------|---|
| 1 | SET | Krátce | Vstup do menu |
| 2 | ▼ nebo ▲ | Dlouze | Vstup do nastavení ("Settings") |
| 3 | ▼ nebo ▲ | Krátce | Listovat v menu nastavení na položku "Brightness" - jas displeje. |
| 4 | SET | Krátce | Vstup do menu nastavení jasu displeje - "Brightness" |
| 5 | ▼ nebo ▲ | Krátce | Nastavte požadovaný jas displeje / automatický režim. |

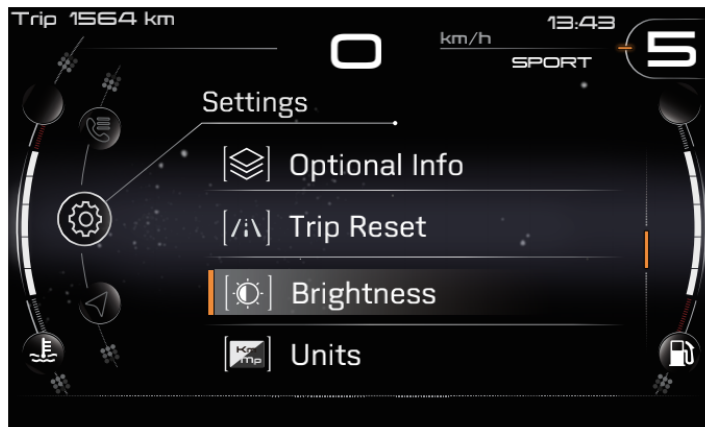

JEDNOTKY ZOBRAZOVANÝCH ÚDAJŮ

Jednotky pro zobrazení rychlosti, teploty a formát času mohou být nastaveny dle vašeho požadavku.

Rychlost - km/h (kilometry za hodinu), nebo MPH (míle za hodinu)

Teplota - °C (stupně Celsia), nebo °F (stupně Fahrenheita)

Formát času - 12 hodin, nebo 24 hodin.

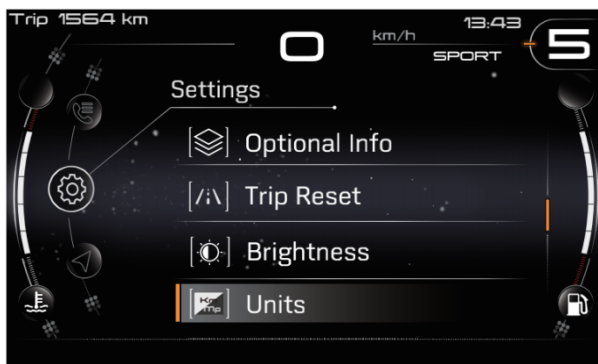

| Krok | Tlačítko | Akce - stisknout | Následná akce |
|------|----------|------------------|--|
| 1 | SET | Krátce | Vstup do menu |
| 2 | ▼ nebo ▲ | Dlouze | Vstup do nastavení ("Settings") |
| 3 | ▼ nebo ▲ | Krátce | Listovat v menu nastavení na položku "Units" - nastavení jednotek |
| 4 | SET | Krátce | Vstup do menu nastavení jednotek "Units" |
| 5 | ▼ nebo ▲ | Krátce | Zvolte "Speed" (rychlost), "Time Format", "Temperature", pro nastavení požadovaných jednotek |
| 6 | SET | Krátce | Potvrdit změnu zvolených jednotek na další možnost. |

AUTOMATICKÉ SVÍCENÍ (VOLITELNÉ)

Pokud je stroj vybaven funkcí automatického svícení a funkce je aktivována, motocykl automaticky aktivuje/vypíná dálková světlomet dle okolních podmínek (protijedoucí vozidla).

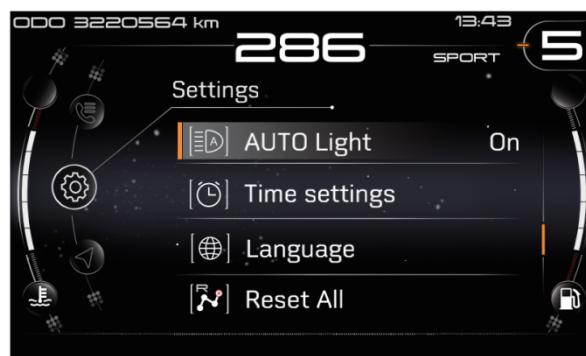

| Krok | Tlačítko | Akce - stisknout | Následná akce |
|------|----------|------------------|---|
| 1 | SET | Krátce | Vstup do menu |
| 2 | ▼ nebo ▲ | Dlouze | Vstup do nastavení ("Settings") |
| 3 | ▼ nebo ▲ | Krátce | Listovat v menu nastavení na položku "AUTO light" - aktivace / deaktivace funkce automatického svícení. |
| 4 | SET | Krátce | Aktivovat ("On"), nebo deaktivovat ("Off") funkci automatického svícení |

ČAS

Nastavuje zobrazovaný údaj času

| Krok | Tlačítko | Akce - stisknout | Následná akce |
|------|----------|------------------|---|
| 1 | SET | Krátce | Vstup do menu |
| 2 | ▼ nebo ▲ | Dlouze | Vstup do nastavení ("Settings") |
| 3 | ▼ nebo ▲ | Krátce | Listovat v menu nastavení na položku "Time settings" - nastavení údajů času |
| 4 | SET | Krátce | Vstup do nastavení "Time settings" - nastavení údajů času |
| 5 | ▼ nebo ▲ | Krátce | Zvolte "Hour" pro nastavení hodin, "Minute" pro nastavení minut, "AM-PM" nastavení času dopoledne - AM, nebo odpoledne - PM (při 12ti hodinovém formátu zobrazení času) |
| 6 | SET | Krátce | Vstup do nastavení požadovaného údaje dle kroku 5 |
| 7 | ▼ nebo ▲ | Krátce | Nastavení hodnoty zvoleného údaje v kroku 5 a 6 |
| 8 | ↶ | Krátce | Výstup do předchozího menu pro nastavení dalších údajů - kroky 5, 6 a 7 |

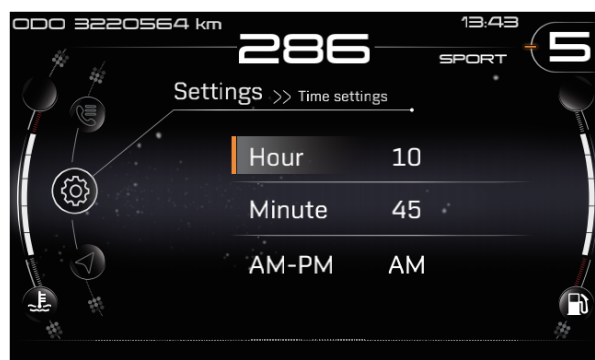
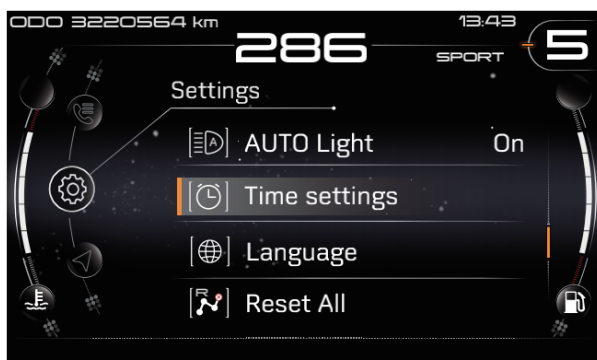

JAZYK

Nastavení jazyku přístrojového displeje.

| Krok | Tlačítko | Akce - stisknout | Následná akce |
|------|----------|------------------|--|
| 1 | SET | Krátce | Vstup do menu |
| 2 | ▼ nebo ▲ | Dlouze | Vstup do nastavení ("Settings") |
| 3 | ▼ nebo ▲ | Krátce | Listovat v menu nastavení na položku "Language" - nastavení jazyka |
| 4 | SET | Krátce | Vstup do nastavení "Language" - nastavení jazyka displeje |
| 5 | ▼ nebo ▲ | Krátce | Zvolte požadovaný jazyk |
| 6 | SET | Krátce | Nastavit zvolený jazyk dle kroku 5 |



TOVÁRNÍ NASTAVENÍ

Změní všechna nastavení na výchozí tovární nastavení.

!POZNÁMKA!

Změna na výchozí tovární nastavení nevymaže údaje pro počítadlo celkových kilometrů, celkovou dobu jízdy, celkovou průměrnou rychlost a celkovou průměrnou spotřebu paliva.

| Krok | Tlačítko | Akce - stisknout | Následná akce |
|------|----------|------------------|--|
| 1 | SET | Krátce | Vstup do menu |
| 2 | ▼ nebo ▲ | Dlouze | Vstup do nastavení ("Settings") |
| 3 | ▼ nebo ▲ | Krátce | Listovat v menu nastavení na položku "Reset All" |
| 4 | SET | Krátce | Vstup do menu "Reset All" - návrat nastavených hodnot do továrního nastavení |
| 5 | ▼ nebo ▲ | Krátce | Zvolte "Y" - pro změnu na tovární nastavení |
| 6 | SET | Krátce | Nastavení údajů na výchozí tovární |

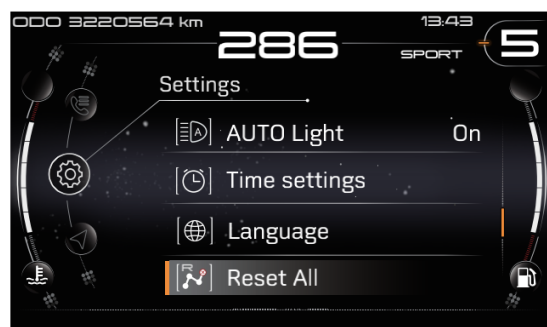

INFORMACE O VOZIDLE

V informačním menu stroje jsou k dispozici k zobrazení následující údaje:

- Základní informace
- Sdružené údaje denních záznamů a celkového záznamu
- Přehled upozornění / závad
- Informace o modelu stroje a verzi firemního softwaru
- Servisní informace stroje

Základní informace

V přehledu základních informací jsou zobrazeny údaje o napětí baterie, teplotě chladicí kapaliny, dojezdu dle stavu zbývajících paliva v nádrži, tlaku a teplotě pneumatik.

| Krok | Tlačítko | Akce - stisknout | Následná akce |
|------|----------|------------------|--|
| 1 | SET | Krátce | Vstup do menu |
| 2 | ▼ nebo ▲ | Dlouze | Zvolit informace ("Information") |
| 3 | ▼ nebo ▲ | Krátce | Listovat v menu nastavení na základní informace ("Basic info") |



SDRUŽENÉ ÚDAJE

Kompletní údaje denních záznamů a celkového záznamu pro denní počítadlo 1 a 2 - vzdálenost, průměrná rychlost, záznam doby jízdy a pro počítadlo celkové vzdálenosti - vzdálenost, průměrná rychlost, doba jízdy a průměrná spotřeba.

| Krok | Tlačítko | Akce - stisknout | Následná akce |
|------|----------|------------------|--|
| 1 | SET | Krátce | Vstup do menu |
| 2 | ▼ nebo ▲ | Dlouze | Zvolit informace ("Information") |
| 3 | ▼ nebo ▲ | Krátce | Listovat v menu nastavení na sdružené údaje ("Miles info") |

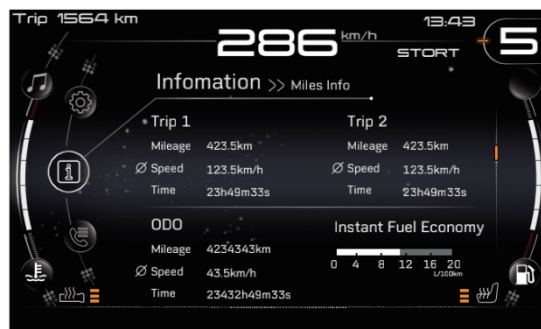

PŘEHLED UPOZORNĚNÍ / ZÁVAD

Zobrazení závad zjištěných diagnostickým systémem stroje.

| Krok | Tlačítko | Akce - stisknout | Následná akce |
|------|----------|------------------|--|
| 1 | SET | Krátce | Vstup do menu |
| 2 | ▼ nebo ▲ | Dlouze | Zvolit informace ("Information") |
| 3 | ▼ nebo ▲ | Krátce | Listovat v menu nastavení na přehled závad ("Warning") |

INFORMACE O MODELU A VERZI FIRMWARE

Zobrazení informací o firemní verzi stroje a verzi firemního softwaru.

| Krok | Tlačítko | Akce - stisknout | Následná akce |
|------|----------|------------------|---|
| 1 | SET | Krátce | Vstup do menu |
| 2 | ▼ nebo ▲ | Dlouze | Zvolit informace ("Information") |
| 3 | ▼ nebo ▲ | Krátce | Listovat v menu nastavení na přehled závad ("Version info") |



SERVISNÍ INFORMACE VOZIDLA

Zobrazení servisního intervalu stroje a již ujetých kilometrů v rámci intervalu. Zobrazení nejpozdějšího data servisní prohlídky.

Servisní interval je 15 000 km, nebo 1 rok, dle toho, co nastane dříve.

Prohlídka při záběhu stroje je při 1 000 km.

| Krok | Tlačítko | Akce - stisknout | Následná akce |
|------|----------|------------------|---|
| 1 | SET | Krátce | Vstup do menu |
| 2 | ▼ nebo ▲ | Dlouze | Zvolit informace ("Information") |
| 3 | ▼ nebo ▲ | Krátce | Listovat v menu nastavení na přehled servisních informací ("Service") |



TELEFON

Během jízdy je možno přijímat příchozí telefonní hovory a provádět nové hovory za využití kontaktů v telefonním seznamu telefonu. Pro ovládání telefonu a příjem hovorů je třeba aktivního spojení telefonu a komunikační soupravy se systémem stroje.

| Krok | Tlačítko | Akce - stisknout | Následná akce |
|------|----------|------------------|--|
| 1 | SET | Krátce | Vstup do menu |
| 2 | ▼ nebo ▲ | Dlouze | Zvolit informace ("Information") |
| 3 | ▼ nebo ▲ | Krátce | Listovat v menu nastavení na položku historie hovorů ("Recent Calls"), nebo telefonního seznamu ("Contents") |
| 4 | SET | Krátce | Vstup do zvoleného menu dle kroku 3. |
| 5 | ▼ nebo ▲ | Krátce | Zvolte požadovaný kontakt |
| 6 | SET | Krátce | Volání zvoleného kontaktu dle kroku 5 |

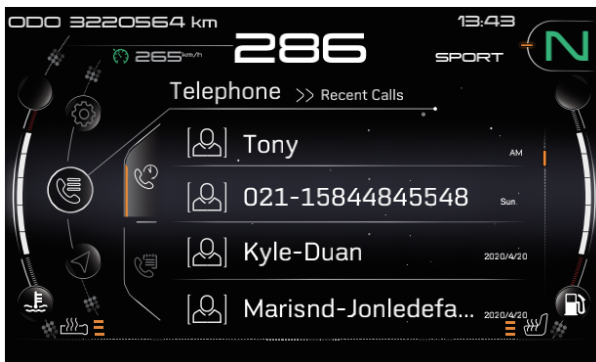

PŘIJMUTÍ / ODMÍTNUTÍ HOVORU BĚHEM JÍZDY

| Tlačítko | Akce - stisknout | Následná akce |
|----------|------------------|-----------------------------|
| SET | Krátce | Přijmutí příchozího hovoru |
| | Krátce | Odmítnutí příchozího hovoru |

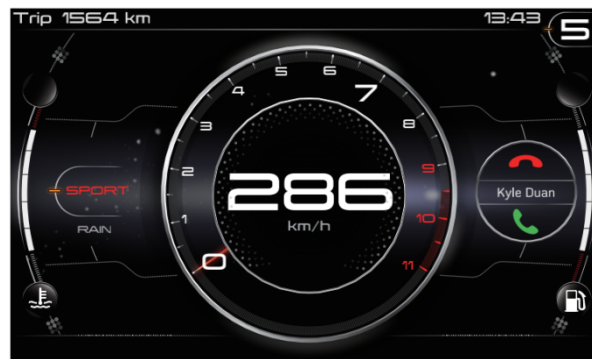

NAVIGACE

Pro funkci zobrazení navigačních pokynů je nezbytný připojený spárovaný telefon s nainstalovanou aplikací CFMOTO.

| Krok | Tlačítko | Akce - stisknout | Následná akce |
|------|----------|------------------|--|
| 1 | SET | Krátce | Vstup do menu |
| 2 | ▼ nebo ▲ | Dlouze | Zvolit navigaci ("Navigation") |
| 3 | ▼ nebo ▲ | Krátce | Vstup do menu předvolených cílů trasy ("Destination Collection") |
| 4 | ▼ nebo ▲ | Krátce | Zvolte požadovaný cíl trasy |
| 5 | SET | Krátce | Potvrďte volbu cíle trasy |

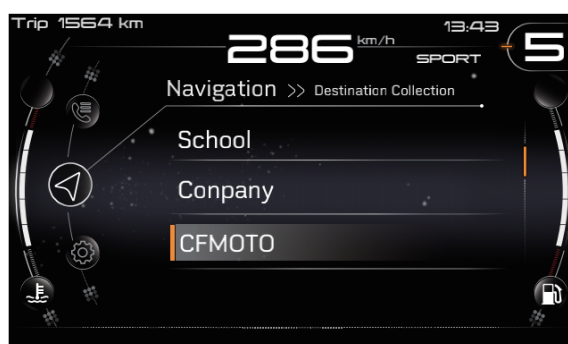

HUDEBNÍ PŘEHRÁVAČ

Integrovaný hudební přehrávač umožňuje přehrávat hudbu z mobilního telefonu do zvukového zařízení v helmě. Ovládacími prvky stroje lze ovládat pauzu / znovu spuštění skladby, přepínání předchozí / následné skladby, hlasitost přehrávání.

| Krok | Tlačítko | Akce - stisknout | Následná akce |
|------|----------|------------------|--|
| 1 | SET | Krátce | Vstup do menu |
| 2 | ▼ nebo ▲ | Dlouze | Zvolit hudební přehrávač |
| 3 | ▼ nebo ▲ | Krátce | Zvýšení / snížení hlasitosti přehrávání |
| 4 | ▼ nebo ▲ | Dlouze | Přehrání předchozí / následující skladby |



PROVOZOVÁNÍ A OVLÁDÁNÍ VOZIDLA DOBA ZÁBĚHU

Interval záběhu stroje je 1 500 km. V průběhu doby záběhu je nutno dodržovat následující požadavky:

- Po nastartování stroje nepřidávejte plyn! Nechejte motor rozehrát a nechejte běžet na volnoběh 2 až 3 min. aby se olej dostal ke všem součástkám motoru.
- Nevytáčejte motor do vysokých otáček při běhu na neutrál.
- Pokud je stroj vybaven rychlořazením (Quickshifter), používejte tento způsob řazení po ujetí minimálně 500 km.

Maximální doporučené otáčky motoru

| Vzdálenost | Maximální otáčky motoru |
|-----------------|-------------------------|
| 0 km – 1 000 km | 6 500 ot/min |
| > 1 000 km | 9 800 ot/min |

!VAROVÁNÍ!

Nové pneumatiky nedosahují plné přilnavosti. Může dojít ke ztrátě kontroly nad strojem a poškození stroje a zranění. Kontrolujte tlak v pneumatikách. Vyhněte se náhlému intenzivnímu brzdění a akceleraci a také ostrému zatáčení.

BEZPEČNOSTNÍ KONTROLA PŘED JÍZDOU

Kontrola následujících položek před každou jízdou pomáhá zajistit dobrý technický stav vašeho stroje a dokáže předejít poškození stroje, nebo i případné havárii a zranění. V případě zjištění abnormálního stavu zkontrolujte stav v sekci údržby a nastavení, nebo kontaktujte vaše prodejce / servis.

- Zkontrolujte hladinu chladící kapaliny
- Zkontrolujte hladinu oleje v motoru
- Zkontrolujte hladinu brzdové kapaliny pro zadní brzdu
- Zkontrolujte zadní kolo a pneumatiku na přítomnost prasklin a vrypů, zdali nepodléhá nadměrnému opotřebení. Zkontrolujte tlak pneumatiky.
- Zkontrolujte sílu zadní brzdové destičky, zkontrolujte sílu zadního brzdového kotouče a zda brzdová soustava není znečištěna.
- Zkontrolujte znečištění řetězu a ozubených kol a zkontrolujte dotažení řetězu.
- Zkontrolujte přední kolo a pneumatiku na přítomnost prasklin a vrypů, zdali nepodléhá nadměrnému opotřebení. Zkontrolujte tlak pneumatiky.
- Zkontrolujte sílu přední brzdové destičky, zkontrolujte sílu předního brzdového kotouče a zda brzdová soustava není znečištěna.
- Zkontrolujte hladinu brzdové kapaliny pro přední brzdu.
- Zkontrolujte zajištění případného nákladu.
- Zkontrolujte indikaci chybových kódů stroje.
- Zkontrolujte stav paliva.
- Zkontrolujte nastavení zpětných zrcátek.
- Zkontrolujte činnost osvětlení motocyklů a ukazatelů změny směru.
- Zkontrolujte celkovou funkčnost stroje.
- Zkontrolujte polohu sklopeného stojanu, zdali je plně sklopen a zůstává v této koncové pozici.
- Zkontrolujte funkčnost vypínání motoru.

!NEBEZPEČÍ!

Pokračování v jízdě se zjištěnou závadou může způsobit vážné poškození stroje nebo nehodu.

STARTOVÁNÍ MOTORU A ROZJEZD

- Posadte se na stroj a sklopte stojan.
- Otočte klíčkem ve spínači zapalování do polohy “zapnutí stroje”.
- Zařadte neutrál (N).
- Přepněte přepínač palivového čerpadla do zapnuté pozice.
- Stiskněte přepínač palivového čerpadla / startéru pro nastartování stroje.

!VAROVÁNÍ!

Chod motoru ve vysokých otáčkách při nízké teplotě motoru negativně ovlivňuje životnost motoru. Vždy ohřejte motor při nižších otáčkách.

Stroj je možno nastartovat při sklopeném stojanu, zařazeném rychlostním stupni a zmáčknuté spojce.

Stroj je možno nastartovat při zařazeném neutrálu a sklopeném stojanu.

Při zařazení rychlostního stupně při vyklopeném stojanu dojde k vypnutí motoru.

Netiskněte startovací tlačítko déle, než po dobu 5 sekund. Pro další startování vyčkejte minimálně 15s. V opačném případě může dojít k přehřátí akumulátoru a jeho nevratnému poškození.

Rozjezd

- Zkontrolujte, zda je postranní a / nebo centrální stojan plně sklopen.
- Pevně uchopte řídítka a stiskněte páku spojky.
- Zařadte 1. převodový stupěň
- Pomalu uvolňujte tlak na spojku při současném přidávání plynu.

ŘAZENÍ A JÍZDA

- Stiskněte páčku spojky a uvolněte plynovou rukojeť.
- Pohybem řadící páky nahoru řadte rychlostní stupně 2,3,4,5,6, dle potřeby.
- Pohybem řadící páky dolů řadte rychlostní stupně 5,4,3,2,1 dle potřeby.
- Pozice neutrálu (N) se nachází mezi 1. a 2. rychlostním stupněm.
- Uvolněte páku spojky a přidejte plyn po zařazení zvoleného rychlostního stupně.

!NEBEZPEČÍ!

Vyhnete se prudkým manévřům, které mohou zapříčinit náhlou změnu rozložení hmotnosti stroje a ztrátu kontroly nad strojem.

Při vysokých otáčkách motoru se vyhnete podřazování na nižší rychlostní stupně.

Všechna nastavení motocyklu by měla být prováděna při stání stroje na místě.

Spolujezdec musí sedět na místě spolujezdce k tomu určeném, mít nohy na stupačkách a být vybaven odpovídajícím vybavením.

!VAROVÁNÍ!

Dodržujte pravidla provozu na pozemních komunikacích ohledně minimálního věku spolujezdce. Dodržujte veškerá pravidla provozu na veřejných komunikacích. Jezděte defenzivně a předvídatelně a snažte se předcházet jakýmkoliv možným ohrožením.

Chladné pneumatiky poskytují nižší přilnavost. Jedťe se zvýšenou opatrností a snižte rychlost, dokud pneumatiky nedosáhnou optimální teploty.

Nepřekračujte maximální povolenou hmotnost.

Posouvání přepravovaných zavazadel na stroji může negativně ovlivnit ovladatelnost stroje. Před každou jízdou zkontrolujte, že převážená zavazadla jsou zajištěna odpovídajícím způsobem a nehrozí jejich posunutí, nebo ztráta ze stroje.

!VAROVÁNÍ!

V případě nehody může být poškození větší, než jak se může zdát. Před další jízdou pečlivě motocykl zkontrolujte, nebo stroj nechte prohlédnout v autorizovaném servisu.

Nesprávné řazení rychlostních stupňů může vést k poškození spojky, nebo převodovky.

Pracujte s plynem dle aktuálních podmínek na cestě a povětrnostním podmínkám. Při zatáčení nepřetěžujte rychlostní stupně a s plynem pracujte se zvýšenou opatrností.

BRZDĚNÍ

- Při brzdění uvolněte plyn. Používejte přední a zadní brzdu současně.
- Brzdění dokončete před zatáčením. Přeřaďte na odpovídající rychlostní stupeň dle rychlosti, na kterou brzdíte.
- Při dlouhých klesáních přeřaďte na nižší rychlostní stupeň a využijte brzdny efekt motoru, abyste předešli přehřátí brzdového systému a snížení brzdneho účinku.

!VAROVÁNÍ!

Vlhkost a znečištění negativně ovlivňují účinnost brzdového systému. Několikrát po sobě zabrzděte pro vysušení a odstranění usazených nečistot z brzdových destiček a brzdových kotoučů.

Pokud páka přední brzdy, nebo pedál zadní brzdy neposkytují dostatečný zpětný tlak ("jsou měkké"), zastavte a nepokračujte v jízdě, dokud není brzdový systém prohlédnut a chyba odstraněna.

Při jízdě, když nebrzdíte, nepokládejte nohu na pedál zadní brzdy. Dlouhodobý, i nízký, tlak na brzdu může způsobit přehřátí systému, které má negativní vliv na účinnost a životnost brzdového systému. Pokud vezete spolujezdce a nebo zavazadla, je zvýšena celková hmotnost stroje, která má vliv na délku brzdne dráhy. Brzdná dráha se prodlužuje. Upravte způsob brzdění a brzděte s větším předstihem.

Díky systému ABS je možno dosáhnout maximálního brzdneho účinku na površích s nízkou přilnavostí bez rizika zablokování kol.

PARKOVÁNÍ

- Zastavte stroj. Parkujte na zpevněném rovném povrchu.
- Zařadte 1., nebo 2. převodový stupeň a spínač zapalování přepněte do polohy vypnutí stroje.
- Použijte stojan pro opření stroje.
- Vytočte řídkta do krajní levé polohy a zamkněte zámek stroje pro zamezení neoprávněné manipulace.
- Vyjměte klíček.

!VAROVÁNÍ!

Při běžícím motoru neponechávejte stroj bez dozoru.

Zajistěte stroj proti neoprávněné manipulaci.

Uzamkněte řízení pokud stroj ponecháte bez dozoru.

Po jízdě jsou některé části stroje velmi horké a hrozí popálení. Nedotýkejte se částí jako výfuk, motor, chladicí soustava, nebo brzdový systém, dokud se stroj neochladí.

Neparkujte stroj vedle hořlavých materiálů, a nebo materiálů, u kterých hrozí exploze.

Nesprávné parkování může vést k náhlému pádu stroje a jeho poškození.

TECHNIKA BEZPEČNÉ JÍZDY

Následující doporučení jsou vhodná pro denní použití motocyklu a měly by být důsledně respektovány pro bezpečný a efektivní provoz stroje.

- Dle pravidel pro provoz na pozemních komunikacích při jízdě vždy používejte ochrannou helmu a ochranu zraku.
- Použijte odpovídající motocyklové oblečení a vybavení pro další zvýšení míry ochrany.
- Při změně směru jízdy, nebo změně jízdního pruhu pečlivě zkontrolujte situaci za vámi ve zpětném zrcátku a v případě potřeby také pohledem přes rameno. Pohled ve zpětném zrcátku zkresluje vnímání vzdálenosti a rychlosti.
- Při jízdě do kopce podřadte na nižší převodový stupeň, aby motor pracoval ve správných otáčkách a disponoval odpovídajícím výkonem a nebyl přetěžován.
- Při brždění používejte přední i zadní brzdu. Použití pouze jedné brzdy pro náhlé intenzivní brždění může způsobit náhlou změnu rozložení hmotnosti stroje a následnou ztrátu přilnavosti a pád.
- V dlouhých klesáních využijte brzdový účinek motoru a brzdy používejte pro doplňkové brždění.
- Při jízdě na kluzkém povrchu kontrolujte rychlost jízdy hlavně plynem raději než přední, nebo zadní brzdou. Plyn by měl být používán s velkou opatrností pro zamezení prokluzu zadního kola při akceleraci, nebo zpomalení.
- V případě jízdy na kluzkém, nebo nebezpečném povrchu jsou výkony stroje limitovány. Dbejte na plynulost řízení stroje. Prudká změna směru jízdy, akcelerace, nebo brždění může vést k náhlé ztrátě kontroly.
- Procvičujte vaše dovednosti a schopnosti v ovládní stroje.
- Vždy vyjměte startovací klíč pokud vozidlo nepoužíváte. Předejdete tím nepovolenému používání, případně krádeži.
- Nikdy se nedotýkejte pohyblivých částí jako jsou kola, hnacích řetěz atp.
- Vždy mějte obě ruce na řídktkách a obě nohy na stupačkách.
- Při jízdě vždy berte ohled na okolní situaci, prostředí, kde se pohybujete a podmínky na cestě. Zohledněte také povětrnostní podmínky.
- Vždy si nechte vozidlo zkontrolovat autorizovaným dealerem, pokud došlo ke kolizi nebo nehodě.
- Vždy používejte správnou velikost pneumatik určenou pro vaše vozidlo a udržujte předepsaný tlak v pneumatikách.

ÚDRŽBA STROJE

Pravidelná údržba stroje pomáhá udržet váš stroj ve spolehlivém a bezpečném stavu. Kontrola, nastavení a údržba jednotlivých částí jsou popsány v tabulce pravidelné údržby.

Pokud kontrola ukáže potřebu výměny některého z dílů, vždy použijte originální díly dostupné u autorizovaného prodejce.

!VAROVÁNÍ!

Pravidelná údržba a seřízení stroje jsou kritické pro zajištění bezpečného provozu stroje

!NEBEZPEČÍ!

Pokud nemáte dostatečné zkušenosti, nebo pochybujete o svých schopnostech, všechny úpravy, údržbu a opravy by měly být provedeny kvalifikovaným technikem. Pokud máte další dotazy, obraťte se na svého prodejce.

TABULKA PRAVIDELNÉ ÚDRŽBY A KONTROLY

1. Pravidelná kontrola motorových částí

| Položka | Frekvence | Vzdálenost km x 1000 | | | | | | |
|--|-------------|----------------------|----|----|----|----|----|----|
| | | 1 | 15 | 30 | 45 | 60 | 75 | 90 |
| Vzduchový filtr | | | . | . | . | . | . | . |
| Vůle ventilů | 30 000 km | | | | | | | |
| Napnutí rozvodového řetězu | 30 000 km | | | | | | | |
| Škrtkící klapka (vůle, vyčištění, hladký chod) | 1 rok | . | . | . | . | . | . | . |
| Rychlost volnoběhu | | . | . | . | . | . | . | . |
| Unikání paliva (hadičky a přívody) | 1 rok | . | . | . | . | . | . | . |
| Poškození hadiček | 1 rok | . | | . | | . | | . |
| Instalace hadiček | 1 rok | . | | . | | . | | . |
| Hladina chladicí kapaliny | před jízdou | . | . | . | . | . | . | . |
| Únik chladicí kapaliny | 1 rok | . | . | . | . | . | . | . |
| Hadice chladiče | 1 rok | . | . | . | . | . | . | . |
| Ventilátor chladiče | 1 rok | | . | . | . | . | . | . |
| Svíčky zapalování | | . | . | . | . | . | . | . |
| Uložení vodní hadice a chladiče | 1 rok | . | | . | | . | | . |
| Poškození přívodu vzduchu | | | | . | | . | | . |

2. Pravidelná kontrola podvozku / stroje

| Položka | Frekvence | Vzdálenost km x 1000 | | | | | | |
|---|-------------|----------------------|----|----|----|----|----|----|
| | | 1 | 15 | 30 | 45 | 60 | 75 | 90 |
| Spojka a hnací řetěz | | | | | | | | |
| Chod spojky (vůle, spojování a rozpojování) | | . | . | . | . | . | . | . |
| Namazání hnacího řetězu | před jízdou | | . | . | . | . | . | . |
| Povolení hnacího řetězu | před jízdou | . | . | . | . | . | . | . |
| Opotřebení hnacího řetězu | před jízdou | . | . | . | . | . | . | . |
| Opotřebení napínací kladky | | . | . | . | . | . | . | . |
| Kola a pneumatiky | | | | | | | | |
| Tlak v pneumatikách | před jízdou | . | . | . | . | . | . | . |
| Poškození kol a pneumatik | před jízdou | | . | . | . | . | . | . |
| Opotřebení vzorku pneumatik / nesouměrné opotřebení | před jízdou | | . | . | . | . | . | . |
| Poškození ložisek kol | 1 rok | | . | . | . | . | . | . |
| Chod opěrek nohou – promazání | | . | | . | | . | | . |
| Brzdový systém | | | | | | | | |
| Únik brzdové kapaliny | 1 rok | . | . | . | . | . | . | . |
| Poškození hadiček | 1 rok | . | . | . | . | . | . | . |
| Opotřebení brzdových kotoučů | před jízdou | . | . | . | . | . | . | . |
| Opotřebení brzdových destiček | před jízdou | . | . | . | . | . | . | . |
| Pozice hadiček | 1 rok | . | . | . | . | . | . | . |
| Hladina brzdové kapaliny | 1 rok | . | . | . | . | . | . | . |
| Chod brzd (účinnost, vůle, tah) | 1 rok | . | . | . | . | . | . | . |
| Spínač brzdových světel | před jízdou | . | . | . | . | . | . | . |

| Odpružení | | | | | | | | |
|---|-------------|---|---|---|---|---|---|---|
| Chod přední vidlice/ zadního tlumiče (pružení a hladký zdvih) | | | . | . | . | . | . | . |
| Únik oleje z přední vidlice/ zadního tlumiče | 1 rok | . | . | . | . | . | . | . |
| Řízení | | | | | | | | |
| Vůle řízení | 1 rok | . | . | . | . | . | . | . |
| Ložiska řízení | 2 roky | | | . | | . | | . |
| Elektrický systém | | | | | | | | |
| Spínače a světla | před jízdou | . | . | . | . | . | . | . |
| Kabelové svazky, vodiče | 1 rok | . | . | . | . | . | . | . |
| Pojistky | 1 rok | . | . | . | . | . | . | . |
| Seřízení reflektoru | 1 rok | . | . | . | . | . | . | . |
| Chod postranního stojáčku / spínač | 1 rok | . | . | . | . | . | . | . |
| Spínač vypnutí motoru ("chcípák") | | | | . | | . | | . |
| Diagnostická kontrola řídicí jednotky | 1 rok | . | . | . | . | . | . | . |
| Podvozek | | | | | | | | |
| Pohyblivé části (lubrikace, pohyblivost) | 1 rok | | | . | | . | | . |
| Utažení šroubů a matic | 1 rok | . | | . | | . | | . |
| Systém odpařování paliva | 1 rok | . | . | . | . | . | . | . |

3. Pravidelná výměna

| Položka | Frekvence | Vzdálenost km x 1000 | | | | |
|-----------------------|-----------|-------------------------|----|----|----|----|
| | | 1 | 15 | 30 | 45 | 60 |
| Vzduchový filtr | 2 roky | | | . | | . |
| Motorový olej + filtr | 1 rok | . | . | . | . | . |
| Chladicí kapalina | 4 roky | | | | | |
| Brzdová kapalina | 2 roky | | | | | |
| Svíčky zapalování | | | | . | | . |

SPOJKA (KONTROLA A NASTAVENÍ)

Zkontrolujte plynulost chodu spojkové páky.

Natočte řídítka plně vlevo do krajní pozice.

Pomalou stlačujte páku spojky, dokud necítíte odpor zabírání spojky. Zkontrolujte pozici páky, zda je nastavena dostatečná vůle chodu spojky.

Vůle chodu spojky: 10 - 20mm

!VAROVÁNÍ!

Pokud není nastavena vůle chodu spojky, spojka může být v trvalém záběru a může docházet k rychlému opotřebení spojky a výraznému snížení životnosti.

Zkontrolujte vůli chodu spojku před každou jízdou.

Nastavte vůli spojky v případě potřeby.

Nastavení vůle chodu spojky

Otočte řídítka do krajní levé polohy.

Povolte pojišťovací matici (2) a otáčením nastavovací matice (1) nastavte požadovanou vůli. Jakmile nastavíte požadovanou vůli spojky, utáhněte pojišťovací matici (2).

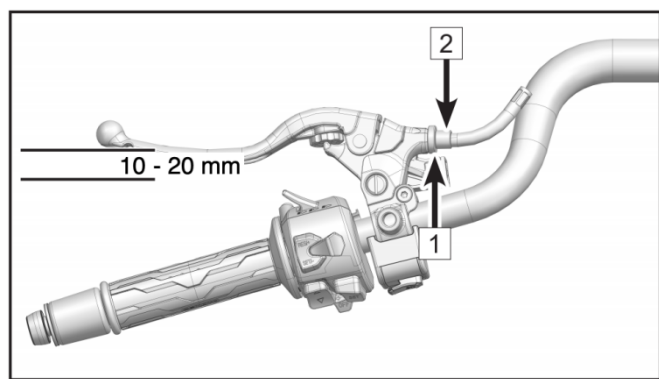

SADA NÁŘADÍ

Sada nářadí (1) je uložena pod sedlem stroje. Sada obsahuje základní nářadí pro drobnou údržbu a nastavení.

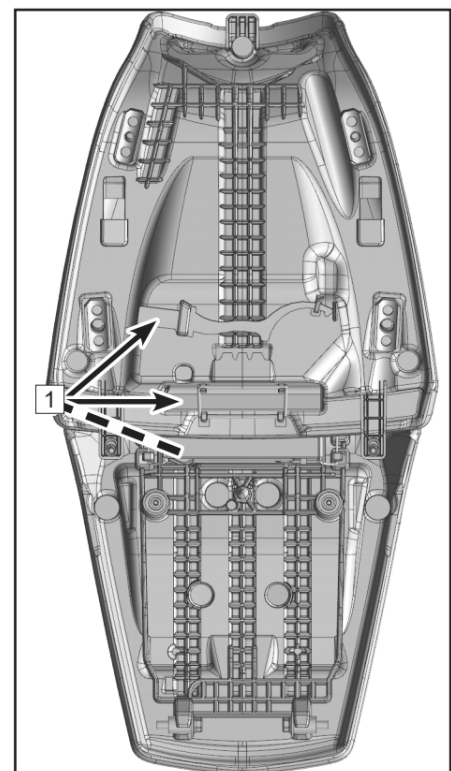

PALIVO A PALIVOVÝ SYSTÉM

Při tankování se vyhněte rozlití benzínu na palivovou nádrž. Pokud benzín rozlijete, neprodleně benzín otřete a vysušte.

Objem palivové nádrže: 19,2 L

!NEBEZPEČÍ!

Benzín je extrémně hořlavý a při určitých podmínkách může být výbušný. Palivo vždy doplňujte ve větraných prostorech. Před doplňováním paliva vždy vypněte motor a vyčkejte na ochlazení motoru a výfuku. Nekuřte, nemanipulujte s otevřeným ohněm, ani neprovádějte další aktivity, které by mohly způsobit vznik jiskry a zažehnutí případných výparů.

Nedoplňujte do nádrže nadměrné množství paliva. Vyvarujte se přetečení paliva z nádrže na horké části stroje. Hladina paliva by neměla přesáhnout úroveň plnicího hrdla nádrže. Se vzrůstající teplotou benzín zvyšuje svůj objem. Při přeplnění nádrže a zahřátí může dojít k rozlití benzínu a poškození částí motocyklu.

Benzín je toxický a zdravý škodlivý. Vyhněte se kontaktu s pokožkou. Nevdechujte benzínové výpary.

V případě kontaktu s pokožkou omyjte zasažené místo dostatečným množstvím vody.

V případě zasažení oka vypláchněte oko dostatečným množstvím čisté vody a okamžitě vyhledejte lékařskou pomoc.

V případě potřísnění oděvu se převlékněte.

V případě požití benzínu vyhledejte okamžitě lékařskou pomoc.

Po provedení údržby, nebo opravy jakékoliv části palivového systému kontaktujte vašeho dealera pro zajištění prohlídky stroje, abyste předešli úniku paliva, nebo další jiné poruše.

Benzín likvidujte v souladu s místními předpisy a zákony pro zajištění maximální ochrany životního prostředí.

PALIVO

Požadavek na palivo

Pro tento motocykl je vyžadováno použití pouze bezolovnatého benzínu s maximálním podílem biosložky 10%.

!VAROVÁNÍ!

Nepoužívejte benzín s obsahem olova. Hrozí nenávratné poškození katalyzátoru. (Bližší informace naleznete v sekci věnované katalyzátoru).

Ujistěte se, že používáte nový benzín. Benzín v průběhu času vstřebává vzdušnou vlhkost a oxiduje. Toto vede ke snížení hodnoty oktanového čísla a těkavých složek. Zároveň dochází k tvorbě koloidních složek, které mohou poškodit palivový systém.

Oktanové číslo (RON)

“RON” je technický termín používaný k označení oktanového čísla benzínu. Čím vyšší oktanové číslo je, tím vyšší je odolnost paliva proti nežadoucím neřízenému detonačnímu hoření a klepání. Vždy používejte bezolovnatý benzín s oktanovým číslem 95 a vyšším.

!VAROVÁNÍ!

V případě klepání motoru použijte kvalitnější benzín a nebo benzín s vyšším oktanovým číslem.

MOTOROVÝ OLEJ

Pro řádný chod motoru, převodovky a spojky pravidelně kontrolujte a doplňujte hladinu oleje. Při běhu motoru dochází k vytváření produktů uhlíku, které negativně ovlivňují vlastnosti oleje. Dále dochází k otěru jednotlivých motorových částí, kdy se mikroskopické mechanické částice usazují v oleji. Během provozu stroje může také docházet ke spotřebě oleje.

!NEBEZPEČÍ!

Provoz motocyklu s nedostatečným množstvím, nekvalitním, nebo znečištěným olejem, může mít za následek zrychlené opotřebení motorových částí a může vést k selhání motoru a/nebo převodovky.

Kontrola hladiny oleje

Ujistěte se, že je stroj vypnutý.

Pokud byl stroj před vypnutím v provozu (nastartovaný), vyčkejte alespoň 5 minut, aby se olej usadil.

Postavte stroj do kolmé pozice k zemi. Věnujte pozornost vyvážení stroje a předejděte výraznějšímu náklonu stroje, abyste předešli možnému pádu stroje.

- Pokud je hladina oleje v oblasti "B", je v motoru optimální množství oleje.
- Pokud je hladina oleje v oblasti "A", vypusťte olej, dokud není hladina v oblasti "B".
- Pokud je hladina oleje v oblasti "C", nebo hladina oleje není viditelná, dolijte olej, dokud hladina nedosáhne úrovně "B".

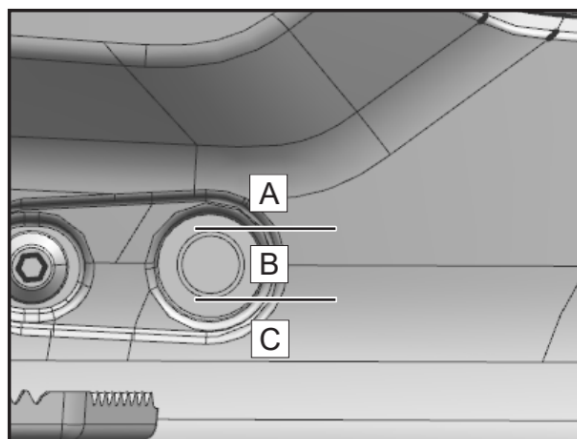

Specifikace oleje

Kapacita oleje: 2,8l

Doporučený olej klasifikace API, kategorie SJ, nebo vyšší, skupina JASO T903 MA2. Povolena alternativa. Motorový olej s viskozitou 10W-50 je standardně doporučen. Třída viskozity oleje může být změněna dle podmínek, kdy je stroj provozován. Zvolte nejvhodnější olej dle tabulky.

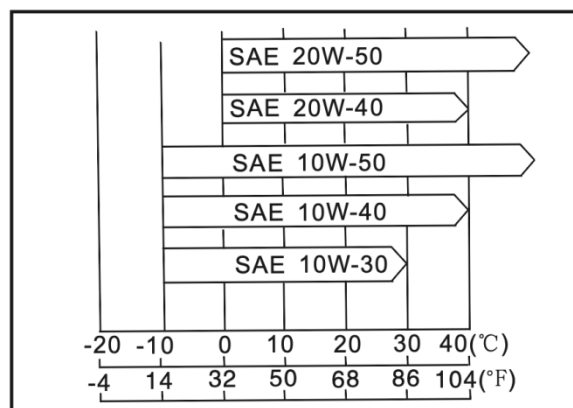

!UPOZORNĚNÍ!

Pokud je hladina oleje extrémně nízká, nefunguje olejové čerpadlo nebo jsou ucpány olejové hadice, rozsvítí se varovná kontrolka na displeji. Pokud kontrolka svítí ale neblíká, okamžitě zastavte motor a pokuste se zjistit závadu a / nebo kontaktujte servis.

CHLADÍCÍ SYSTÉM

Chladič a ventilátor chladiče

Zkontrolujte lopatky ventilátoru, zdali nejsou ohnuté, nebo jinak poškozené, zdali není ventilátor zanesen bahnem, nebo jinými nečistotami. Vyčistěte ventilátor proudem vody pod nízkým tlakem.

!VAROVÁNÍ!

Nepřibližujte ruce, nebo části oděvu k ventilátoru, pokud je ventilátor v chodu, abyste předešli zranění.

Použití vysokotlakého proudu vody při mytí stroje může poškodit lopatky ventilátoru a může mít vliv na účinnost chladičeho systému.

Instalace neautorizovaného příslušenství před chladič, nebo za ventilátor chladiče může ovlivnit proudění vzduchu k chladiči a může vést k přehřívání a poškození motoru.

Hadice chladiče

Před každou jízdou zkontrolujte hadice chladiče zda neuniká chladičí kapalina, nejsou popraskané nebo jinak poškozené a zda připojení nejsou volná.

Chladičí kapalina

Chladičí kapalina absorbuje přebytečné teplo z motoru a odvádí jej do okolní atmosféry pomocí chladiče. Před každou jízdou kontrolujte hladinu chladičí kapaliny. V případě nízké hladiny chladičí kapaliny kapalinu doplňte. Pokud je hladina chladičí kapaliny nízká, může dojít k přehřátí motoru a jeho poškození.

Pro ochranu chladičího systému před korozi, je použití antikoročních přísad velmi důležité. Používejte pouze komerční chladičí kapaliny, které již obsahují antikoroční přísady a do kterých již není nutno další přísady přidávat.

!VAROVÁNÍ!

Chladičí kapalina je toxická a škodlivá pro zdraví.

Vyhnete se kontaktu pokožky, nebo oděvu s chladičí kapalinou.

Pokud dojde k požití chladičí kapaliny, okamžitě vyhledejte lékařskou pomoc.

Pokud dojde ke kontaktu chladičí kapaliny s pokožkou, omyjte zasažené místo velkým množstvím vody.

Pokud dojde k zasažení očí, vypláchněte oči velkým množstvím vody a okamžitě vyhledejte lékařskou pomoc.

Pokud dojde k potřísnění oděvu, převlékněte se.

Použitou chladičí kapalinu a případné nečistoty obsažené v chladičí kapalině vyplavené z chladičí soustavy je třeba likvidovat dle platných nařízení a s ohledem na ochranu životního prostředí.

!VAROVÁNÍ!

Nemíchejte chladičí kapalinu s pitnou, nebo užitkovou vodou. Může dojít ke tvorbě usazenin v chladičím systému. Používejte pouze destilovanou vodu v maximálním poměru 50%/50% s chladičí kapalinou. Pokud jsou teploty nižší než 0°C, nesprávně namíchaná chladičí směs může způsobit zamrznutí chladičího systému, přehřátí motoru a jeho poškození.

Při doplňování chladičí kapaliny se ujistěte, že kapalina obsahuje ethylen glycol. Pokud je venkovní teplota nižší než 0°C, ujistěte se, že chladičí kapalina má bod tuhnutí nižší než 0°C.

Kontrola hladiny chladící kapaliny

Postavte stroj do kolmé pozice k zemi. Věnujte pozornost vyvážení stroje a předejděte výraznějšímu náklonu stroje, abyste předešli možnému pádu stroje.

Zkontrolujte hladinu chladící kapaliny v nádržce. Pokud je hladina v oblasti "B", množství chladící kapaliny je optimální.

Pokud je hladina v oblasti "A", vypuste přebytečnou chladící kapalinu, dokud není hladina v oblasti "B"

Pokud je hladina v oblasti "C", nebo není viditelná, doplňte chladící kapalinu, aby hladina byla v oblasti "B".

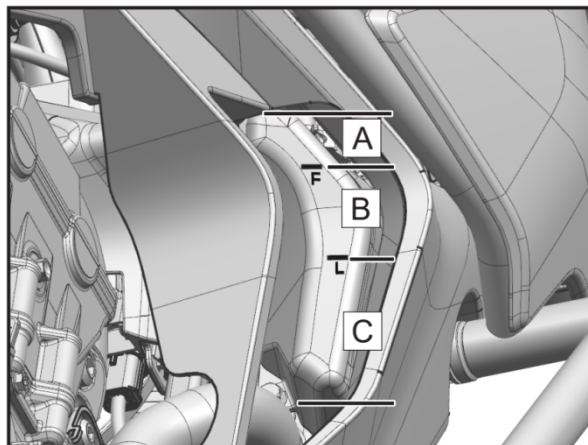

!VAROVÁNÍ!

Pokud je nutné doplňovat chladící kapalinu často, nebo je nádržka zcela prázdná, pravděpodobně dochází k úniku chladící kapaliny. Chladicí systém nechte zkontrolovat / opravit u vašeho autorizovaného prodejce.

Doplnění chladící kapaliny

Otevřete nádržku a dolijte požadované množství chladící kapaliny, aby hladina byla v oblasti "B".

!NEBEZPEČÍ!

Při provozu stroje dosahuje chladící kapalina vysokých teplot a v chladicím systému proudí pod tlakem.

Neotvírejte chladicí systém, pokud je chladicí systém zahřátý.

V případě opaření omývejte zasaženou oblast chladnou tekoucí vodou a vyhledejte lékařskou pomoc.

SVÍČKA ZAPALOVÁNÍ

Svíčka zapalování by měla být měněna dle tabulky pravidelné kontroly. Výměna by měla být provedena autorizovaným prodejcem / servisem.

Typ svíčky: NGK LMAR9AI-10
Odtrh (1): 1.0 mm
Utahovací moment: 10 Nm

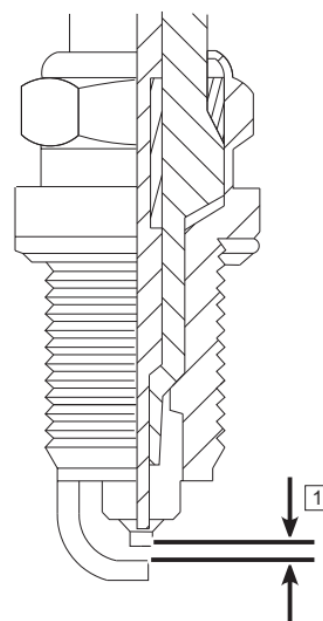

PNEUMATIKY, KOLA, ŘETĚZ

Tento stroj je vybaven bezdušovými pneumatikami, ráfky a ventilky. Používejte pouze doporučené pneumatiky a ventilky. Nenazouvejte duše do bezdušových pneumatik.

Specifikace pneumatik

| | | | |
|--------------------------|-------------------|---------------------|-----------------------------|
| Specifikace pneumatiky | Přední pneumatika | 110 / 80 R19 | |
| | Zadní pneumatika | 150 / 70 R17 | |
| Tlak pneumatiky | Přední pneumatika | Pouze řidič 225 kPa | Řidič + spolujezdec 240 kPa |
| | Zadní pneumatika | Pouze řidič 250 kPa | Řidič + spolujezdec 280 kPa |
| Minimální hloubka vzorku | Přední pneumatika | 0,8 mm - 1 mm | |
| | Zadní pneumatika | 0,8 mm - 1 mm | |

Nesprávná hodnota tlaku v pneumatikách, nebo překročení hodnoty povoleného zatížení pneumatik může ovlivnit ovládání a výkony stroje a může vést ke ztrátě kontroly nad strojem.

Provádějte pravidelnou kontrolu tlaku pneumatik pomocí odpovídajícího měřicího přístroje a udržujte tlak na předepsané hodnotě.

Nízká hodnota tlaku pneumatik může vést k nadměrnému opotřebením pneumatik, nebo jejich přehřívání.

Správná hodnota zajišťuje nejlepší míru jízdního komfortu a ovládání stroje a životnost pneumatiky.

POZNÁMKA

Tlak pneumatik kontrolujte, když je pneumatika chladná.

Tlak v pneumatikách je ovlivněn okolní teplotou a také nadmořskou výškou.

Minimální hloubka vzorku pneumatiky musí odpovídat platnému předpisu.

!NEBEZPEČÍ!

Nové pneumatiky mohou být kluzké a mohou způsobit ztrátu kontroly a zranění.

Jezděte nízkými rychlostmi a využívejte různých úhlů náklonu, aby se pneumatika opotřebovala po celé ploše. Povrch s optimální přilnavostí by měl být vytvořen po ujetí cca. 200km.

Během zajíždění pneumatik se vyhněte náhlému brždění, plné akceleraci a zatáčení ve vysokých rychlostech.

Opotřebením pneumatik

Pokud opotřebením vzorku pneumatiky překročí předepsanou hodnotu, pneumatika je náchylná k proražení, nebo jinému selhání. 90% veškerých selhání pneumatik se děje během posledních 10% hodnoty vzorku. Je velice nebezpečné provozovat pneumatiku do úplného opotřebením vzorku.

Kontrolujte pneumatiky před každou jízdou, zdali nejsou poškozeny. V případě poškození vyměňte za novou pneumatiku.

Vyplétaná kola

Dle specifikace stroje mohou být osazena vyplétaná drátová kola, která se vyznačují pevností, pružností, odolností proti nárazu, nízkou hmotností a nízkým valivým odporem.

Kontrola drátových kol je zaměřena na kontrolu stavu jednotlivých drátů a poškození ráfku.

Vypnuté / utažené dráty při poklepání znějí kovově zvonivým zvukem. Povolené dráty znějí dutě.

Pokud jsou dráty povolené, kontaktujte autorizovaný servis CFMOTO. Pokud jsou dráty ohnuté, nebo poškozené, je nutná jejich výměna. V případě poškození ráfku jej vyměňte za nový.

Údržba vyplétaného kola by měla být provedena řádně proškoleným technikem.

Kontrola řetězu

Napnutí a mazání řetězu je třeba kontrolovat před každou jízdou a také dle schématu pravidelné údržby abyste zabránili nadměrnému opotřebení. Pokud je řetěz příliš volný, může spadnout z pastorku, nebo rozety a může zablokovat zadní kolo, nebo motor.

Životnost řetězu je výrazně ovlivněna jeho údržbou.

Kontrola čistoty řetězu

Pravidelně kontrolujte řetěz před přítomností nečistot, nebo při provozu v těžkých podmínkách. Pokud je řetěz znečištěný, opláchněte nečistoty proudem vysokotlaké vody. Očistěte jakékoliv zbytkové nečistoty a zbytkové mazivo odpovídajícím čističem řetězů.

Až řetěz oschne, namažte řetěz odpovídajícím lubrikantem.

!NEBEZPEČÍ!

Při lubrikaci řetězu se vyhněte nechtěné lubrikaci jiných dílů stroje. Lubrikant na pneumatikách výrazně negativně ovlivňuje přilnavost pneumatik. Lubrikant na brzdovém kotouči výrazně negativně ovlivňuje výkon brzdové soustavy. Očistěte tyto komponenty odpovídajícím čističem, pokud došlo k nechtěné lubrikaci.

Kontrola napnutí řetězu

- Zastavte motocykl a opřete jej o boční stojan.
- Zařaďte neutrál.
- Zatlačte na střed řetězu a změřte vzdálenost propnutí řetězu.

Pokud hodnota propnutí řetězu je mimo předepsané hodnoty, nastavte napnutí řetězu, aby hodnota propnutí odpovídala předepsané hodnotě.

Standartní povolení řetězu: 30 – 40mm

Poznámka

Otočte zadním kolem a změřte propnutí řetězu na více místech.

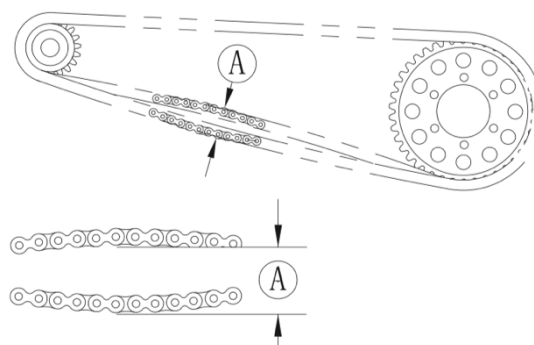

Ⓐ Povolení řetězu

Nastavení napnutí řetězu

- Povolte matici osy zadního kola (1).
- Povolte zajišťovací matici (3) na pravé a levé straně.
- Utáhněte, nebo povolte nastavovací šrouby (2) na pravé a levé straně pro nastavení napnutí řetězu.
- Ujistěte se, že pravá a levá strana jsou nastaveny shodně, dle stupnice (4).
- Utáhněte zajišťovací matice (3) na pravé a levé straně.
- Utáhněte matici osy zadního kola (1). Krouťací moment pro utažení matice 135 - 140 Nm.

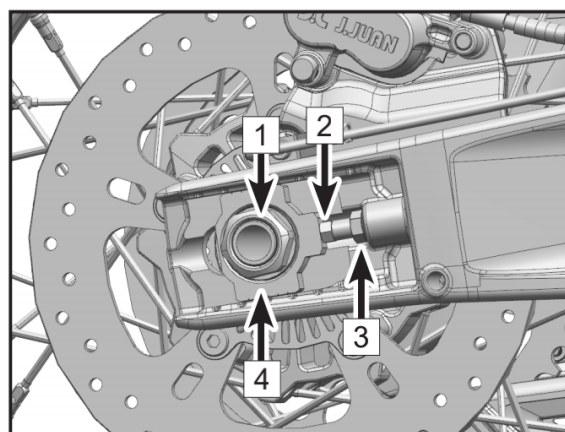

Kontrola opotřebení řetězu

- Zastavte motocykl a opřete jej o boční stojan.
- Zařaďte neutrál.
- Zatižte řetěz svisle silou odpovídající hmotnosti 10kg.
- Změřte celkovou vzdálenost na 20ti člancích řetězu.
Pokud délka přesahuje maximální předepsanou hodnotu, řetěz vyměňte.

Maximální délka 20ti článků řetězu: 320 mm

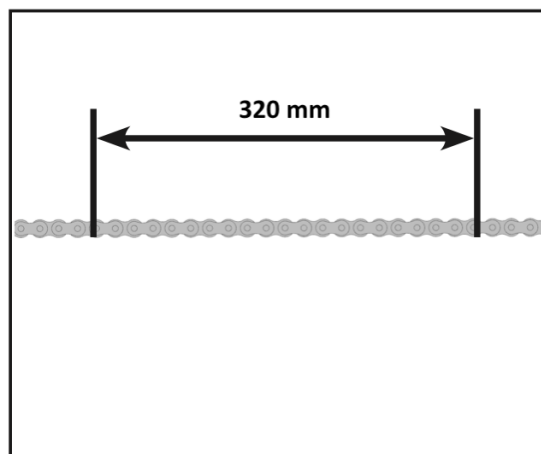

!VAROVÁNÍ!

Pro vaši bezpečnost používejte standardní řetěz. Pokud je řetěz prodloužen přes limit, nikdy řetěz nezkracujte a neosazujte zpět na stroj.

Zkontrolujte zadní ozubené kolo (rozetu) a hnací ozubené kolo z převodovky, zdali nejsou poškozeny zuby ozubení.

V případě poškození vyměňte obě ozubená kola.

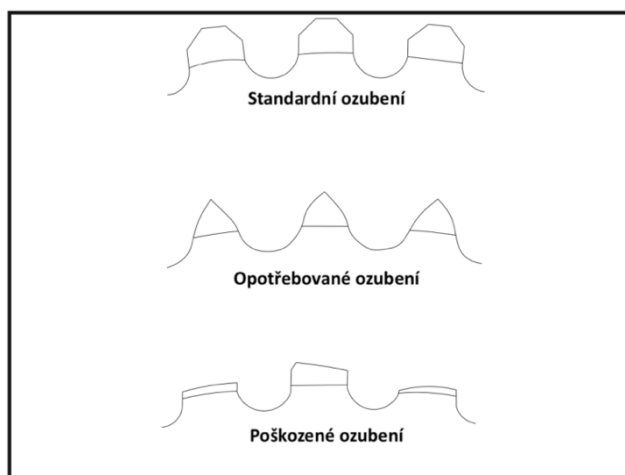

BRZDOVÝ SYSTÉM

Pro zajištění nejlepší výkonnosti vašeho stroje a vaší bezpečnosti, kontrolujte a udržujte brzdový systém dle tabulky pravidelné údržby. Ujistěte se, že všechny části brzdového systému jsou v dobrém stavu. V případě jakéhokoliv poškození brzdového systému nechte stroj zkontrolovat v autorizovaném servisu.

Kontrola páky přední brzdy

- Zastavte motocykl a opřete jej o boční stojan.
- Lehce stiskněte páku přední brzdy a zkontrolujte délku volného chodu páky.

Volný chod páky: 7mm +/- 2mm

Zkontrolujte páku přední brzdy, zdali není prasklá, nebo zlomená.

Vyměňte páku za novou, pokud zjistíte poškození.

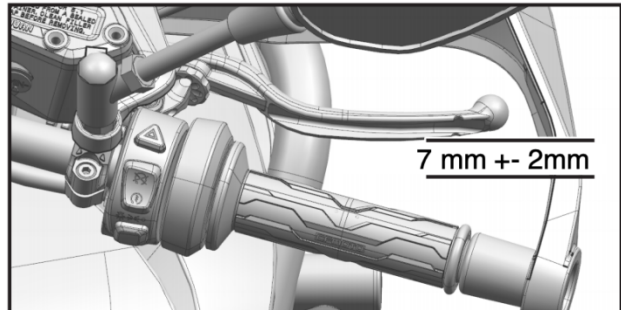

Kontrola páky zadní brzdy

- Zastavte motocykl a opřete jej o boční stojan.
- Lehce zatlačte na páku zadní brzdy a zkontrolujte délku volného chodu páky.

Volný chod páky: 3mm +/- 1,5mm

Zkontrolujte páku zadní brzdy, zdali není prasklá, nebo zlomená.

Vyměňte páku za novou, pokud zjistíte poškození.

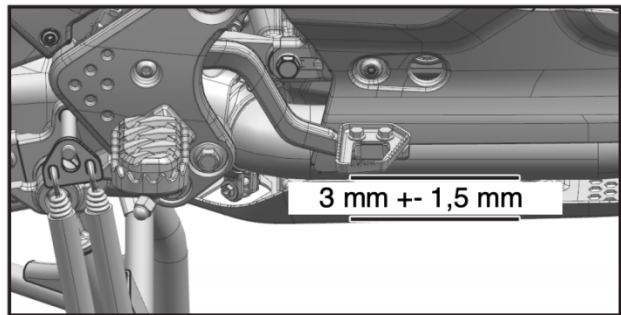

Kontrola stavu brzdové kapaliny

Postavte stroj do kolmé pozice k zemi. Věnujte pozornost vyvážení stroje a předejděte výraznějšímu náklonu stroje, abyste předešli možnému pádu stroje.

- Pokud je hladina brzdové kapaliny v oblasti "B", je množství brzdové kapaliny optimální.
- Pokud je hladina brzdové kapaliny v oblasti "A", vypusťte brzdovou kapalinu, dokud není hladina v oblasti "B".
- Pokud je hladina brzdové kapaliny v oblasti "C" a nebo hladina není viditelná, doplňte brzdovou kapalinu, aby hladina byla v oblasti "B".

!VAROVÁNÍ!

Pokud hladina brzdové kapaliny klesá opakovaně, je pravděpodobně v brzdovém systému netěsnost a nebo je systém jinak poškozen. Proveďte kontrolu v autorizovaném servisu.

Přední nádobka brzdové kapaliny

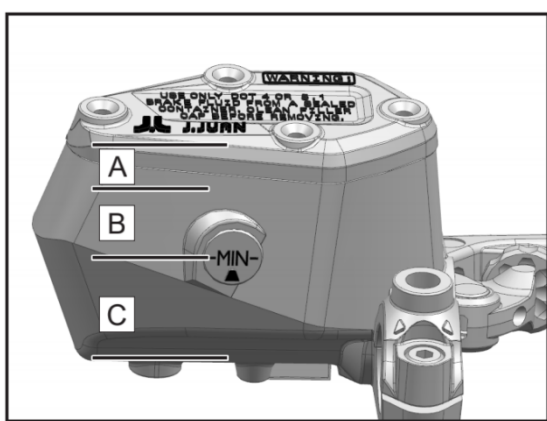

Zadní nádobka brzdové kapaliny

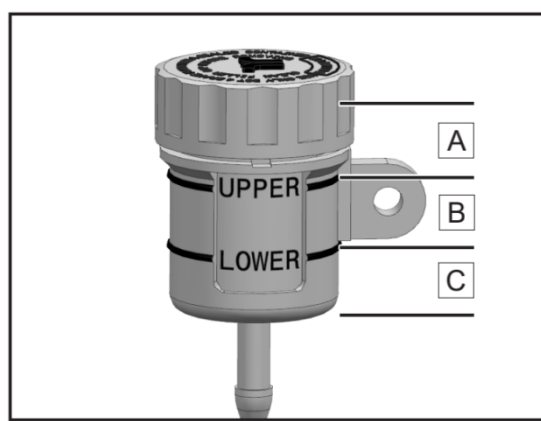

Doplňování brzdové kapaliny

!VAROVÁNÍ!

Brzdová kapalina způsobuje podráždění pokožky. V případě potřísnění pokožky, omyjte zasažené místo velkým množstvím vody.

Uschovejte brzdovou kapalinu mimo dosah dětí.

Vyhnete se kontaktu brzdové kapaliny s pokožkou, oblečením, nebo zasažení očí. Používejte ochranné oblečení, ochranné brýle.

V případě požití neprodleně vyhledejte lékařskou pomoc.

V případě zasažení očí vypláchněte oči velkým množstvím vody a neprodleně vyhledejte lékařskou pomoc.

V případě potřísnění oděvu se převlékněte.

!VAROVÁNÍ!

Brzdová kapalina používaná dlouhou dobu bez výměny snižuje účinnost brzd. Provádějte výměnu dle tabulky pravidelné údržby. Používejte shodnou brzdovou kapalinu DOT4, jak je uvedeno na nádobce brzdové kapaliny. Míchání různých typů brzdových kapalin může ovlivnit funkci brzdového systému a nebo jej poškodit a je zakázáno. Kontaktujte autorizovaný servis pro správnou údržbu brzdové kapaliny.

!VAROVÁNÍ!

V případě poklesu hladiny brzdové kapaliny může dojít k vytvoření podtlaku v nádobce brzdové kapaliny. Toto může vést k deformaci těsnění nádoby. Odmontujte kryt nádoby pro vyrovnání tlaků, vyrovnejte těsnění nádoby a namontujte kryt zpět.

Přední brzdová nádobka

- Povolte šrouby (1).
- Odstraňte kryt a těsnění (2)
- Doplňte brzdovou kapalinu mezi rysky v oblast "B".
- Nasadte těsnění a kryt (2).
- Utáhněte šrouby (1).

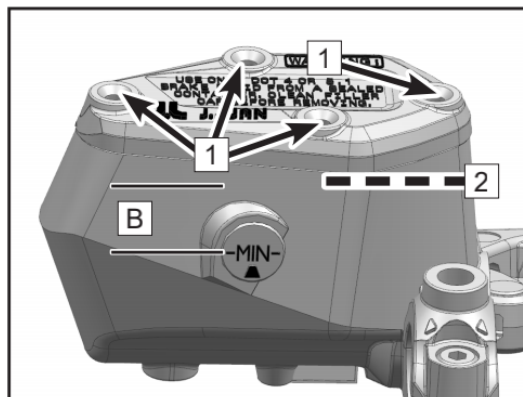

Zadní brzdová nádobka

- Povolte šrouby (1).
- Odstraňte kryt a těsnění (2)
- Doplňte brzdovou kapalinu mezi rysky v oblast "B".
- Nasadte těsnění a kryt (2).
- Utáhněte šrouby (1).

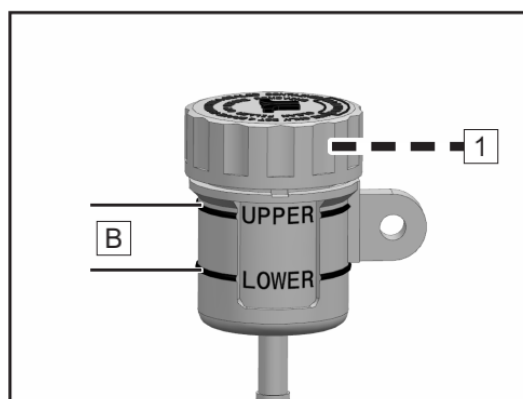

Kontrola brzdových kotoučů

Pravidelně kontrolujte brzdové kotouče na přítomnost prasklin, nadměrného opotřebení, nebo nerovnoměrného opotřebení. Poškozený brzdový kotouč může způsobit selhání brzdového systému. Brzdový kotouč s nadměrným opotřebením snižuje účinnost brzdového systému a prodlužuje brzdovou dráhu. V případě poškození, nebo opotřebení brzdového kotouče kontaktuje autorizovaný servis pro výměnu kotouče.

- Změřte sílu brzdového kotouče na více místech.

Minimální síla předního brzdového kotouče: 3,5mm

Minimální síla zadního brzdového kotouče: 4mm

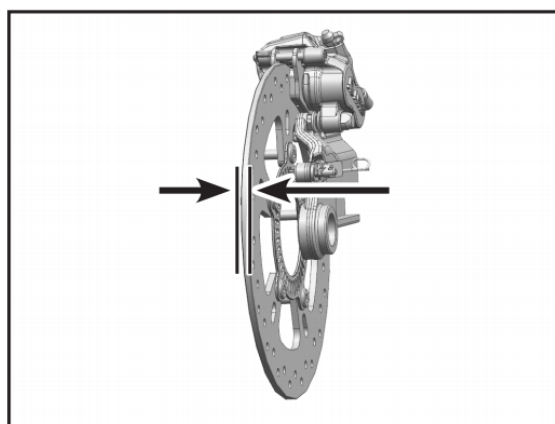

Kontrola brzdových destiček

Kontrolujte brzdové destičky před každou jízdou. Pravidelně kontrolujte sílu brzdových destiček. Pokud je brzdová destička příliš slabá, bude ocelová deska destičky odírat brzdový kotouč a dojde ke snížení brzdného účinku a poškození brzdového kotouče. Kontrolujte sílu všech brzdových destiček. Pokud je síla brzdové destičky nižší, než minimální hodnota, nebo je brzdová destička poškozena, kontaktuje autorizovaného dealera pro opravu.

Minimální síla brzdové destičky: 1,3 mm

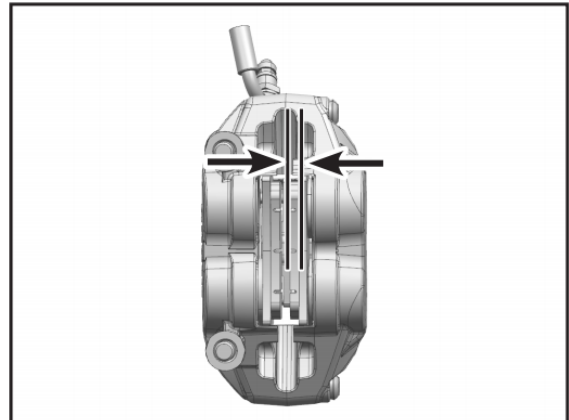

Protiblokovací systém (ABS)

ABS je bezpečnostní systém, který zabraňuje zablokování kol při brždění při jízdě vpřed. Za pomoci systému ABS, při plném brždění, nebo brždění na površích se sníženou přilnavostí (např. šterk, mokro, sníh), stroj brzdí s maximální možnou silou, aby nedošlo k zablokování kol, které by způsobilo ztrátu kontroly.

!NEBEZPEČÍ!

Není vždy možno zaručit zamezení pádu stroje v náročných jízdých situacích, jeko je zvýšené těžiště stroje osazením zavazadel, jízda na proměnlivém povrchu, sjíždění prudkých klesání, prudké brždění.

Přizpůsobte svůj jízdny styl aktuálním podmínkám a vašim zkušenostem.

Systém ABS pracuje se dvěma brzdovými okruhy (přední a zadní), které jsou na sobě nezávislé. Když senzory ABS při brždění detekují tendenci kola k zablokování, ABS začne regulovat tlak v brzdové soustavě. Jezdec cítí regulaci tlaku jako lehké pulzování v páce přední brzdy, nebo v páce zadní brzdy.

Při zapnutí elektrických systémů stroje, se kontrolka ABS rozsvítí a následně zhasne po rozjetí stroje. Pokud kontrolka ABS nepřestane svítit po rozjetí a nebo se rozsvítí během jízdy, diagnostika zjistila chybu systému ABS. Pokud je zjištěna chyba, systém ABS je nefunkční a může dojít k zablokování kola při brždění.

V případě chyby systému ABS vyhledejte autorizovaný servis.

TLUMIČE

Kontrola tlumičů

- Zmáčkněte páku přední brzdy a pohybem stroje nahoru-dolů stlačte a povolte přední tlumiče, abyste zjistili, zda je chod tlumičů hladký
- Zkontrolujte, zda z tlumičů neuniká olej, příp. zda nejsou poškozeny.
- Po jízdě zkontrolujte přední tlumiče, zda nejsou znečištěny. Pravidelně čistěte kluzáky tlumičů. Nečistoty na tlumičích mohou poškodit těsnění tlumičů a mohou způsobit netěsnost tlumiče a únik oleje.
- Zatláče na sedlo a pohybem stroje nahoru-dolů stlačte a povolte zadní tlumič, abyste zjistili, zda je chod tlumiče hladký.
- Pokud máte jakékoli pochybnosti o správném chodu tlumičů, nebo jejich stavu, obraťte se na autorizovaný servis.

Nastavení zadního tlumiče

Zadní tlumič je standardně nastaven pro optimální chování stroje ve většině jízdních situací.

Nastavení předpětí pružiny zadního tlumiče

Nastavení předpětí ovlivňuje tuhost ("tvrdost") tlumení a částečně světlou výšku zadní části stroje. Zvýšení předpětí je vhodné pro vyšší zatížení stroje (zavazadla, spolujezdec) a pevnější odezvu zadní části stroje. Nastavení se provádí nastavovací maticí (2), při odlehčeném zadním kole - na zadní kolo nesmí působit zatížení. Nastavení se provádí speciálním klíčem k tomu určeným.

- Povolte zajišťovací matici (1).
- Otáčejte nastavovací maticí (2) ve směru hodinových ručiček pro zvýšení předpětí (tužší nastavení).
- Otáčejte nastavovací maticí (2) proti směru hodinových ručiček pro snížení předpětí (měkčí nastavení).

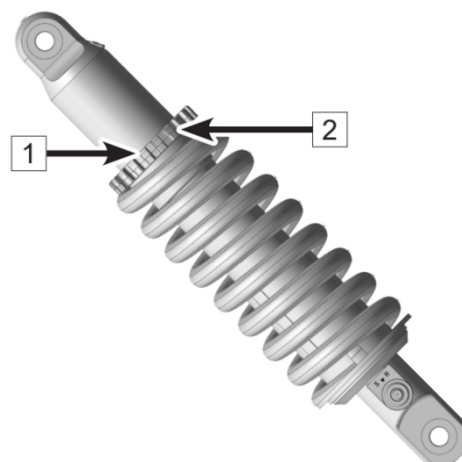

Nastavení odskoku zadního tlumiče

Nastavení odskoku ovlivňuje rychlost navrácení tlumiče do původní polohy po stlačení. Vyšší nastavení odskoku (3) snižuje rychlost vracení tlumiče. Nižší nastavení odskoku (3) zrychluje vracení tlumiče.

Tovární nastavení: 10 kliknutí

Rozsah nastavení: 20 kliknutí

- Otáčejte seřizovacím šroubem (3) rovným šroubovákem ve směru hodinových ručiček (směr H) pro snížení nastavení - zrychlení reakce tlumiče.
- Otáčejte seřizovacím šroubem (3) proti směru hodinových ručiček (směr S) pro zvýšení nastavení - zpomalení reakce tlumiče.

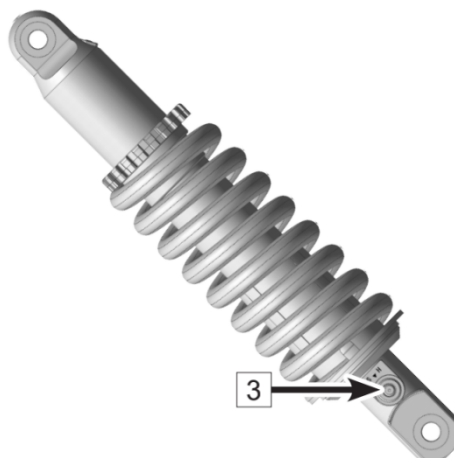

!NEBEZPEČÍ!

Tlumič obsahuje vysokotlaký dusík. Nesprávná manipulace může způsobit explozi. Nevystavujte přímému ohni.

Nastavení předních tlumičů

Přední tlumiče jsou standardně nastaveny pro optimální chování stroje ve většině jízdních situací.

Nastavení komprese (COMP)

Nastavení komprese (5) ovlivňuje rychlost reakce tlumiče na stlačení. Čím vyšší je nastavení komprese, tím nižší je rychlost reakce tlumiče na stlačení. Nižší hodnota komprese znamená rychlejší reakce tlumiče na stlačení.

Tovární nastavení: 10 kliknutí

Rozsah nastavení: 20 kliknutí

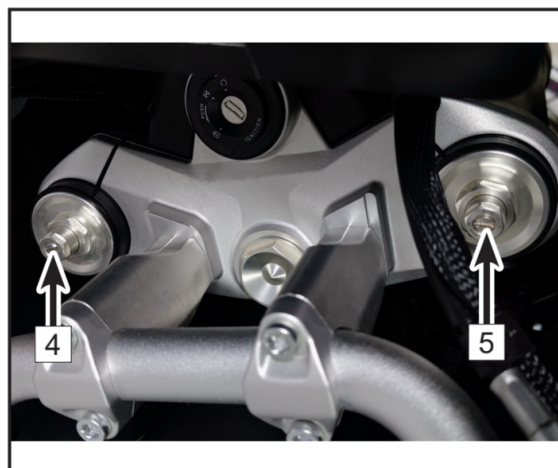

- Otáčejte seřizovacím šroubem (5) rovným šroubovákem ve směru hodinových ručiček (směr H) pro zvýšení nastavení - zpomalení reakce tlumiče.
- Otáčejte seřizovacím šroubem (5) proti směru hodinových ručiček (směr S) pro snížení nastavení - zrychlení reakce tlumiče

Nastavení odskoku (TEN)

Nastavení odskoku ovlivňuje rychlost navrácení tlumiče do původní polohy po stlačení. Vyšší nastavení odskoku (4) snižuje rychlost vracení tlumiče. Nižší nastavení odskoku (4) zrychluje vrácení tlumiče.

Tovární nastavení: 10 kliknutí

Rozsah nastavení: 20 kliknutí

- Otáčejte seřizovacím šroubem (4) rovným šroubovákem ve směru hodinových ručiček (směr H) pro snížení nastavení - zrychlení reakce tlumiče.
- Otáčejte seřizovacím šroubem (4) proti směru hodinových ručiček (směr S) pro zvýšení nastavení - zpomalení reakce tlumiče.

Nastavení předpětí

Nastavení předpětí předních tlumičů ovlivňuje sílu potřebnou ke stlačení tlumiče. Čím vyšší je hodnota předpětí, tím vyšší je síla potřebná ke stlačení tlumiče. Čím nižší je hodnota předpětí, tím nižší je síla potřebná ke stlačení tlumiče.

- Otáčejte nastavovací šroub (6) ve směru hodinových ručiček pro zvýšení hodnoty předpětí.
- Otáčejte nastavovací šroub (6) proti směru hodinových ručiček pro snížení hodnoty předpětí.
- Při nastavení předpětí věnujte pozornost tomu, aby oba tlumiče na pravé i levé straně byly shodně nastaveny, dle kontrolních značek (7).

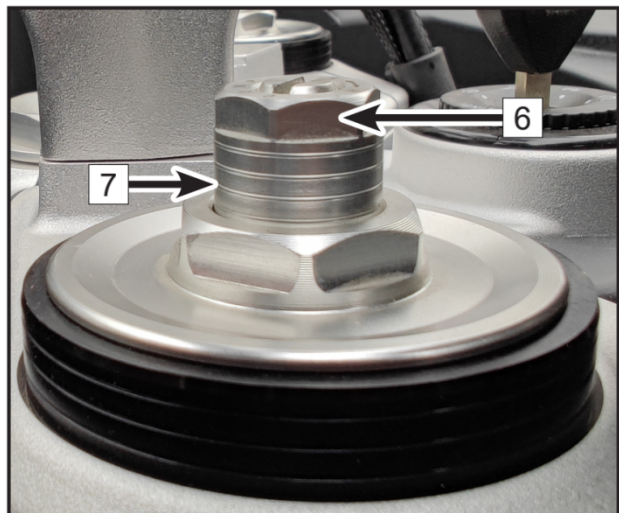

ELEKTRICKÝ SYSTÉM A SVĚTLA

AKUMULÁTOR

Baterie instalována v tomto stroji je tzv. bezúdržbová baterie. Proto není nutné kontrolovat množství elektrolytu nebo dolévat destilovanou vodu. Aby byla zajištěna optimální životnost baterie, řádně nabijte akumulátor, abyste zajistili dostatek energie pro startování a chod motoru. Při častém používání motocyklu je akumulátor plně nabitý nabíjecím systémem motocyklu. Pokud je motocykl používán pouze příležitostně nebo je používán po krátkou dobu během každé jízdy, může se baterie vybit. Baterie se může také vybit samovolně při občasnému použití stroje. Rychlost vybíjení se liší podle typu baterie a okolní teploty. Např. pokud se teplota prostředí zvýší, rychlost vybíjení se může zvýšit o faktor 1, pro každých 15°C. V chladném počasí, pokud není baterie správně nabita, může dojít k zamrznutí elektrolytu. Toto může vést k prasknutí obalu baterie a prohnutí elektrod. Správné plné nabití baterie zvyšuje odolnost při nízkých teplotách.

Údržba baterie

Vždy udržujte baterii plně nabitou. Pokud tak neučiníte, může dojít k poškození baterie a zkrácení životnosti. Pokud jezdíte občasně, kontrolujte napětí baterie jednou týdně voltmetrem. Pokud napětí baterie klesne pod hodnotu 12,8 V, baterie by měla být nabíjena příslušnou nabíječkou (obraťte se na autorizovaný servis). Pokud nebudete vozidlo používat déle než 2 týdny, baterie by měla být nabíjena nabíječkou s udržovacím režimem. Nepoužívejte automobilovou nabíječku s funkcí rychlého nabití. Může dojít k přehřátí baterie a jejímu poškození.

Nabíjení baterie

- Vyjměte baterii ze stroje před nabíjením.
- Připojte vodiče z nabíječky dle polarity na baterii a nabíjejte baterii proudem o hodnotě 1/10 kapacity baterie (např. nabíjecí proud pro baterii 10Ah by byl 1,0 A).
- Před instalací se ujistěte, že je baterie zcela nabitá.

!NEBEZPEČÍ!

V tomto motocyklu nepoužívejte běžnou baterii s kapalným články. Elektrický systém stroje nemusí pracovat optimálně a může dojít k poškození.

Při demontáži baterie ze stroje nejprve odpojte minusový pól baterie a poté plusový. Při zpětné instalaci baterie do stroje postupujte v opačném pořadí.

SVĚTLA

Provozní světlo, světlo do dálky a přídavné světlomety jsou nastavitelné. Otáčejte nastavovací maticí (1) pro nastavení výšky světelného kuželu světla.

!UPOZORNĚNÍ!

Výška světla by měla být nastavena při stání motocyklu se sedícím jezdcem.

Světla jsou kompletně osazena LED technologií. V případě poškození, nebo zničení je třeba vyměnit celý díl světlometu.

!UPOZORNĚNÍ!

Nenechávejte po delší dobu zapnutá světla pokud neběží motor. Osvětlení stroje spotřebovává elektrickou energii a může vybit baterii.

Hlavní světlomet

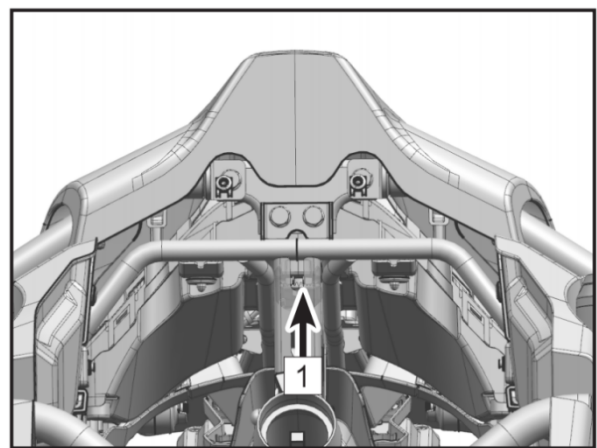
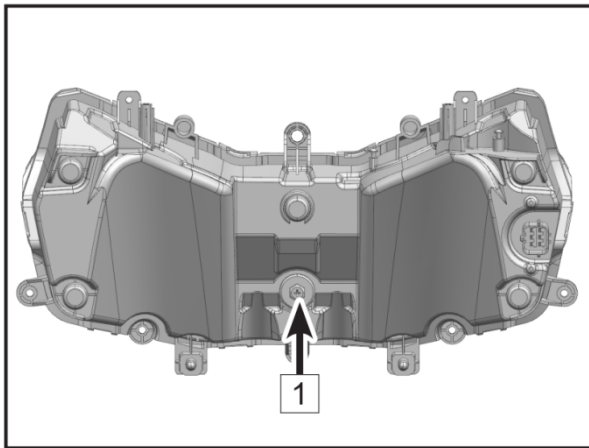

Přídavné světlometry

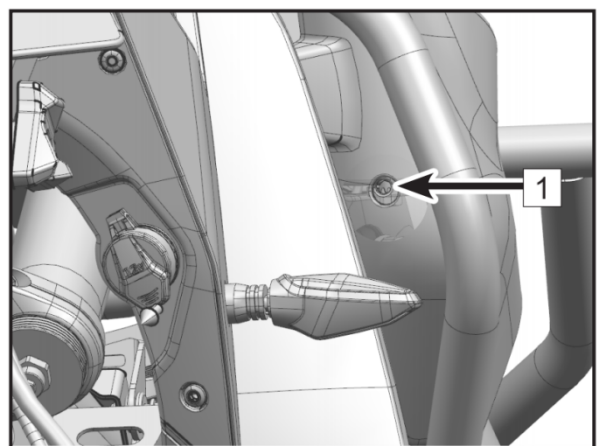
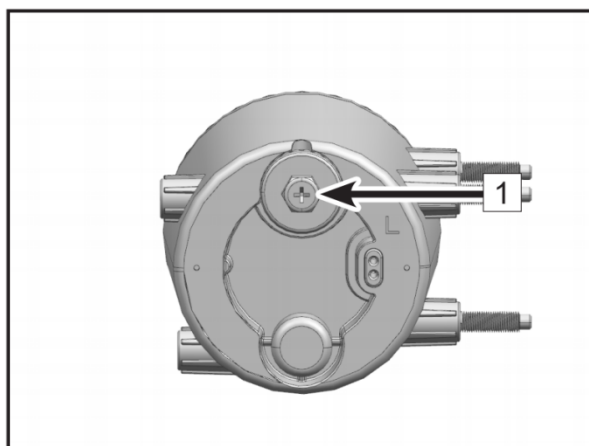

POJISTKY

Pojistková skříň se nachází pod sedlem a je viditelná po sejmutí sedla a prachového krytu. Pokud je pojistka přepálena, zkontrolujte elektrický systém, zdali není poškozen a nahraďte novou pojistkou.

!VAROVÁNÍ!

Nepoužívejte jakékoli náhražky místo pojistek. Vždy vyměňte pojistku za novou se stejnou hodnotou proudové ochrany (A).

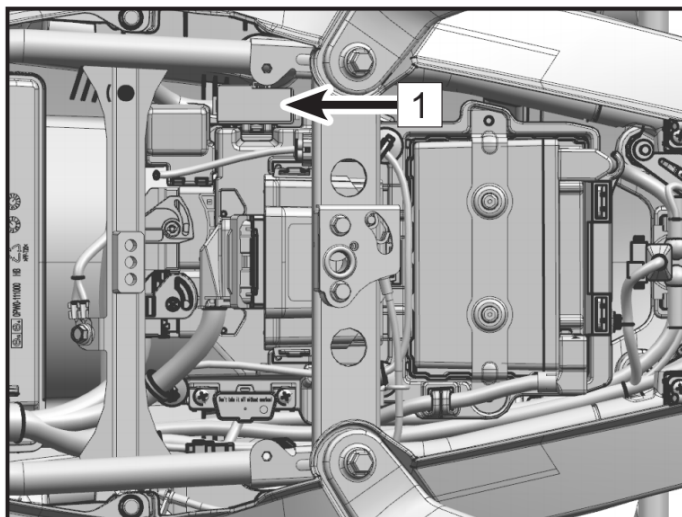

KATALYZÁTOR

Tento motocykl je vybaven katalyzátorem ve výfukovém systému. Platina a rhodium jsou součástí katalyzátoru a reagují s oxidem uhelnatým a uhlovodíky, které jsou obsaženy ve výfukových splodinách a přeměňují je v oxid uhličitý a vodu. Takto upravené výfukové plyny znamenají nižší zátěž pro životní prostředí.

Pro správnou funkci katalyzátoru je třeba dodržovat následující doporučení.

- Používejte pouze bezolovnatý benzín. Benzín s podílem olova výrazně snižuje životnost katalyzátoru.
- Netlačte, nebo netáhněte stroj se zařazenou rychlostí a zapnutými elektrickými systémy stroje. Nestartujte vícekrát stroj při vybité baterii. V těchto případech se může nespálená směs benzínu a vzduchu dostat do výfuku, kde urychluje chemickou reakci v katalyzátoru, který se přehřeje a výrazně se snižuje jeho životnost, nebo může být poškozen. Účinnost katalyzátoru je také snížena.

EVAP SYSTÉM (Systém absorpce benzínových výparů)

Motocykl je vybaven systémem absorpce benzínových výparů (EVAP systém). Benzínové výpary z nádrže jsou, při stojícím motoru stroje, zadržovány v kanystru s aktivním uhlím. Při běžícím motoru jsou benzínové výpary z kanystru přepouštěny do sání a stávají se součástí spalovacího procesu motoru.

Systém absorpce benzínových výparů slouží také k vyrovnávání vnitřního tlaku v palivové nádrži. Pokud je tlak uvnitř palivové nádrže nižší, než tlak okolí, systém tlak vyrovnává přes vyrovnávací hadici a kanystr s aktivním uhlím.

Systém absorpce benzínových výparů by měl vždy zůstat čistý a průchozí. V opačném případě může dojít k poškození palivového čerpadla. Může dojít k poškození, nebo deformaci palivové nádrže. V případě poškození, nebo nefunkčnosti, kontaktujte autorizovaný servis.

ČIŠTĚNÍ A SKLADOVÁNÍ

Obecná doporučení

Udržování motocyklu čistým a v nejlepšímu stavu prodlouží životnost stroje. Zakrytí motocyklu kvalitní prodyšnou krycí plachtou zvyšuje ochranu stroje během skladování.

- Čistěte stroj po vychladnutí motoru a výfukového systému.
- Vyhněte se použití abrazivních čističů na těsnění, brzdové destičky a pneumatiky.
- Myjte stroj nízkým tlakem vody. Vyhněte se použití vysokotlakého proudu vody.
- Nepoužívejte abrazivní chemikálie, rozpouštědla, čisticí prostředky a domácí čisticí produkty.
- Benzín, brzdová kapalina a chladicí kapalina může poškodit lak na plastových dílech. Neprodleně omyjte zasažené díly.
- Vyhněte se použití ocelových kartáčů, ocelové vlny a dalších abrazivních nástrojů pro čištění stroje.
- Postupujte se zvýšenou opatrností při čištění transparentních plastových dílů, jako např. kryt světla, plexisklo, přístrojový displej. Může dojít k poškrábání.
- Vyhněte se použití vysokotlakého proudu vody. Může dojít k deformaci těsnění a vniknutí vody, nebo vlhkosti anebo poškození elektrického systému stroje.
- Vyhněte se použití proudu vody v oblasti sání vzduchu, palivového systému, elektroinstalace, výfuku a zámku nádrže.

Umývání motocyklu

- Opláchněte stroj tekoucí vodou, abyste odstranili nečistoty.
- Smíchejte čisticí přípravek určený pro motocykly nebo automobily v kbelíku s vodou. Pro mytí vašeho motocyklu použijte měkkou utěrku nebo houbu. V případě potřeby použijte mírný odmašťovací přípravek pro odstranění jakéhokoliv usazeného oleje nebo nečistot. Stroj začněte omývat od horních částí a pokračujte na spodní.
- Po mytí váš motocykl opláchněte čistou vodou, abyste odstranili jakékoliv zbytky čisticích prostředků (zbytky čisticích přípravků mohou poškodit části vašeho motocyklu).
- Osušte váš motocykl měkkou utěrkou, abyste se vyvarovali jeho poškrábání.
- Nastartujte motor a ponechte jej běžet po několik minut na volnoběh. Teplo z motoru pomůže vysušit vlhké části.
- Opatrně se rozjeďte nízkou rychlostí a několikrát zabrzděte. To pomůže vysušení brzdového systému a obnoví jeho plný účinek.
- Namažte hnací řetěz, abyste zabránili jeho korozi.

!POZNÁMKA!

Po jízdě v oblasti, kde jsou silnice ošetřené solí nebo v blízkosti moře ihned omyjte motocykl studenou vodou. Nepoužívejte teplou vodu, která zrychluje chemickou reakci soli. Po vysušení naneste na všechny kovové nebo pochromované povrchy antikorozi postřik, abyste zabránili korozi. V případě jízdy v dešti nebo umývání motocyklu se uvnitř reflektoru může vytvořit kondenzace. Abyste tuto vlhkost odstranili, nastartujte motor a zapněte reflektor, kondenzace vytvořená uvnitř reflektoru se postupně odpaří.

Ochrana povrchu

Po omytí vašeho motocyklu naneste na lakované povrchy, jak kovové, tak plastové, komerčně dostupný motocyklový/automobilový vosk. Vosk je třeba nanášet vždy jednou za tři měsíce nebo tak, jak to budou vyžadovat podmínky. Vždy používejte neabrazivní prostředky a nanášejte podle pokynů na obalu.

Plexisklo a další transparentní díly

Po umytí pomocí jemné utěrky opatrně otřete transparentní díly. Po oschnutí ošetřete plexisklo, sklo reflektoru a další plastové části bez nátěru schváleným čisticím přípravkem na transparentní plastové díly.

UPOZORNĚNÍ

Stav plastových dílů se může zhoršit nebo mohou prasknout, jestliže se dostanou do kontaktu s chemickými látkami nebo čisticími přípravky pro domácnost, jako je například benzín, brzdová kapalina, čističe oken, přípravky na těsnění závitů nebo další agresivní chemické látky. Jestliže se plastový díl dostane do kontaktu s jakoukoliv agresivní chemickou látkou, omyjte jej neprodleně vodou a mírným čisticím přípravkem a potom zkontrolujte, zda nedošlo k poškození. Vyvarujte se používání abrazivních nástrojů nebo kartáčů pro čištění plastových dílů, protože ty poškodí povrchovou úpravu plastu.

Chrom a hliník

Pochromované a hliníkové díly bez nátěru, vystavené působení atmosféry mohou oxidovat, nebo se stát matnými. Tyto díly je třeba čistit čisticím prostředkem k tomu určeným a vyleštěny leštícím přípravkem. Nalakovaná, nebo i nenalakovaná kola z hliníkových slitin musí být čištěna speciálním čisticím prostředkem.

Kůže, vinyl a pryž

Pokud je váš stroj osazen vybavením, nebo příslušenstvím z kůže použijte speciální čisticí prostředek na kůži. Omyvání kůže vodou a čisticími prostředky k tomu neurčenými, vede ke snížení odolnosti koženého povrchu a zkrácení životnosti. Vinylové díly by měly být čištěny odděleně.

Pneumatik a další pryžové části je třeba ošetřovat přípravkem na ochranu pryže, aby se prodloužila jejich životnost.

INEBEZPEČÍ!

Zvláštní pozornost je třeba věnovat tomu, aby se při ošetřování pneumatik žádný přípravek pro ochranu pryže nedostal na povrch a do vzorku pneumatik. To může výrazně snížit přilnavost pneumatik a způsobit ztrátu kontroly.

Příprava na skladování

- Celé vozidlo důkladně očistěte.
- Nastartujte motor a nechejte jej běžet přibližně 5 minut, aby došlo k zahřátí oleje, potom jej vypněte a vyměňte motorový olej a filtr.

!VAROVÁNÍ!

Motocyklový olej je toxická látka. Olej likvidujte řádným způsobem. Jestliže chcete zjistit schválené způsoby likvidace nebo případné recyklace, kontaktujte vaše místní orgány. Olej uchovávejte mimo dosah dětí.

- Naplňte nádrž palivem.

!VAROVÁNÍ!

Benzín je mimořádně hořlavý a za určitých podmínek výbušný. Otočte klíčem zapalování do vypnuté polohy „OFF“. Nekuřte. Dbejte na to, aby prostor byl dobře větraný a neobsahoval žádný zdroj otevřeného ohně ani jisker; to zahrnuje jakýkoliv přístroj s kontrolkou. Benzín je toxická látka. Benzín likvidujte řádným způsobem. Jestliže chcete zjistit schválené způsoby likvidace, kontaktujte vaše místní orgány. Benzín uchovávejte mimo dosah dětí.

- Snižte tlak v pneumatikách o 20 %
- Motocykl postavte na špalek nebo stojánek tak, aby obě kola byla zvednutá nad zemí (pokud toto nebude možné provést, podložte přední a zadní kolo deskami, abyste zamezili kontaktu pneumatik s vodou, nebo vlhkostí).
- Naneste na kovové nelakované povrchy přípravek proti rzi. Vyhněte se kontaktu přípravku s gumovými částmi stroje a brzdovými destičkami.
- Naneste lubrikant na hnací řetěz.
- Před uložením zkontrolujte, zda je baterie plně nabitá. Vyjměte baterii a uložte ji na chladném, suchém a tmném místě.
- Přes tlumič výfuku nasadte plastový sáček pro zamezení vstupu vlhkosti.
- Na motocykl nasadte ochrannou plachtu, abyste zabránili usazování prachu a nečistot na jeho povrchu.

Příprava po skladování

- Sejměte plastový sáček z tlumiče výfuku.
- Do motocyklu nainstalujte baterii a v případě potřeby ji nabijte.
- Namažte čepy a mazací body.
- Zkontrolujte všechny body uvedené v kapitole kontrola před jízdou.
- Vyzkoušejte stroj při nízké rychlosti a ověřte funkčnost.

OBECNÉ PORUCHY, JEJICH PŘÍČINY A ŘEŠENÍ

| PORUCHA | KOMPONENTY | MOŽNÁ PŘÍČINA | ŘEŠENÍ |
|---|---------------------------|--|------------------------|
| Motor nestartuje | Palivový systém | Nedostatek paliva | Doplňte palivo |
| | | Zablokované nebo poškozené čerpadlo; palivo | Vyčistěte / Vyměňte |
| | Systém zapalování | Porucha svíčky zapalování, velké opotřebení, zbytkové usazeniny uhlíku | Zkontrolujte / vyměňte |
| | | Porucha čepičky svíčky zapalování, špatný kontakt | Zkontrolujte / vyměňte |
| | | Porucha zapalovací cívky, špatný kontakt | Zkontrolujte / vyměňte |
| | | Porucha ECU, špatný kontakt | Zkontrolujte / vyměňte |
| | | Porucha statoru, špatný kontakt | Zkontrolujte / vyměňte |
| | | Porucha spínací cívky, špatný kontakt | Zkontrolujte / vyměňte |
| | | Porucha kabeláže, špatné kontakty | Zkontrolujte / Seřidte |
| | Komprese ve válci | Startovacího mechanismu, opotřeбенý nebo zničený | Zkontrolujte / vyměňte |
| | | Sací a výfukové ventily, poškozená sedla ventilů: nevyvážená směs paliva, příliš dlouhé použití | Zkontrolujte / vyměňte |
| | | Selhání válce, pístu, pístního kroužku: nevyvážená směs paliva nebo opotřebení | Zkontrolujte / vyměňte |
| | | Netěsnost sání, příliš dlouhé použití | Seřidte / vyměňte |
| | | Chyba časování ventilů | Seřidte / vyměňte |
| | Nefunkční klakson | Baterie | Vybitá baterie |
| Levý spínač | | Selhání tlačítka klaksonu | Seřidte / vyměňte |
| Kabeláž | | Špatné kontakty | Seřidte / opravte |
| Klakson | | Porucha klaksonu | Seřidte / vyměňte |
| Nedostatečný výkon | Ventily a písty | Sací a výfukové ventily, zbytkové usazeniny uhlíku na ventilech, nízká kvality paliva nebo oleje | Zkontrolujte / vyměňte |
| | Spojka | Prokluzování spojky, špatný olej, příliš dlouhé používání. | Seřidte / vyměňte |
| | Válce a pístní kroužky | Pouzdro válce, pístní kroužky: špatný olej a příliš dlouhé použití | Vyměňte olej |
| | Brzdy | Oddělení brzdy od kotouče je neúplné: brzda je příliš těsná | Seřidte |
| | Hnací řetěz | Hnací řetězec je příliš utažený: nesprávné nastavení | Seřidte |
| | Motor | Přehřátí motoru: příliš bohatá nebo příliš chudá směs, špatný olej, kvalita paliva. | Seřidte / vyměňte |
| | Svíčka | Nesprávná mezera zapalovací svíčky, specifikace je 0,8mm - 0,9mm | Seřidte / vyměňte |
| | Sací potrubí | Únik vzduchu ze sacího potrubí: příliš dlouhá doba použití | Seřidte / vyměňte |
| | Hlavy válců | Netěsnost hlavy válce nebo netěsnost ventilů | Zkontrolujte / vyměňte |
| | El. systém | Selhání elektrického systému | Zkontrolujte / opravte |
| | Vzduchový filtr | Zanesený vzduchový filtr | Vyčistěte / seřidte |
| Nefunkční přední / zadní světla a reflektory | Kabeláž | Špatné kontakty | Seřidte |
| | Levý a pravý spínač | Vadné / poničené spínače | Seřidte / Vyměňte |
| | Přední reflektor | špatné kontakty | Seřidte / Vyměňte |
| | Regulátor | Povolené nebo spálené konektory | Zkontrolujte / vyměňte |
| | Magneto | Cívka - špatný kontakt, nebo spálená | Zkontrolujte / vyměňte |

DOPLŇUJÍCÍ INFORMACE K ZÁRUCE

Nedílnou součástí dokumentace k prodanému stroji je manuál odpovídajícího modelu a k němu příslušná servisní / záruční knížka. Specifikace záruk a záručních podmínek je uvedena v každé této záruční knížce daného modelu.



2022

Změna manuálu vyhrazena